



מיסודן של עיריית כפר סבא והמועצה המקומית כוכב יאיר צור - יגאל בע"מ

מכרז פומבי מס' 06/2024

לאחזקת מתקני חשמל ומתח נמוך מאוד
בתחנות שאיבה של תאגיד פלגי השרון
ובמכון טיהור השפכים כפר סבא – הוד
השרון

מאי 2024

לוחות הזמנים המתוכננים להליך הם כדלקמן:

31.5.24	-	פרסום המכרז	-
10.6.24 בשעה 12.30	-	סיור הבהרות (חובה)	-
16.6.24	-	מועד אחרון לשאלות הבהרה	-
26.6.24 עד השעה 12.00	-	המועד האחרון להגשת ההצעות	-

מכרז פומבי מס' 06/2024

לאחזקת מתקני חשמל ומתח נמוך מאוד
בתחנות שאיבה של תאגיד פלגי שרון
ובמכון טיהור השפכים כפר סבא – הוד
השרון

רשימת המסמכים המצורפים למכרז

עמוד	שם המסמך
	• מסמך א' - חוברת תנאי המכרז - תנאים להשתתפות במכרז
	• נספח 1 - טופס פרופיל המציע
	• נספח 2 - הצעה
	• נספח 3 - הצהרת המציע
	• נספח 4 - נוסח ערבות המכרז
	• נספח 5 - אישור עורך דין
	• נספח 6 - תצהיר לפי חוק עסקאות גופים ציבוריים
	• נספח 6 א' - תצהיר בדבר ייצוג הולם לאנשים עם מוגבלות
	• נספח 7 - הצהרה על אי תשלום "דמי תיווך" ל"גורמים מתווכים"
	• נספח 8 - תצהיר להוכחת ניסיון המציע לצורך עמידה בתנאי הסף
	• נספח 8.1 - אישור להוכחת ניסיון המציע לצורך עמידה בתנאי הסף
בוטל	• נספח 9 - אישור רו"ח בדבר מחזור הכנסות
	• נספח 10 - תצהיר בדבר אי תיאום הצעות במכרז
	• נספח 11 - תצהיר בדבר מצב המציע
	• נספח 12 - תצהיר בדבר קיום חובות בעניין שמירת זכויות עובדים
	• נספח 13 - תצהיר על העדר קרבה לעובד החברה ו/או עובד עירייה או חבר נבחר ציבור
	• מסמך ב' - הסכם מסגרת מיוחד

	• נספח א' - כתב ההצעה / טופס הצעת הקבלן
	• נספח ב' - נוסח ערבות בנקאית ביצוע בסיסית
	• נספח ב'1 - נוסח ערבות בנקאית ביצוע
	• נספח ב'2 - נוסח ערבות בנקאית לבדק
	• נספח ג' - מפרט טכני מיוחד
	• נספח ד' - כתב כמויות - (יצורף במידת הצורך במסגרת הזמנות עבודה)
	• נספח ה' - טבלת תוכניות - (יצורף במידת הצורך במסגרת הזמנות עבודה)
	• נספח ו' - נספח בטיחות
	• נספח ז' (1) - אישור ביטוחי הקבלן
	• נספח ז' (2) - הצהרת פטור מאחריות לנזקים
	• נספח ז' (3) - תנאים לעבודות בחום
	• נספח ח' - נספח עבודות בחרום
	• נספח ט' - נספח קנסות
	• נספח י' - נספח בקרת איכות
	• נספח יא' - נוסח תעודת השלמה
	• נספח יב' - נוסח תעודת השלמה מותנית
	• נספח יג' - נוסח כתב סילוק והיעדר תביעות
	• נספח יד' - הסכמה לקיצור תקופת התיישנות
	• נספח טו' - תשריט לחלוקה גיאוגרפית לביצוע עבודות אחזקה
	• נספח טז' - לוח זמנים / נספח אבני דרך לביצוע ולוח תשלומים (יצורף במסגרת הזמנות עבודה)

רשימת המפרטים הטכניים הדרושים לביצוע העבודות אשר אינם

מצורפים למכרז

שם המסמך	
•	המפרט הכללי לעבודות בנייה (להלן: "הספר הכחול") בהוצאת הועדה הבינמשרדית המשותפת למשרד הביטחון מע"צ ומשרד השיכון בנוסחן המעודכן
•	תקנות הבטיחות בעבודה בניה 1988 בנוסחן המעודכן.
•	מחירון דקל שיפוצים ואחזקה - הנוסח המעודכן ללאפרייל 2024 אופני המדידה ותכולת המחירים המצורפים לרבות מחירוני/י דקל שיפוצים ואחזקה עתידי/ים אשר יפורסמו/ו מעת לעת, בהתאם לקבוע בהוראות המכרז.
•	מחירון דקל בניה ותשתיות - הנוסח המעודכן ללאפרייל 2024 אופני המדידה ותכולת המחירים המצורפים לרבות מחירוני/י דקל בנייה ותשתיות עתידי/ים אשר יפורסמו/ו מעת לעת, בהתאם לקבוע בהוראות המכרז.



מיסודן של עיריית כפר סבא והמועצה המקומית כוכב יאיר צור - יגאל בע"מ

מכרז פומבי מס' 06/2024

לאחזקת מתקני חשמל ומתח נמוך מאוד
בתחנות שאיבה של תאגיד פלגי השרון ובמכון
טיהור השפכים כפר סבא – הוד השרון

מסמך א' - תנאים כללים להשתתפות במכרז

1. מידע כללי

1.1. תאגיד המים והביוב פלגי שרון מיסודן של עיריית כפר סבא והמועצה המקומית כוכב יאיר – צור יגאל בע"מ (להלן: "התאגיד/החברה") מזמין אותך בזאת להגיש הצעתך למכרז פומבי מס' 06/2024 לביצוע העבודות המפורטות הבאות:

1.1.1. עבודות אחזקה –

1.1.1.1. ביצוע אחזקת שבר, שוטפת ומונעת וכן עבודות דחופות למתקני חשמל ומתח נמוך מאוד (לרבות אך לא רק, מערכות גילוי אש כריזה, פריצה, מצלמות וכל מתקן מתח נמוך מאוד אחר) ב:

(1) תחנת שאיבה פרחים כוכב יאיר עם גנרטור 55 קו"א

(2) תחנת שאיבה גלעד כוכב יאיר עם גנרטור 37 קו"א

(3) תחנת שאיבה בית אל כוכב יאיר עם גנרטור 60 קו"א

(4) תחנת שאיבה עתיר ידע כפר סבא עם גנרטור

(5) תחנת שאיבה אבו סנינה כפר סבא עם גנרטור

(6) תחנת שאיבה ברוש כפר סבא עם גנרטור

(7) תחנת שאיבה פאוור אלבר צור יגאל עם גנרטור

(8) תחנת שאיבה אלבר כפר סבא עם גנרטור

(9) תחנת מצפה ספיר ללא גנרטור

(10) מכון טיהור השפכים כפר סבא הוד השרון
(להלן: "המט"ש").

1.1.1.2. עבודות האחזקה יבוצעו ע"י המציע הזוכה, בהתאם ועל פי המפורט במפרט הטכני/המיוחד המסומן כנספח ג' לחוזה ההתקשרות ובנוסף ומבלי לגרוע מן האמור בו או בחוזה ההתקשרות, יכללו עבודות האחזקה, ביצוע ביקור, בתדירות של פעם בשלושה (3) חודשים, בכל תחנה מהתחנות המופיעות לעיל ו/או במט"ש, אשר במהלכו יפעיל המציע הזוכה את הגנרטור בעומס, יבדוק שמן ומים בגנרטור, ויבצע בדיקה ויזואלית למתקני חשמל ויכין ויגיש לתאגיד דו"ח מסכם בגין כך.

1.1.1.3. בנוסף יהא על המציע הזוכה לבצע, לפחות אחת (1) לשנה, אחזקה מונעת לכל אחד מהגנרטורים המצויים בתחנות ובמט"ש כאשר הטיפול יהיה לפי הנחיות יצרן הגנרטורים ויכלול פעולות בסיס כגון החלפת שמנים, מסננים, בדיקת חיבורים, בדיקות נזילות, החלפת אטמים וכל פעולה נוספת אשר נדרשת על פי הוראות היצרן של הגנרטור המטופל, ומודגש כי המציע הזוכה, לאחר הטיפול המתואר לעיל, יכין יגיש לתאגיד דו"ח מסכם.

1.1.1.4. יובהר כי החברה, על פי שיקול דעתה הבלעדי, רשאית בכל עת לגרוע או להוסיף או לעדכן את הרשימה המופיעה לעיל (תחנות שאיבה, מט"ש וכו') וזאת מבלי שתהיה לקבלן כל טענה ו/או דרישה ו/או תביעה בשל כך.

1.2 הגדרות

לצרכי מכרז זה, משמעות המונחים שלהלן תהיה כפי שזו מפורטת בצידם:

"החברה" או תאגיד המים והביוב פלגי שרון, מיסודן של עיריית כפר סבא
"פלגי שרון" או והמועצה המקומית כוכב יאיר צור יגאל בע"מ או גוף מוסמך
"התאגיד" במסגרתו ו/או מטעמו, לפי העניין ולפי כל דין;

"המועד האחרון להגשת הצעות למכרז זה, כאמור בסעיף 3 להלן, וכפי שיעודכן על ידי פלגי שרון מעת לעת;

"המכרז" מכרז 06/2024 זה אשר פורסם על ידי פלגי שרון, על כל נספחיו, מסמכיו והעדכונים וההבהרות שצורפו אליו;

"הסכם ההתקשרות" ההסכם שכותרו "הסכם" אשר ייחתם על ידי פלגי שרון עם מי שייבחר על ידי פלגי שרון כזוכה במכרז ואשר נוסחו מצורף כמסמך ב' למסמכי המכרז;

- "המפרט הטכני המיוחד"** מסמך המשמש את פלגי שרון בהתקשרותה עם הקבלן הזוכה לצורך ביצוע עבודות נשוא מכרז זה, המצורף כנספח ג' להסכם.
- "העבודות"** העבודות נשוא המכרז, אשר תבוצענה במסגרת מטלות הביצוע על ידי הקבלן הזוכה ;
- "מציע"** מי שהגיש הצעה למכרז זה ;
- "מטלה"/ "מטלת ביצוע"** מטלה ספציפית לביצוע עבודות אחזקה ותיקונים שוטפים אשר תועבר במסגרת מסירת מטלה כאמור בסעיף 2.2.1 להלן ;
- "קבלן /הקבלן הזוכה "** מי שהצעתו תיבחר על ידי ועדת המכרזים של החברה כהצעה זוכה במסגרת מכרז זה ;
- "הזמנת עבודה"** הזמנה אשר תועבר לקבלן מבצע, בגין מטלה מסוימת, ובה יפורטו התנאים, הדרישות וההנחיות הנוגעות למטלה הספציפית.
- כל האמור בלשון זכר גם בלשון נקבה במשמע ולהפך, כל האמור בלשון יחיד – גם ברבים משמע ולהפך, והכל כשאינן כוונה אחרת משתמעת.
- 1.3** העבודות כוללות את כל הדרוש לביצוע העבודות, כולל השגת וקבלת אישורים ו/או היתרים ו/או הסמכות ו/או רישיונות מהרשויות המוסמכות, לרבות עירייה/מועצה, משטרה, ולרבות תאום עם קבלנים אחרים ככל שאלה עובדים באתרים, וקבלת כל האישורים לביצוע העבודה לפי כל דין.
- 1.4** העבודות תבוצענה על פי המפורט ברשימת המפרטים הטכניים הדרושים לביצוע העבודות אשר אינם מצורפים למכרז והמפורטים במבוא לתנאים הכלליים (עמ' 3) ועל פי המפורט בהסכם ההתקשרות ועל פי המפורט במפרט הטכני המסומן כנספח ג' להסכם ההתקשרות, ועל פי המחירונו/ים הרלבנטי/ים המוגדרים במכרז, אשר יהוו חלקים בלתי נפרדים מהסכם ההתקשרות .
- 1.5** למען הסר ספק, מובהר בזאת כי מועד מסירת מטלות, למעט מטלות לביצוע עבודות אחזקה תקופתיות כמפורט במפרט הטכני המיוחד המסומן כנספח ג' להסכם ההתקשרות והמהווה חלק בלתי נפרד הימנו, ייקבעו על פי הצורך ובהתאם לשיקול דעתה הבלעדי והמקצועי של החברה.
- 1.6** המציע הזוכה יבצע את מטלות הביצוע בהתאם לדרישות הספציפיות שתוגדרנה על ידי החברה ביחס לאופן ושלביות ביצוע המטלה. בהקשר זה מובהר, כי על הקבלן הזוכה להיות ערוך לביצוע מטלות 24/7 365 ימים בשנה, ובכלל זה ביצוע מטלות במספר מוקדים שונים ו/או הפעלת מספר צוותי עבודה במקביל ו/או ביצוע עבודות לילה ו/או עבודה בשעות חריגות ו/או במועדים חריגים (לרבות ימי מנוחה ומועדי ישראל וכיוצ"ב).
- 1.7** מבלי לגרוע מכל הוראה אחרת ממסמכי המכרז, מובהר כי הקבלן אינו רשאי למסור את ביצוע העבודות במסגרת ההתקשרות עימו או חלק מהן לידי קבלני

משנה, אלא בהסכמה מראש ובכתב של החברה. החברה רשאית לסרב למסירת ביצוע העבודות לידי קבלן משנה, להורות על החלפתו בכל עת ו/או להורות בכל עת על סילוקו מן האתר, וזאת בהתאם לשיקול דעתה וללא צורך במתן נימוק.

1.8. מבלי לגרוע מכלליות האמור לעיל, הקבלן יידרש לשתף פעולה, באופן מלא, עם מנהל האחזקה מטעם התאגיד ו/או מנהל המט"ש ו/או מהנדס התאגיד ועם כל הגורמים המקצועיים בחברה, לרבות עם קבלנים אחרים ככל שיפעלו/פועלים באתר העבודות, הכל בהתאם להוראות והנחיות החברה.

1.9. אין לראות בהזמנה זו משום התחייבות כלשהי של החברה להתקשרות עמך. ההתקשרות עם זוכה כלשהו תעשה בהתאם לנוסח הסכם ההתקשרות, שייחתם עם הזוכה, לאחר ובכפוף לאישור ההצעה על ידי ועדת מכרזים של החברה.

2. מהות המכרז

2.1. מטרת החברה במכרז זה, הנה להתקשר עם קבלן זוכה, לביצוע מטלות לביצוע עבודות אחזקה תקופתיות כמפורט במפרט הטכני המסומן כנספח ג' להסכם ההתקשרות ו/או בהתאם להזמנות עבודה אשר החברה תזמין על פי הצורך מפעם לפעם, ע"פ שיקול דעתה הבלעדי, במשך תקופת ההתקשרות באמצעות הזמנות עבודה הכוללות כתב כמויות או פירוט העבודות הנדרשות, המבוססים על המפורט בכתב ההצעה המסומן כנספח א' להסכם ההתקשרות ו/או על המחירים לעבודות ו/או החומרים ו/או הציודים המפורטים במחירון דקל בנייה ותשתיות במהדורתו המעודכנת נכון לחודש אפריל 2024 וזאת בניכוי הנחת המציע למחירון זה במסגרת הצעתו למכרז.

2.2. מובהר למען הסר ספק, ככל שהעבודה/ות הנדרשות, במסגרת מטלת/ות הביצוע, **אינן/ים מצוי/ות** במחירון דקל בנייה ותשתיות במהדורתו המעודכנת נכון לחודש אפריל 2024, יתומחרו העבודות על בסיס המפורט במחירון דקל שיפוצים ואחזקה במהדורתו המעודכנת נכון לחודש אפריל 2024 ובניכוי הנחת המציע למחירון זה במסגרת הצעתו למכרז (כלומר, % הנחת המציע הזוכה על מחירון "דקל בנייה ותשתיות", יחולו גם על מחירון "דקל שיפוצים ואחזקה").

2.3. ככל שהעבודות הנדרשות, במסגרת מטלת הביצוע, אינו מצוי במחירון דקל שיפוצים ואחזקה במהדורתו המעודכנת נכון לחודש אפריל 2024, יתומחרו העבודות על בסיס ניתוח מחירים כמפורט בהסכם ההתקשרות.

2.4. מודגש בזאת, על אף האמור בכל מקום במחירון דקל – שיפוצים ואחזקה או במחירון דקל בנייה ותשתיות, **לא יכללו** הסעיפים המפורטים במחירון דקל – שיפוצים ואחזקה ובמחירון דקל בנייה ותשתיות, שיוגדרו במסגרת הזמנה לביצוע מטלת ביצוע עבודות אחזקה על פי הסכם ההתקשרות, תוספות בגין: היקפי העבודה, היקף כספי, עבודה במבנה מאוכלס פיגומים, הובלות, איחסון חומרים, מכולות ופינוי פסולת ואחוזי רווח שירותי קבלן ראשי.

2.5. מובהר כי הקבלן לא יהיה רשאי לסרב לקבל על עצמו את ביצועה של מטלת ביצוע לביצוע עבודות אחזקה, ובכלל זה לא יוכל להעלות כל טענה, דרישה או תביעה בקשר עם היקפה הכספי של מטלת הביצוע שנמסרה לו ו/או כמות המטלות שנמסרו לו או שלא נמסרה לו.

2.6. מובהר בזאת כי התמורה לה יהיה זכאי הקבלן, במסגרת ביצוע מטלת ביצוע, תהיה סיכום העבודות שבוצעו בפועל לפי מחירם, כמפורט במחירון דקל בנייה ותשתיות או במחירון דקל בנייה ושיפוצים (במקרה המפורט בסעיף 2.2 לעיל) בניכוי % ההנחה מהצעת המציע למחירון הרלבנטי, ותמורה זו תכלול את כל ההוצאות מכל מין וסוג שהוא, הנדרשות לביצוע כל עבודה מוזמנת לרבות: כל ההוצאות והנזקים של הקבלן בקשר עם מילוי התחייבויותיו המפורטות בהסכם ההתקשרות ונספחיו; כל ההוצאות והנזקים מכל מין וסוג שהוא שייגרמו לקבלן בקשר עם בדיק ותיקונים בתקופת הבדק; רווחי קבלן; כל ההוצאות המתחייבות מתנאי הסכם ההתקשרות ונספחיו (בין אם צורפו או לא צורפו) ובכלל זה התקורה של הקבלן לרבות הוצאות המימון והערבויות.

2.7. עוד יובהר למען הסר כל ספק כי הקבלן לא יהיה זכאי למקדמים או תוספות מובנות הכלולות במחירון דקל שיפוצים ואחזקה ובמחירון דקל בנייה ותשתיות.

2.8. במקרה בו יידרש הקבלן לבצע עבודות ו/או לספק חומרים ו/או ציוד אשר אינם מופיעים במחירון דקל בנייה ותשתיות ו/או במחירון דקל שיפוצים ואחזקה יקבעו המחירים בהתאם לניתוח מחיר שיערך על ידי הקבלן או ע"י מהנדס החברה, ויאושר מראש בכתב על ידי החברה, וזאת על בסיס מחירי שוק, ובתוספת רווח קבלן ראשי בשיעור של עד 12% שיתווסף, והכל בהתאם לשיקול דעתה הבלעדי של החברה. החברה תהא רשאית לדרוש מהקבלן להציג בפניה עד 3 הצעות מחיר עדכניות, עובר להחלטתה ולאישורה.

2.9. בעצם הגשת ההצעה למכרז המציעים מסכימים ומאשרים את האמור בסעיפים לעיל, וכמוותרים על כל טענה, דרישה ו/או תביעה כנגד החברה ו/או מי מטעמה בגין ו/או בקשר עם הוראות מכרז זה.

2.10. ביטול ביצוע מטלת ביצוע ו/הפסקת התקשרות

2.10.1. לא עמד הקבלן בהתחייבויותיו/חובותיו בביצוע מטלת ביצוע, תהא רשאית החברה, לפי שיקול דעתה הבלעדי, לבטל את הזמנת העבודה או ליתן לו ארכה נוספת למלא אחר התחייבויותיו. ביטלה החברה את הזמנת העבודה שהוצאה לקבלן בשל אי עמידתו בהתחייבויותיו, תהא רשאית להפסיק את התקשרותה עם הקבלן או לחלט את ערבותו או להשית עליו קנס או לבצע חלק מאופציות אלו או את כולן, וזאת מבלי לגרוע מכל סעד אחר העומד לרשותה של החברה.

2.10.2. ביטלה החברה הזמנת עבודה מאחר והקבלן לא ביצע את התחייבויותיו לביצוע מטלת ביצוע, לא תהיה לקבלן כל טענה כלפי החברה ובעצם הגשת הצעתו הוא מוותר על כל טענה, תביעה ו/או דרישה כלפי החברה בקשר עם ביטול הזמנת העבודה.

2.11. תקופת ההתקשרות

2.11.1. ההתקשרות עם הקבלן הזוכה, תהא לתקופה של 12 חודשים. לחברה מוקנית בזאת זכות ברירה (אופציה), על פי שיקול דעתה הבלעדי, להאריך את תקופת ההתקשרות ב-4 תקופות **נוספות**, בנות עד 12 חודשים כל אחת.

2.11.2. מובהר למען הסר כל ספק כי למשך כל תקופת ההתקשרות, יתומחרו

העבודות ו/או החומרים ו/או הציודים בהתאם למפורט במסמכי המכרז והסכם ההתקשרות על בסיס מחירון דקל בנייה ותשתיות ו/או מחירון דקל שיפוצים (במקרה המפורט בסעיף 2.2 לעיל) המעודכן לחודש אפריל 2024 .

2.11.3. ככל שתממש החברה את האופציה/יות הנתונה/ות להארכת תקופת ההתקשרות כאמור לעיל, יעודכנו מחירון בנייה ותשתיות ו/או מחירון דקל שיפוצים ואחזקה (במקרה המפורט בסעיף 2.2 לעיל) באופן שבו יחולו במשך תקופת ההתקשרות מחירון דקל בנייה ותשתיות ו/או מחירון דקל שיפוצים ואחזקה (במקרה המפורט בסעיף 2.2 לעיל) הרלבנטי והמעודכן (לחודש אפריל), נכון ליום כניסת תקופת ההתקשרות לתוקף (כלומר, מחירון ה"דקל" הרלבנטי, לחודש אפריל לשנת 2024, מחירון ה"דקל" הרלבנטי לחודש אפריל לשנת 2025, מחירון ה"דקל" הרלבנטי לחודש אפריל לשנת 2026, מחירון ה"דקל" הרלבנטי לחודש אפריל לשנת 2027 וכן על זה הדרך).

הסבר: מחירון דקל בנייה ותשתיות ו/או מחירון דקל שיפוצים ואחזקה ההתחלתי יהיו המחירונים המעודכנים לחודש אפריל 2024, ולאחריו המחירונים יתעדכנו במועד כניסתה לתוקף של תקופת ההתקשרות הנוספת כפי שיפורסמו, לחודשים אפריל 2025, אפריל 2026, אפריל 2027 וכן הלאה.

2.11.4. מובהר, כי תקופת ההתקשרות כאמור בסעיף 2.11.1 לעיל הנה התקופה בה רשאית החברה לפנות לקבלן לצורך ביצועה של מטלת ביצוע, וכי אין בתקופת ההתקשרות האמורה ו/או בסיומה כדי לגרוע מזכותה של החברה למסור לקבלן הזוכה את ביצוען של מטלות ביצוע, אף אם מועד סיומן של העבודות במסגרת אותן מטלות ביצוע הנו לאחר מועד סיום תקופת ההתקשרות כאמור בסעיף 2.11.1 לעיל.

2.11.5. כלומר, עם תום תקופת ההתקשרות כאמור בסעיף 2.11.1 לעיל החברה לא תהא רשאית עוד לפנות לקבלן הזוכה לצורך ביצוע מטלות ביצוע או תקופתיות, אולם ביצוען של מטלות ביצוע **שכבר נמסרו לקבלן הזוכה** בתוך תקופת ההתקשרות, יסתיים בהתאם ללוח הזמנים שנקבע עבורן, וזאת גם אם סיום הביצוע של אותן עבודות הנו לאחר תום תקופת ההתקשרות לפי סעיף 2.11.1 לעיל.

2.11.6. בנוסף לאמור לעיל, מובהר, ככל שמוגדרים לוחות זמנים לביצוע העבודות במסגרת מטלת הביצוע במפרט הטכני, יהיה על הקבלן לבצע את העבודות במסגרת לוחות הזמנים הקבועים במפרט הטכני. ככל שלא מוגדרים לוחות זמנים לביצוע עבודות במסגרת מטלת ביצוע במפרט הטכני, יבצע הקבלן את העבודות נשוא מטלת הביצוע במסגרת לוחות הזמנים שיוגדרו על ידי החברה בהזמנת עבודה בקשר עם המטלה .

3. לוחות זמנים להליך המכרז

לוחות הזמנים המתוכננים להליך הם כדלקמן:

31.5.24	-	פרסום המכרז	-
10.6.24 בשעה 12.30	-	סיוור הבהרות (חובה) רח' התע"ש 11 כפ"ס	-
16.6.24	-	מועד אחרון לשאלות הבהרה	-
26.6.24 עד השעה 12.00	-	המועד האחרון להגשת ההצעות	-

החברה רשאית, בכל עת ועל פי שיקול דעתה הבלעדי, לשנות את לוחות הזמנים להליך, בהודעה שתיתן למציעים באמצעות פרסום באתר האינטרנט של התאגיד, תחת לשונית "מכרזים" בכתובת האינטרנט www.palgey-sharon.co.il

4. הגשת ההצעה

רשאים להשתתף ולהגיש הצעות למכרז זה רק מציעים אשר עונים על הקריטריונים המצטברים הבאים:

תנאי סף

4.1. אדם פרטי אחד תושב ישראל או ע"י תאגיד משפטי אחד (חברה או שותפות, הרשומה כדין בישראל). **הצעה שלא תוגש כאמור - תיפסל.**

4.1.1. משתתפת במכרז שהיא חברה רשומה, תצרף להצעתה תעודת התאגדות של החברה אצל רשם החברות ורשימה של מנהליה כשהיא מאושרת ע"י עו"ד/רו"ח של החברה.

4.1.2. משתתפת במכרז שהיא שותפות רשומה, תצרף להצעתה תעודת התאגדות של השותפות אצל רשם השותפויות ואישור של עו"ד/רו"ח בדבר זהותו ופרטיו של כל שותף ואחריותו לחובות השותפות.

4.1.3. להצעה של כל תאגיד יש לצרף אישור עו"ד/רו"ח של התאגיד, המפרט מי הזכאים לחתום ולהתחייב בשם התאגיד.

4.2. תנאי סף מקצועיים:

4.2.1. המציע הינו רשום ברשם הקבלנים ובעל סיווג קבלני מתאים לביצוע העבודות, מסוג 160 א-1 לפחות. למען הסר כל ספק, על המציע לצרף רישיון קבלן בתוקף. אי המצאת האישור כאמור, תביא לפסילת המשתתף.

4.2.2. המציע ביצע בין השנים 2018-2023 (כולל) עבודות חשמל בהיקף כספי מצטבר של אחד (1) מיליון ₪ לפני מע"מ.

להוכחת תנאי סף זה על המציע למלא את הפרטים הנדרשים בסעיף 2 לנספח '8 למסמך א' – חוברת תנאי המכרז והמהווה חלק בלתי נפרד הימנו ולצרפו חתום ומאומת כדין.

4.2.3. המציע ביצע בין השנים 2021-2023 (כולל) עבודות אחזקת חשמל ומתח נמוך מאוד בתחנות שאיבה למים ו/או לביוב ו/או ביצע עבודות אחזקת חשמל ומתח נמוך למכון טיהור שפכים עבור תאגיד מים ביוב ו/או רשות מקומית אחת (1) לפחות .

להוכחת תנאי סף זה על המציע למלא את הפרטים הנדרשים בסעיף 3 לנספח 8' למסמך א' – חוברת תנאי המכרז המהווה חלק בלתי נפרד הימנו, לצרפו חתום ומאומת כדין ולפרט את: שמו המלא של התאגיד/הרשות המקומית עבורו ביצע המציע עבודות אחזקת חשמל ומתח נמוך מאוד, השנים בהם בוצעו העבודות, סוג תחנות השאיבה כמותן ותכולת העבודה, שמו המלא של המפקח/מנהל מטעם התאגיד/רשות מקומית האחראי על עבודות המציע וכן טלפון וכתובת של כ"א מהם לצורך יצירת קשר.

ובנוסף על המציע לצרף אישורים בנוסח המפורט בנספח 8.1 למסמך א' – חוברת תנאי המכרז והמהווה חלק בלתי נפרד הימנו, מכל מגופים, עליהם הצהיר בסעיף 3 בנספח 8 למסמך א' – חוברת תנאי המכרז.

למען הסר כל ספק, כי אי המצאת האסמכתאות כאמור לעיל, תביא לפסילת המשתתף.

4.2.4. ערבות הגשה

המציע המציא לחברה ערבות בנקאית אוטונומית, כלפי החברה, בנוסח המצורף למסמכי המכרז והמסומנת כנספח 4 למסמכי המכרז, ע"ס 25,000 ₪ (במילים: עשרים וחמישה אלף שקלים חדשים), שהוצאה על ידי בנק בישראל לבקשת ועל שם המשתתף,

(א) על הערבות לעמוד בתוקפה עד לתאריך 10.10.24 זאת להבטחת קיום תנאי המכרז.

(ב) אי המצאת הערבות הבנקאית, תביא לפסילת ההצעה. למען הסר ספק, יובהר ויודגש, כי לא תתקבל כל חלופה לערבות הבנקאית, לרבות הודעת קיזוז, שטר חוב או כל חלופה אחרת וכי המצאת ערבות בנקאית כנדרש, הינה תנאי מקדמי והכרחי להגשת הצעות למכרז, בלעדיו אין.

(ג) למען הסר ספק, מובהר בזאת כי כל שינוי בכתב הערבות לעומת הנוסח המצ"ב - יגרום לפסילת הצעת המשתתף.

(ד) למען הסר ספק, מובהר בזאת כי הוצאות הערבות והוצאות אחרות הנובעות מהשתתפות במכרז ו/או הכרוכות בהגשת ההצעה למכרז, תחולנה על המציע בלבד.

(ה) לתשומת לב המציעים – הודיעה החברה על דחיית המועד האחרון להגשת ההצעות, הנקוב בסעיף 3 רשאית החברה לשנות את מועד ערבות ההגשה, באופן בו היא תוגש עפ"י התאריך הנקוב בסעיף 4.3.2(א). לעיל, ו/או תאריך אחר עליו תודיע החברה, וזאת בהודעה מטעם החברה.

(ו) ערבות בנקאית אשר לא נדרש פירעונה ואשר נמסרה ע"י מציע שלא זכה במכרז תוחזר למציע לאחר חתימת ההסכם עם הזוכה במכרז אך לא יאוחר מ-3 חודשים מהמועד האחרון להגשת ההצעות למכרז או ממועד הארכת הערבות כאמור לעיל, לפי המאוחר מבין מועדים אלו. ובאחריות המציע להגיע למשרדי החברה (רח' התע"ש 11, כפר סבא, קומה 2) לשם קבלת הערבות (בתיאום מראש עם החברה).

(ז) ערבות של מציע שזכה במכרז תשוחרר תוך 90 ימים לאחר חתימת ההסכם עמו **ובכפוף** להמצאת ערבות בנקאית לביצוע ההסכם, ובאחריות המציע להגיע למשרדי החברה, לצורך קבלת הערבות מהחברה (בתיאום מראש).

(ח) נמסרה הודעה למציע על זכייתו במכרז, רשאית החברה לדרוש מהמציע הארכת תוקף הערבות לתקופה שתקבע על-ידיה והמציע מתחייב להאריך את תוקף הערבות בהתאם.

(ט) לא האריך מציע את תוקף הערבות כאמור בס"ק (ח) לעיל, רשאית החברה לדרוש ולקבל פרעון הערבות וזאת בלי לפגוע בזכותה לתבוע פיצויים ו/או סעדים נוספים.

תנאים כלליים

4.3 בנוסף לתנאים המפורטים לעיל, על המציע לעמוד בתנאים המפורטים להלן ולצרף האישורים הנדרשים המעידים על כך:

4.3.1 המציע מנהל ספרים כנדרש עפ"י חוק עסקאות עם גופים ציבוריים. על המציע להמציא אישור תקף על ניהול ספרים כדון, כנדרש בחוק עסקאות עם גופים ציבוריים. למען הסר ספק, אי המצאת אישור זה, עלולה להביא לפסילת המשתתף.

4.3.2 המציע אישור עוסק מורשה משלטונות מס ערך מוסף. למען הסר ספק, אי המצאת אישור זה, עלולה להביא לפסילת המשתתף.

4.3.3 המציע אישור על ניכוי מס במקור. למען הסר ספק, אי המצאת אישור זה, עלולה להביא לפסילת המשתתף.

4.3.4 תצהיר חתום על ידי המציע והמאומת על ידי עורך דין כמפורט בנספח 12 למסמך א' – חוברת תנאי המכרז והמהווה חלק בלתי נפרד הימנו, כי המציע מפריש ניכויים ותשלומים כדון עבור עובדיו להבטחת זכויותיהם הסוציאליות בהתאם להוראת כל דין, לרבות הסכם קיבוצי ו/או הסדר קיבוצי ו/או צו הרחבה. למען הסר ספק, אי המצאת תצהיר זה, עלולה להביא לפסילת המשתתף.

4.3.5 לא הורשע המציע ומי שנשלט על ידו או הבעלים שלו, בפסק דין בעבירה לפי חוק עובדים זרים (איסור העסקה שלא כדון והבטחת תנאים הוגנים) התשנ"א-1991 ו/או לפי חוק שכר מינימום, התשמ"ז-1987, בשנה שקדמה למועד האחרון להגשת ההצעות, כאמור במכרז. ו לשם הוכחת עמידתו בתנאי זה על המציע להמציא תצהיר ערוך ומאומת כדון בנוסח המצ"ב

כנספח 6 ונספח 6א' לחוברת תנאי המכרז.

4.3.6. בנוסף ומבלי לגרוע מהאמור לעיל, על המציע לצרף:

- (א) טופס פרופיל מציע בהתאם לנוסח המצ"ב כנספח 1 למסמך א' – חוברת תנאי המכרז והמהווה חלק בלתי נפרד הימנו;
- (ב) אישור על הבנת תנאי המכרז, בנוסח המצ"ב כנספח 2 למסמך א' – חוברת תנאי המכרז והמהווה חלק בלתי נפרד הימנו;
- (ג) אישור עו"ד, על פי הנוסח המצ"ב כנספח 5, למסמך א' – חוברת תנאי המכרז והמהווה חלק בלתי נפרד הימנו, המפרט כדלקמן –
 - (1) כי ביצוע העבודות וההתקשרות בהסכם הקבלנים הינן במסגרת סמכויות התאגיד;
 - (2) שמות המנהלים של התאגיד;
 - (3) שמות האנשים אשר חתימתם מחייבת את התאגיד;
 - (4) פירוט בעלי המניות בתאגיד;
 - (5) אישור כי החתומים על ההצעה ומסמכי המכרז מוסמכים לעשות כן, וחתימתם מחייבת את התאגיד המציע לכל דבר ועניין.
- (ד) הצהרה על אי תשלום "דמי תיווך" ל"גורמי מתווכים", בנוסח המצ"ב כנספח 7 לחוברת תנאי המכרז.
- (ה) בנוסף ומבלי לגרוע מהאמור לעיל, על המציע לצרף פירוט בכתב של רשימת קבלני המשנה המיועדים על ידי הקבלן לבצע בפועל את העבודות שלגביהם נדרשת מיומנות. למען הסר ספק, אי ההמצאה, עלולה להביא לפסילת המשתתף.

5. מסמכי המכרז

5.1. אלה המסמכים המהווים את מסמכי המכרז:

5.1.1. מסמך א' – חוברת תנאי המכרז, על נספחיה (מסמך זה):

- (א) נספח 1 - טופס פרופיל המציע;
- (ב) נספח 2 – הצעה;
- (ג) נספח 3 – הצהרת המציע;
- (ד) נספח 4 – נוסח ערבות המכרז;
- (ה) נספח 5 – אישור עורך דין;
- (ו) נספח 6 – תצהיר לפי חוק עסקאות גופים ציבוריים;

- (ז) נספח 6 א' – תצהיר בדבר ייצוג הולם לאנשים עם מוגבלות
- (ח) נספח 7 – הצהרה על אי תשלום "דמי תיווך" ל"גורמים מתווכים";
- (ט) נספח 8 – תצהיר להוכחת ניסיון המציע לצורך עמידה בתנאי הסף;
- (י) נספח 8.1 – אישור להוכחת ניסיון המציע לצורך עמידה בתנאי הסף;
- (יא) נספח 9 – אישור רו"ח בדבר מחזור הכנסות;
- (יב) נספח 10 – תצהיר בדבר אי תיאום הצעות במכרז
- (יג) נספח 11 – תצהיר בדבר מצב המציע;
- (יד) נספח 12 – תצהיר בדבר קיום חובות בעניין שמירת זכויות עובדים
- (טו) נספח 13 – תצהיר על העדר קרבה לעובד החברה/או עובד עירייה או חבר נבחר ציבור

5.1.2. מסמך ב' – הסכם מסגרת מיוחד;

- (א) נספח א' – כתב ההצעה / טופס הצעת הקבלן
- (ב) נספח ב' – נוסח ערבות בנקאית ביצוע;
- (ג) נספח ג' – מפרט טכני מיוחד
- (ד) נספח ד' – כתב כמויות – יצורף במסגרת הזמנות עבודה
- (ה) נספח ה' – תוכניות – יצורף במסגרת הזמנות עבודה;
- (ו) נספח ו' – נספח בטיחות
- (ז) נספח ז' – נספח ביטוח
- (1) נספח ז' (1) – אישור ביטוחי הקבלן.
- (2) נספח ז' (2) – הצהרת פטור מאחריות לנזקים.
- (3) נספח ז' (3) – תנאים לעבודות בחום.
- (ח) נספח ח' – נספח חרום
- (ט) נספח ט' – נספח קנסות

5.1.3. מסמך ג' – מפרטים כלליים. מצורפים על דרך ההפניה.

- (א) המפרט הכללי לעבודות הבניה של הועדה הבינמשרדית (האוגדן הכחול), בפרקים השונים, במהדורה המעודכנת ביותר כולל אופני מדידה ותכולת המחירים המצורפים לפרקים אלו;

(ב) תקנים ומפרטים המצויינים במפרט המיוחד.

5.2 כל מסמכי המכרז, בין שצורפו ובין שלא, מהווים רכושה של החברה ונמסרים למציעים לשם הכנת הצעתם והגשתה ולשם כך בלבד. על המשתתפים להחזיר את מסמכי המכרז עד למועד האחרון להגשת הצעות. למען הסר ספק מובהר, כי מסמכים אלה הם רכושה של החברה גם לאחר שמולאו על ידי המציע, וכי החברה תוכל לעשות בהם כל שימוש, על פי שיקול דעתה הבלעדי, וזאת בין אם המציע נבחר לבצע את העבודות נשוא המכרז ובין אם לאו, מבלי שלמציע תהא כל טענה או תביעה בקשר לכך. אין המציעים ו/או המקבלים לידיהם את מסמכי המכרז, רשאים להעתיק את מסמכי המכרז או להשתמש בהם לכל מטרה אחרת.

5.3 את סט מסמכי המכרז ניתן להוריד מאתר האינטרנט של החברה, בכתובת:

www.palgey-sharon.co.il תחת לשונית "מכרזים" בדף הבית.

או לחלופין, להגיע ולקבל את מסמכי המכרז במשרדי החברה (בכתובת: התע"ש 11, כפר סבא. בקומה 2) החל מיום פרסומו של המכרז בין השעות 10:00 ל 13:30 בתיאום מראש בלבד.

6. אופן הגשת הצעה:

6.1 על המציע לחתום על כל מסמכי הצעה בשולי כל דף ובמקומות המיועדים לכך. מובהר בזאת, כי המעונויין להשתתף במכרז זה יחתום בחתימה וחותמת על כל עמוד של כל אחד ממסמכי המכרז המקוריים לרבות שאלות ההבהרה ככל ויפורסמו (למעט מעטפת המכרז) בעט כחול בראשי תיבות בשולי כל דף ובחתימה מלאה במקומות המיועדים לכך.

6.2 על המציע למלא בכתב ברור בטופס הצעה, המצורף כנספח א' למסמך ב' – הסכם המיוחד את הפרטים הבאים:

6.2.1 אחוז (%) ההנחה (לא תוספת) אותו ייתן המציע על כלל המחירים המפורטים במחירון דקל בנייה ותשתיות המעודכן נכון לחודש אפריל 2024 ובמחירון דקל שיפוצים ואחזקה המעודכן נכון לחודש אפריל 2024.

6.2.2 ומחירים בגין פעולות מעבר למחירון דקל המפורטים להלן:

6.2.2.1 מחיר בגין טיפול שנתי, עבור 1 יחידת גנרטור (אשר יבוצע עפ"י הוראות יצרן, ויכלול, בין היתר, החלפת מסנן שמן, מסנן סולר, שמן מנוע, נוזל קירור מרוכז לרדיאטור, מסנן אוויר).

6.2.2.2 מחיר תוספת בגין קריאה מיוחדת כהגדרתה בסעיף 13 להסכם ההתקשרות.

6.2.2.3 מחיר תוספת בגין קריאה דחופה כהגדרתה בסעיף 13 להסכם ההתקשרות.

6.2.3 שמו המלא של המציע, שמות החותמים בשמו ושם המנהל האחראי.

6.2.4 חתימה מלאה כדין;

6.3. המציעים אינם רשאים במסגרת מכרז זה לדרוש/למלא אחוז תוספת כלשהי, והמציעים רשאים להציע אחוז הנחה בלבד. אם וככל שלמרות האמור בסעיף זה ידרוש מציע אחוז תוספת, לרבות על ידי הוספת הסימון "+" ליד המספר שייכתב על ידו, כי אז תהא רשאית החברה לפסול את הצעתו או, לפי שיקול דעתה הבלעדי, לתקן את הצעתו כך שיראו בה כאילו נקב המציע שיעור הנחה של 0%.

6.4. מציע אשר לא הציע אחוז הנחה בהצעתו, ייחשב הדבר כאילו הציע 0% הנחה.

6.5. מובהר בזאת, כי אחוז ההנחה שיוצע על ידי המציע ביחס למחירון דקל בנייה ותשתיות וביחס למחירון דקל שיפוצים ואחזקה, המעודכנים לחודש אפריל 2024, הנו גורף ויחול על כלל מחירי היחידות ו/או העבודות המפורטים בהם.

6.6. הצעה אשר לא יצורפו אליה כל המסמכים המנויים לעיל, רשאית החברה שלא לדון בה כלל.

6.7. לא תובא לדיון הצעה שאיננה לפי תנאי המכרז, או הצעה המכילה שינויים או הסתייגויות מהאמור במסמכי המכרז.

6.8. ביטוחי המציעים :

6.8.1. תשומת לב המציעים מופנית לדרישות החברה לקיום ביטוחים על ידי הקבלן שיזכה במכרז (להלן: "דרישות הביטוח" ו/או "הוראות הביטוח" ו/או "הביטוחים הנדרשים").

6.8.2. הקבלן הזוכה יידרש לעמוד בדרישות הביטוח בהתאם לתנאים המפורטים בהסכם ההתקשרות, סעיף 35 "אחריות ושיפוי" סעיף 36 "ביטוח על ידי הקבלן" ובנספח ז' (1) לחוזה (להלן: "אישור ביטוחי הקבלן").

6.8.3. מגיש ההצעה מתחייב להביא לידיעת מבטחיו את הוראות הביטוח ודרישות הביטוח ואת מהות העבודות לפי מסמכי המכרז במלואן ומצהיר בזאת כי קיבל ממבטחיו אישור כי ייערכו עבורו את הביטוחים הנדרשים כמפורט לעיל ולהלן.

6.8.4. מגיש ההצעה מתחייב לבצע את הוראות הביטוח ודרישות הביטוח ולהפקיד בידי החברה לא יאוחר ממועד תחילת ביצוע העבודות וכתנאי לתחילתן, את :

(א) נספח ז' (1) לחוזה "אישור ביטוחי הקבלן" כשהוא חתום כדין על ידי מבטחי הקבלן.

(ב) נספח ז' (2) לחוזה "הצהרת הקבלן פטור מאחריות לנזקים", כשהיא חתומה כדין על ידי הקבלן.

(ג) נספח ז' (3) לחוזה "תנאים לעבודות בחום", כחתום כדין על ידי הקבלן.

6.8.5. בנוסף להמצאת אישור ביטוחי הקבלן (נספח ז' (1)) החתום כאמור, מתחייב הקבלן כי בכפוף לקבלת דרישה בכתב מהחברה (להלן: "הדרישה") במקרה של גילוי נסיבות העלולות להביא לתביעה על פי איזה

מפוליסות ו/או על מנת לאפשר לחברה לבחון את קיום תנאי הביטוח שבחווה, ימציא הקבלן בתוך 14 ימים ממועד קבלת הדרישה לכך העתקים מפוליסות הביטוח הנדרשות (להלן: "מסמכי הביטוח"), מוסכם בזה כי הקבלן ימציא לחברה את חלקי הפוליסות המתייחסים להתקשרות נשוא מכרז זה בלבד ומבלי שייחשפו נתונים מסחריים שאינם רלוונטיים לעבודות נשוא מכרז זה.

6.8.6 מובהר בזאת במפורש כי כל הסתייגות לגבי דרישות הביטוח יש להעלות במסגרת פניה להבהרות ובתוך המועד שנקבע לכך. לאחר הגשת ההצעה לא תתקבלנה הסתייגויות להוראות הביטוח ו/או לדרישות הביטוח ו/או למסמכי הביטוח.

6.8.7 מובהר, כי ככל שייערכו שינויים ו/או הסתייגויות ביחס לאילו מהוראות הביטוח ו/או דרישות הביטוח ו/או לאיזה ממסמכי הביטוח שנמסרו על ידי הקבלן, החברה תתעלם מהן והנוסח המחייב הינו הנוסח שצורף למסמכי המכרז, החווה ונספחיהם.

6.8.8 למען הסר ספק מובהר בזה, כי במקרה של אי המצאת נספח ז' (1) אישור ביטוחי הקבלן, חתום כדין על ידי מבטחי המציע, לרבות נספח ז' (2) הצהרת הקבלן – פטור מנזקים חתומה כדין על ידי הקבלן, החברה תהא רשאית למנוע ממנו את מועד תחילת מתן השירותים בשל אי הצגת המסמכים החתומים כנדרש.

6.8.9 בנוסף ומבלי לגרוע מהאמור בסעיף 6.5.8 לעיל, מובהר בזה, כי במקרה של אי המצאת נספח אישור ביטוחי הספק נספח ז' (1), כאמור בסעיף 6.5.8 לעיל, תהא החברה רשאית לראות בקבלן כמי שהפר את החווה ו/או לבטל את זכייתו של הקבלן במכרז.

6.8.10 יודגש כי בשלב הגשת ההצעות אין דרישה כי מסמכי הביטוח ייחתמו על ידי המבטחים, אלא בחתימה וחותמת של המציע, המהווים אישור והצהרת המציע כי בדק עם מבטחיו ואין להם הסתייגות לגבי הנוסח, התנאים והכיסויים הביטוחיים הנדרשים.

6.8.11 מובהר בזאת כי המצאת מסמכי ונספחי הביטוח המפורטים לעיל חתומים כאמור לעיל מהווה תנאי יסודי לקיומו של החווה על נספחיו.

6.9 מובהר בזאת כי המצאת מסמכי ונספחי הביטוח המפורטים לעיל חתומים כאמור לעיל מהווה תנאי יסודי לקיומו של החווה על נספחיו ועל המציעים להגיש את מסמכי הצעתם (להלן: "ההצעה") יחד עם כל מסמכי המכרז על גבי טפסים המיועדים לכך לרבות שאלות ההבהרה והתשובות להן ככל ותתפרסמה, ולצרף את כל המסמכים הנדרשים לשם תמיכה בהצעה והוכחה עמידה בתנאי הסף, כדלקמן:

6.9.1 את ההצעה יש להגיש במעטפה אחת (1), עליה יש לציין את מס' המכרז, אליה יוכנסו שתי (2) מעטפות, כדלקמן:

(א) מעטפה מס' 1 אליה יוכנסו כלל מסמכי המכרז לרבות הערבות הבנקאית הנדרשת, למעט ההצעה הכספית. את המעטפה יש לחתום

ולציין על גוף המעטפה את מס' המעטפה ("מעטפה מס' 1"). הערבות הבנקאית הנדרשת תמוקם ראשונה מבין המסמכים שבמעטפה.

(ב) מעטפה מס' 2 נפרדת, אליה תוכנס ההצעה הכספית הכוללת את טופס ההצעה הכספית המסומן כנספח א' לחוזה ההתקשרות. את המעטפה יש לחתום ולציין על גוף המעטפה את מס' המעטפה ("מעטפה מס' 2").

מובהר בזאת, על מנת לאפשר לחברה לבחון את עמידת המציעים בתנאי הסף, באופן אובייקטיבי, נדרשים המשתתפים להגיש את הצעת המחיר (נספח א' להסכם המיוחד) בנפרד.

על המציעים לצלם מסמך זה ולהגישו במעטפה נפרדת כפי שהוגדר לעיל.

יודגש כי את טופס הצעת המחיר נספח א' בחוברת המכרז יש להגיש למטפה מס' 1 - עם יתר מסמכי המכרז כשהוא חתום, ללא ציון סכום ההצעה הכספית.

ההצעה הכספית המלאה, תמולא כאמור במסמך המצולם בלבד ותוכנס ל"מעטפה מס' 2".

6.9.2. המעטפה הסגורה (המכילה את שתי המעטפות 1+2), תוגש במסירה אישית, ותוכנס פיזית לתיבת המכרזים של החברה בנוכחות נציג החברה וזאת לא יאוחר מיום 26.6.24 בשעה 12:00 במשרדי החברה ברחוב התע"ש 11 כפר סבא (בקומה 2).

6.9.3. על המציע לקבל אישור בכתב על הפקדת ההצעה בתיבת המכרזים.

6.9.4. לא תתקבלנה הצעות שתישלחנה בדואר ו/או שתישלחנה באמצעות מכשיר הפקסימיליה ו/או שתישלחנה באמצעות דואר אלקטרוני ו/או בכל דרך אחרת שאיננה מסירה אישית ו/או לא תתקבלנה הצעות שתימסרנה לאחר המועד האמור לעיל.

6.10. על המציע למלא את כל הפרטים הטעונים מילוי בכל מסמכי המכרז.

6.11. כל מסמכי המכרז, לרבות המפרטים ושאלות ההבהרה ככל ותתפרסמה, יחתמו על ידי מורשי החתימה של המציע. דפים אשר לא צוין בהם בדפוס מקום החתימה, ייחתמו בראשי תיבות בלבד. דפים בהם צוין מקום החתימה המיועד בדפוס, לרבות בחוזה ההתקשרות, יחתמו בשם מלא ובמידת הצורך (תאגיד) בליווי חותמת ועל פי נוהלי המציע. מקום בו נדרש אישור עו"ד ו/או רו"ח ימולא וייחתם בידי עו"ד ו/או רו"ח.

6.12. יש להגיש את כל המסמכים הנ"ל, יחד עם הצעתו של המציע ועם כל מסמכי המכרז. הצעה שתוגש ללא כל המסמכים המבוקשים כאמור, תהיה הוועדה רשאית, אך לא חייבת לפסול אותה מטעם זה בלבד, ולא לדון בה. על המציע לוודא, כי המספר המזוהה בכל המסמכים המוגשים, לרבות רישום במע"מ (תעודת עוסק מורשה) ובמס הכנסה (אישור על ניהול ספרים), יהיה זהה. אם וככל שאין התאמה במספר המזוהה, יצרף אישור/הסבר מטעם הרשויות המוסמכות לכך.

6.13. מובהר בזאת כי לא תתאפשר הגשת הצעות לאחר המועד האחרון להגשת הצעות, גם אם במועד זה המציע יהיה במשרדי החברה, ויש להשלים הגשת הצעות עד למועד הקבוע לכך. הצעה שתוגש לאחר המועד האחרון להגשת ההצעות לא תיבדק.

6.14. הצעת המציע תעמוד בתוקפה, ללא זכות חזרה, למשך שלושה (3) חודשים, אלא אם כן יסכים המציע לבקשת החברה, אם תהא כזאת, להאריך את תוקפה ואת תוקף ערבות ההגשה במכרז כמפורט בסעיף 4.2.4 לעיל. ביקשה החברה להאריך את תוקף ההצעות וערבות המכרז, ולא נתקבלה הסכמת מציע כלשהו, תיפסל הצעת המציע שלא הסכים להארכת תוקף הצעתו וערבות המכרז שהופקדה על ידו כאמור, והחברה תהא רשאית, על פי שיקול דעתה הבלעדי, להמשיך בהליך המכרז ולבחור לאחר מכן בהצעת מציע אחר אשר הסכים לבקשתה להארכת תוקף הצעתו וערבות המכרז, וזאת אף אם ההצעה האחרת, שתוקפה לא הוארך כאמור, הייתה הצעה עדיפה.

7. סתירות ו/או אי התאמות, הבהרות ושינויים

7.1. ככל שלדעת המציע, קיימות במסמכי המכרז סתירות או אי בהירויות יוכל המציע לפנות, בכתב, עד ולא יאוחר מיום 16.6.24 בשעה 12:00 לשם פרוט הבהרות, הסתירות, השגיאות, אי ההתאמות או הספקות שימצא בקשר למובנו המדויק של כל סעיף או כל פרט שהוא במסמכי המכרז.

7.2. על המציע להודיע על כך בכתב לחברה באמצעות דוא"ל שכתובתו tenders@palgey-sharon.co.il בצרוף קובץ WORD בלבד, כפי שיפורט להלן.

7.3. על המציע לוודא קבלת פנייתו בטלפון : 074-7029763, וזאת עד לתאריך 16.6.24 בשעה 12:00,

7.4. כל תשובה תינתן בכתב לכל המשתתפים שרכשו את מסמכי המכרז ו/או שאלו שאלות. ואף תועלה לאתר החברה, לכתובת : www.palgey-sharon.co.il תחת לשונית מכרזים.

7.5. הערה : בכל פניה בכתב יש לציין את שם המכרז ומספרו ואת שם הפונה.

7.6. את הבקשות להבהרה/שאלות/אי התאמות יש להגיש במבנה הבא בלבד :

7.7. יש לציין את לציין את שם המכרז ומספרו ואת שם הפונה ולהציג את הבהרה/שאלה/אי ההתאמה בטבלה כמפורט להלן.

מס"ד	עמוד	מסמך	סעיף ותת סעיף	הבהרה/שאלה/אי התאמה	תשובה (ימולא ע"י החברה)

7.8. מובהר למען הסר ספק כי על המציעים מוטלת החובה להתעדכן באתר האינטרנט של החברה באופן שוטף ביחס לפרסומי החברה בקשר עם המכרז, וזאת בכתובת www.palgey-sharon.co.il תחת לשונית מכרזים.

7.9. שאלות שיוגשו באיחור לא ייענו, אלא במקרים מיוחדים, עפ"י שקול דעת החברה.

החברה אינה מתחייבת לענות על כל השאלות או על חלקי שאלה.

7.10. משתתף שלא יפנה כאמור, יהיה מנוע מלטעון טענות בדבר אי סבירות ו/או אי בהירות מסמכי המכרז, שגיאאות, אי התאמות, טעויות וכיו"ב.

7.11. החברה תהא רשאית שלא להתייחס לפניות, להבהרות ו/או השגות, או לחלקן, וכן תהא רשאית למסור התייחסותה לכלל המציעים (מבלי לנקוב בשם המציע אשר פנה אליה), והכל בהתאם לשיקול דעתה הבלעדי. לא התייחסה החברה לפנייה ו/או להשגה עד למועד שנקבע לצורך הגשת ההצעות יראו בכך דחיית פניית המציע.

7.12. כל תשובה, הבהרה, תיקון, עדכון, שינוי או תוספת כלשהי אשר יעשו על ידי החברה בקשר עם המכרז, מיוזמתה ו/או כמענה לשאלות המציעים תפורסם באתר החברה ובאחריות כל מציע / משתתף להתעדכן בשינויים ו/או הבהרות באתר האינטרנט של החברה בכתובת המצויינת לעיל. מסמכי ההבהרה כאמור יהיו מחייבים ויחשבו כחלק ממסמכי המכרז והם יצורפו להצעת המציע כשהם חתומים על ידו.

7.13. מובהר כי התייחסותה של החברה לפנייות המציעים לקבלת הבהרות ו/או שינויים, לפי שיקול דעת החברה, תעשה מבלי לנקוב בשם המציע אשר פנה אליה.

8. פרסומי הבהרות ושינויים

8.1. החברה רשאית, בכל עת, קודם למועד האחרון להגשת הצעות למכרז, להכניס שינויים ו/או עדכונים ו/או תיקונים במסמכי המכרז ובכל תנאי מתנאיו ו/או מועדיו, והחברה אף תהא רשאית לפרסם הבהרות לגביי של המכרז ו/או לבטל את המכרז, וזאת ביוזמתה של החברה או בתשובה לשאלות המשתתפים. השינויים והתיקונים, כאמור, יהיו חלק בלתי נפרד מתנאי המכרז ויובאו בכתב לידיעת כל המציעים, בפרסום באתר האינטרנט של החברה ו/או בדואר רשום ו/או בפקסימיליה, לפי הפרטים שנמסרו על-ידם וזאת לרבות ביטולו המכרז ככל ותחליט עליו החברה. ומובהר כי לא תהיה למשתתף כל טענה ו/או דרישה ו/או תביעה בשל כך, **ובאחריות כל משתתף להתעדכן מעת לעת באתר האינטרנט של החברה בשינויים ו/או בעדכונים ו/או בהבהרות שיתפרסמו מעת לעת** בכתובת האינטרנט: www.palgey-sharon.co.il.

מודגש כי במקרה של סתירה, האמור במסמכי ההבהרות שיפורסמו על ידי החברה יגבר על האמור במסמכי המכרז המקוריים.

8.2. כמו כן החברה רשאית לדחות את המועד האחרון להגשת ההצעות למכרז (להלן: "המועד האחרון") על פי שיקול דעתה, ובין היתר עקב שינויים ו/או תיקונים שנעשו במסמכי המכרז, כאמור לעיל.

8.3. הודעה על דחייה ו/או עדכון מי מהמועדים כאמור לעיל, תפורסם באתר האינטרנט של התאגיד כאמור לעיל, והתאגיד אף יהא רשאי יהיה להביא בכתב לידיעת כל משתתפי סיור הקבלנים את המידע, בפרסום באתר האינטרנט של התאגיד ו/או בדואר רשום ו/או בהודעה בפקסימיליה ו/או באימייל, לפי הנתונים שנמסרו על-ידם.

8.4. כל תשובה של החברה ו/או של נציגה למציעים תהא בכתב בלבד ואין כל תוקף לתשובה שתינתן בדרך אחרת. החברה לא תהיה אחראית להסברים בעל-פה

שיינתנו על ידי עובדיה, קבלני משנה מטעמה ו/או כל אדם אחר בקשר עם תנאי המכרז ו/או להצעה, והקשר בין החברה למציעים יבוסס על מסמכים בכתב בלבד.

8.5. הבהרות ו/או שינויים שיפורסמו על ידי החברה, יועלו לאתר החברה תחת לשונית המכרז.

8.6. למען הסר ספק, יובהר ויודגש, כי ההצעה תתבסס אך ורק על הכלול והכתוב במסמכי המכרז ועל המענה הכתוב לשאלות ההבהרה אותן תפרסם החברה, ותו לא.

9. פגישת הבהרות (חובת השתתפות)

9.1. ביום 16.6.24 בשעה 12.30, תערך פגישת הבהרות עם המציעים.

9.2. למען הסר ספק מובהר בזאת, כי השתתפות בפגישת ההבהרות **הינה חובה**.

9.3. מציע שלא ייטול חלק בפגישת ההבהרות, הצעתו תיפסל ולא תובא לדיון.

9.4. מובהר כי ינוהל רישום של משתתפים, ועל המציע ו/או נציגו המוסמך, לחתום על טופס הנוכחות בישיבת ההבהרות.

9.5. המפגש יתקיים בחדר הישיבות של החברה, ברחוב התע"ש 11 כפר סבא (קומה 2).

9.6. המציעים מתבקשים ומוזמנים בזאת להעלות בפגישה כאמור את כל השאלות, ההבהרות וההסברים הדרושים והנחוצים להם. אך מובהר כי המידע היחיד שיחייב ועליו יוכל המציע להסתמך יהיה זה אשר יפורסם בכתב, באתר האינטרנט של התאגיד, בכתובת: www.palgey-sharon.co.il תחת לשונית המכרז הרלבנטית.

9.7. באחריות כל מציע להתעדכן מעת לעת בשינויים ו/או בהבהרות ו/או בעדכונים שיפורסמו באתר החברה.

9.8. למען הסר ספק מובהר בזאת, כי המציע יהיה מושתק ומנוע מלהעלות כל טענה ו/או תביעה ו/או דרישה מכל סוג שהוא לרבות אי הבנה ו/או אי ידיעה בגין המכרז ו/או בכל הכרוך ו/או הקשור בו ו/או הנובע ממנו לרבות הוראותיו ו/או מחירוני דקל העתידיים ו/או תנאיו של המכרז, דרישותיו, אופיו, דרך ואופן ביצועו, והמציע מוותר בזאת על כל תביעה ו/או דרישה ו/או טענה מכל סוג שהוא כאמור.

10. בחינת ההצעה

10.1. על מנת לאפשר לחברה לבדוק את תנאי הסף באופן אובייקטיבי בחינת ההצעות ובחירת ההצעות הזוכות תתבצע על פי השלבים הבאים:

10.1.1. בשלב ראשון - תיבחן עמידתו של המציע בתנאי הסף להשתתפות במכרז.

בשלב זה תפתח בפתיחה פומבית בנוכחות המציעים שהגישו הצעה והמעוניינים להיות נוכחים, רק מעטפה מס' 1 אשר מכילה את כלל מסמכי המכרז לרבות הערבות והמסמכים הנוספים המעידים את דבר עמידתו של המציע בתנאי הסף, למעט כתב ההצעה הכספית.

רק מציעים העומדים בתנאי הסף של ההליך יעברו לשלב השני.

10.1.2. בשלב השני - יבוצע תהליך בחינת ההצעה הכספית .

(א) בשלב זה יקבע מועד לפתיחה פומבית של תיבת ההצעות, אליה יוזמנו רק מציעים אשר הצעותיהם עמדו בתנאי הסף (אין חובת הגעה), ותפתחנה מעטפות הנושאות את הסימון מס' 2 של המציעים שעמדו בתנאי הסף.

(ב) בשלב זה ינוקדו הצעות המחיר של המציעים אשר עברו לשלב השני, כמפורט להלן .

ציון א' - (80%) - בגין אחוז (%) ההנחה (לא תוספת) אותו נתן המציע על כלל המחירים המפורטים במחירון דקל בנייה ותשתיות המעודכן נכון לחודש אפריל 2024 ובמחירון דקל שיפוצים ואחזקה המעודכן נכון לחודש אפריל 2024.

ניקוד הצעת מציע תחושב תנוקד באופן יחסי באופן הבא :

X - ההצעה בעלת אחוז ההנחה הגדול ביותר (כמספר)

Y - ההצעה הנבחרת (כמספר)

$$\frac{100-X}{100-Y} * 80 = \text{ניקוד ההצעה הנבחרת}$$

דוגמא,

המציע הראשון (אשר הציע 10% הנחה).

המציע השני (אשר הציע 3% הנחה)

$$\frac{100-10}{100-10} * 80 = 80 = \text{ניקוד ציון א' הצעת מציע ראשון}$$

$$\frac{100-10}{100-3} * 80 = 74.22 = \text{ניקוד ציון א' הצעת מציע השני}$$

ציון ב' (20%) - בגין סיכום סך המחירים המוצעים בגין פעולות מעבר למחירון דקל המפורטים בנספח א' :

$$\begin{array}{l} \text{מחיר בגין טיפול} \\ \text{שנתי, עבור 1 יחידת} \\ \text{גנרטור} \end{array} + \begin{array}{l} \text{מחיר תוספת בגין} \\ \text{קריאה מיוחדת} \\ \text{כהגדרתה בסעיף 13} \\ \text{להסכם} \end{array} + \begin{array}{l} \text{מחיר תוספת בגין} \\ \text{קריאה דחופה} \\ \text{כהגדרתה בסעיף 13} \\ \text{להסכם} \end{array} = \begin{array}{l} \text{סיכום סך המחירים} \\ \text{המוצעים בגין פעולות} \\ \text{מעבר למחירון דקל} \\ \text{המפורטים בנספח א'} \end{array}$$

ניקוד סיכום סך המחירים המוצעים בגין פעולות מעבר למחירון דקל המפורטים בנספח א' ינוקד באופן יחסי באופן הבא:

$$\frac{\begin{array}{l} \text{סיכום סך המחירים המוצעים בגין פעולות} \\ \text{מעבר למחירון דקל הנמוך ביותר} \end{array}}{\begin{array}{l} \text{סיכום סך המחירים המוצעים בגין פעולות} \\ \text{מעבר למחירון דקל הנבחן} \end{array}} * 20 = \begin{array}{l} \text{ניקוד סיכום סך המחירים} \\ \text{המוצעים בגין פעולות מעבר} \\ \text{למחירון דקל הנבחן} \end{array}$$

דוגמא,

מציע ראשון	מציע שני	
1000 ₪	800 ₪	מחיר בגין טיפול שנתי, עבור 1 יחידת גנרטור
250 ₪	450 ₪	מחיר תוספת בגין קריאה מיוחדת כהגדרתה בסעיף 13 להסכם
250 ₪	350 ₪	מחיר תוספת בגין קריאה דחופה כהגדרתה בסעיף 13 להסכם
1,500 ₪	1,600 ₪	סיכום סך המחירים המוצעים בגין פעולות מעבר למחירון דקל המפורטים בנספח א'

$$\frac{1500}{1500} * 20 = 20 = \text{ניקוד ציון ב' מציע ראשון} = 20$$

$$\frac{1500}{1600} * 20 = 18.75 = \text{מזיע שני}$$

ציון סופי משוקלל

לאחר חישוב ציון (א) וחישוב ציון (ב) לכל אחד מן המציעים, יינתן לכל הצעה ציון סופי משוקלל :

ציון סופי משוקלל = ניקוד ציון (ב) + ניקוד ציון (א) ההצעה

ההצעות תדורגנה בהתאם לציון הסופי המשוקלל והמציע בעל הציון הסופי המשוקלל הגבוה ביותר יהיה זכאי להיות מוכרז כזוכה במכרז בכפוף לאמור בסעיפים 10.2-10.5 להלן.

דוגמא :

מציע ראשון	מציע שני	
80	74.22	ניקוד ציון א'
20	18.75	ניקוד ציון ב'
100	92.97	ציון סופי משוקלל

10.2. מבלי לגרוע מכל זכות העומדת לה, החברה תהיה רשאית שלא לקבל את הצעתו של מציע כלשהו וזאת, בין היתר, עקב ניסיונה הרע של החברה עם המציע ו/או היכרותה את המציע, או במידה שמדובר בתאגיד, עקב ניסיונה הרע עם היחידים והגופים השולטים בו והפועלים מטעמו ו/או היכרותה אותם. כן תהיה רשאית החברה שלא לקבל את הצעתו של מציע, וזאת אם יתברר לה, על פי בדיקות שתערך, ועל פי שיקול דעתה המקצועי, כי לגופים ציבוריים אחרים יש ניסיון רע עם המציע ובמקרה שהמציע הנו תאגיד, עם היחידים והגופים השולטים בו והפועלים מטעמו.

10.3. מובהר כי ככל שלא תוגשנה מספיק הצעות כשרות למכרז, החברה, באישור ועדת המכרזים, תהא רשאית לבטל את המכרז או לחלופין, לערוך התאמות בתנאיו ו/או להשלים את המכרז ולפרסם מכרז משלים בתנאים דומים, והכל לפי שיקול דעתה המקצועי והבלעדי של ועדת המכרזים בעניין זה.

10.4. החברה רשאית לא להתחשב כלל בהצעה שהיא בלתי סבירה בשל מחירה, תנאיה או בשל חוסר התייחסות לתנאי המכרז באופן שלדעת החברה מונע הערכת ההצעה כדבעי, ובלבד שחברה קיימה שימוע עם המציע בטרם קבלת החלטה למכרז. המשמעות הינה, כי החברה אינה מתחייבת לקבל את ההצעה בעלת אחוז ההנחה הגבוה ביותר.

10.5. במקרה שבו יתברר כי שני מציעים הגישו הצעות מחיר זהות, תהא החברה רשאית, על פי שיקול דעתה הבלעדי, לפעול באחת משתי הדרכים הבאות :

10.5.1. עריכת התמחרות נוספת

(א) במסגרת ההתמחרות הנוספת יורשו המציעים בעלי ההצעות הטובות ביותר לשפר את הצעת המחיר שהגישו.

מציע אשר הורשה להגיש הצעת מחיר משופרת כאמור בסעיף זה, אך לא הגיש כזו, ייחשב כאילו הציע הנחה בשיעור של אפס אחוזים (0%) ביחס להצעתו המקורית, והצעתו הכספית תהיה בהתאם להצעת המחיר אשר הגיש.

(ב) אם גם לאחר הליך ההתמחרות הנוספת כאמור, תיוותרנה הצעות זהות, אזי בסמכות ועדת המכרזים של החברה, במסגרת החלטה מנומקת בכתב, לפעול באחת הפעולות הבאות:

(א) להחליט על עריכת הליך התמחרות נוספת

או

(ב) עריכת הגרלה. מציע שיעלה בגורל בהגרלה, ייבחר על ידי החברה כקבלן הזוכה.

10.5.2. עריכת הגרלה - מציע שיעלה בגורל בהגרלה, ייבחר על ידי החברה כקבלן הזוכה.

11. הסתייגות

11.1. אין להכניס כל שינוי, בין בדרך של הוספה, בין בדרך של מחיקה ובין בכל אופן אחר, במסמכי המכרז. כל שינוי או תוספת שיעשו במסמכי המכרז, מכל מין וסוג, או כל הסתייגות לגביהם, בין על ידי תוספת בגוף המסמכים ובין במכתב לוואי או בכל דרך אחרת, עלולים לגרום לפסילת ההצעה או הצעת המחיר לפי העניין - והכל לפי שיקול דעתה הבלעדי והמוחלט של החברה.

11.2. בנוסף, אי מילוי פרט שנדרש מן המציע למלא ו/או אי חתימה ו/או סטייה מדרישות תנאי המכרז, עלולים גם כן לגרום לפסילת ההצעה – הכל לפי שיקול דעתה הבלעדי והמוחלט של החברה.

12. הסכם ההתקשרות

12.1. החברה תודיע לזוכה/לזוכים, במכתב, על הזכייה במכרז, לאחר שוועדת המכרזים תאשר את הצעתו/ם כהצעה הזוכה. החברה רשאית תהא לשלוח את הודעת הזכייה לכתובת האימייל של המציע הזוכה.

12.2. מציע אשר יוכרז כזוכה במכרז יידרש לחתום על הסכם ההתקשרות המצורף כמסמך ב' למסמכי המכרז.

12.3. על הזוכה/ים להפקיד בחברה ערבות בנקאית אוטונומית, שלו בלבד, בסך 50,000 ₪ (במילים: חמישים אלף שקלים חדשים) ולפי הנוסח המצורף למסמך ב' - הסכם המיוחד במכרז והמסומן כנספח ב', לשם הבטחת התחייבויותיו כמפורט בהסכם וזאת תוך שבעה (7) ימים מקבלת ההודעה על זכייתו, מהחברה.

12.4. במידה והמזיץ הזוכה לא ימציא את הערבות בתוך פרק הזמן האמור לעיל, תהא רשאית החברה לבטל את זכייתו של הזוכה. החברה רשאית לחלט את הערבות הבנקאית שמסר ולהכריז על מציץ אחר כקבלן זוכה עפ"י שיקול דעתה הבלעדי. הזוכה יהיה מנוע ומושתק מלהעלות כנגד החברה כל תביעה ו/או טענה ו/או דרישה מכל סוג שהוא.

12.5. הערבות תעמוד בתוקפה למשך 15 חודשים ממועד החתימה והיא תוארך על פי הצורך ב- 15 חודשים נוספים במידה ותופעל האופציה להארכת תקופת ההתקשרות.

12.6. המציץ שיזכה מתחייב להמציא לחברה תוך שבעה (7) ימים מקבלת ההודעה על זכייתו מהחברה, אישור קיום ביטוחים, המצורף למסמכי המכרז והמסומן כנספח ז' (1), חתום כדין על ידי חברת הביטוח.

מובהר בזאת כי עריכת כל שינוי, תוספת או הסתייגות ביחס לאישור קיום הביטוחים (נספח ז' (1)), בין אם נעשו בגוף האישור ובין אם במכתב לוואי ללא אישור החברה מראש ובכתב, תהווה הפרה מהותית ויסודית של הוראות ההסכם, והחברה על פי שיקול דעתה הבלעדי, תהיה רשאית להעביר את ביצוע העבודות ע"פ מכרז זה לגורם אחר, והמציץ שיזכה יהיה מנוע ומושתק מלהעלות כנגד החברה כל טענה ו/או תביעה ו/או דרישה מכל סוג שהוא בעניין זה.

12.7. מציץ אשר ימציא מסמך מהמסמכים הדרושים לאחר המועד הנקוב מקבלת ההודעה על זכייתו מהחברה, והחברה הסכימו לקבלם באיחור בלי לבטל זכיית המציץ במכרז - זכאית החברה, לפי שיקול דעתה, לראות בהצעת המציץ למכרז ומתן הודעה על זכייתו במכרז כהסכם מחייב בינה לבין המציץ.

מובהר בזאת למען הסר כל ספק כי לעניין זה, המצאת המסמכים באיחור **אינה** מהווה ראייה להסכמת החברה לקבלם באיחור. רק אישור מפורש ובכתב של מנכ"ל החברה יהווה הסכמה כאמור.

12.8. לא עמד מציץ זוכה בדרישות לפי סעיף זה, תהא רשאית החברה, לפי שיקול דעתה הבלעדי, לבטל את זכייתו או ליתן לו ארכה נוספת למלא אחר התחייבויותיו דרישות אלה. ביטלה החברה את זכיית המציץ בשל אי עמידתו בהתחייבויותיו ו/או אי עמידה בדרישות אלה, תהא החברה רשאית לחלט כפיצוי מוסכם ומוערך מראש את הערבות שהגיש המציץ במסגרת מכרז זה, וזאת מבלי לגרוע מכל סעד אחר העומד לרשותה.

12.9. למציץ שזכייתו בוטלה כאמור, לא תהיה כל טענה כלפי החברה ובעצם הגשת הצעתו הוא מוותר על כל טענה, תביעה ו/או דרישה כלפי החברה בקשר עם ביטול זכייתו ו/או חילוט הערבות כאמור.

12.10. מבלי לגרוע מן האמור, ביטלה החברה את זכיית המציץ בשל אי עמידתו בתנאי הצעתו, תהא רשאית החברה להכריז על המציץ שהצעתו דורגה במקום שלאחר המציץ שזכייתו בוטלה, כעל המציץ הזוכה, הכל על פי שיקול דעתה הבלעדי והמוחלט, ולמציץ שהצעתו דורגה לאחר הצעת המציץ שזכייתו בוטלה אין ולא תהייה כל טענה ו/או דרישה ו/או תביעה בעניין זה.

13. זכויות החברה

13.1. מבלי לגרוע מכל הוראה מהוראות מכרז זה ובנוסף להן, תהא החברה רשאית, אך לא חייבת, לדחות כל הצעה שאיננה שלמה, או ברורה, או שאינה ערוכה עפ"י מסמכי המכרז, וזאת עפ"י שיקול דעתה הסופי והבלעדי של החברה.

13.2. החברה שומרת על זכותה לבטל את המכרז, מכל סיבה שהיא, בכל מועד שהוא, לרבות לאחר מועד הגשת הצעות. בכלל זה, החברה תהא רשאית לבטל המכרז בהתחשב במספר ההצעות אשר תוגשנה, ו/או הסכום הנקוב בהן, נימוקים אלו הנם נימוקים אשר עשויים לעמוד ביסוד החלטת החברה לבטל את המכרז. למען הסר ספק מובהר כי לחברה שמור שיקול הדעת שלא לבחור בכל הצעה אם המחיר הנקוב בה אינו נמוך דיו, או שהנו בלתי סביר, ולמשתתפים לא תהיינה כל טענות ו/או תביעות בקשר לכך.

13.3. החברה תהא רשאית, לפי שיקול דעתה הבלעדי, לפנות למציע ו/או לצדדים שלישיים בדרישה להמציא מידע נוסף ו/או הבהרות ו/או הסברים ו/או השלמות ביחס להצעתו של מציע ו/או לאפשר למציע לעשות כן, לרבות בעניין המצאת כל מסמך, אישור, היתר או רישיון כנדרש לפי תנאי מכרז זה, ולרבות לצורך הוכחת עמידת המציע בתנאי הסף, ובלבד שכל מסמך, רישיון, אישור או היתר יהיו בעלי תוקף ותחולה למועד האחרון להגשת הצעות.

13.4. החברה שומרת לה את הזכות למחול על קיום דרישה או תנאי מתנאי מכרז זה אשר אינם מהותיים ואשר אין בהם כדי לפגוע בעיקרון השוויון והכל לפי שיקול דעת ועדת המכרזים.

13.5. החברה שומרת לעצמה את הזכות לזמן את המציע לראיון אישי, והכל על פי שיקול דעתה.

13.6. החברה רשאית, על פי שיקול דעתה הבלעדי, לנהל משא ומתן עם המציעים (או מי מהם).

14. עותק מושחר

14.1. על המציע לציין בהצעתו, בצורה מפורשת וברורה, מהם הנתונים והמסמכים הכלולים בה והמהווים, לדעתו, מידע סודי. מובהר כי בכל מקרה שיקול הדעת הבלעדי והסופי ביחס לנתונים ו/או מסמכים כאמור נתון לחברה.

14.2. מבלי לגרוע מהאמור לעיל, המציע רשאי להגיש עותק אחד נוסף של המסמכים שהוגשו על ידו (ללא ההצעה הכספית), שבו הושחר המידע שלדעת המציע הוא מהווה מידע סודי או סוד מסחרי או מקצועי שאין לגלותו למציעים האחרים. עותק זה יסומן במילים "סודיות מסחרית", ויצורף כמסמך רשות.

14.3. החברה אינה מחויבת על פי כל דין לקבל את דעתו של המציע. למען הסדר הטוב מובהר בזאת, כי ככל שהחברה תבחר לגלות למציעים האחרים מידע אשר סומן על ידי המציע כמידע שאין לגלותו, תודיע החברה למציע, לפני גילוי המידע, על החלטתה בדבר המידע שבכוונתה לגלות בפני המציעים האחרים ותינתן למציע שהות של 48 שעות כדי לערער על החלטה זו.

14.4. למען הסר ספק, במידה והמציע לא יגיש עותק מושחר כאמור לעיל, תהא החברה רשאית לגלות למציעים האחרים את הצעתו המלאה של המציע על כל פרטיה

ותנאיה, לפי שיקול דעתה הבלעדי וללא הודעה מוקדמת. ולמען הסר ספק, יודגש, כי ביחס לחלקים בהצעת המציע אשר לטענתו הינם "סוד מסחרי" / "חלקים חסויים", המציע יהיה מנוע מלעייין באותם החלקים בהצעות האחרות שהוגשו ע"י המציעים הנוספים במכרז.

15. קביעת בית משפט מוסמך הנוגדת את החלטת ועדת המכרזים

15.1. היה וייקבע על ידי ועדת המכרזים זוכה (להלן: "הזוכה המקורי"), והוא יחל בעבודתו, ובעקבות הליך משפטי ייקבע על ידי בית משפט מוסמך כי זכייתו של הזוכה המקורי בטלה וכי תחתיו מוכרז זוכה אחר (להלן: "הזוכה האחר") ו/או ככל שיינתן צו מניעה להמשך ביצוע העבודות, מתחייב הזוכה המקורי להפסיק את ביצוע העבודות ולהעביר לחברה את כל המידע המצוי אצלו בצירוף דו"ח עדכני באשר לפעולות שכבר בוצעו על ידו, ולאפשר כניסת הזוכה האחר לעבודה באופן בטוח ומסודר, ובכלל זה לקיים את כל ההנחיות שיינתנו לו בדבר מועד העברת האחריות על ביצוע העבודות.

15.2. בוטלה זכייתו של הזוכה המקורי, הוא לא יהיה זכאי לשום פיצוי בגין ביטול זכייתו כאמור, אלא לתשלום עבור העבודה שבוצעה על-ידיו בפועל, עד למועד הפסקתה בפועל.

16. ניגוד עניינים

16.1. החברה מביאה בזאת לידיעת כל מציע את ההוראות הבאות:

16.2. אורגן בחברה (לרבות דירקטור או מנכ"ל), קרובו, סוכנו או שותפו, או תאגיד שאחד מהאמורים לעיל מחזיק בו, במישרין או בעקיפין, זכויות כלשהן, ו/או שאחד מהם מנהל או עובד אחראי בו, לא יוכל לקחת חלק במכרז זה. לעניין זה "קרוב" – בן זוג, הורה, בן או בת, אח או אחות.

16.3. מציע או מי מטעמו, אשר לגביו קיים חשש של ניגוד עניינים עם העבודות נשוא מכרז זה ו/או חשש לניגוד עניינים בינו לבין החברה ו/או עיריית כפר סבא ו/או המועצה המקומית כוכב יאיר צור יגאל – לא יוכל לקחת חלק במכרז, אלא אם נתנה החברה את אישורה לכך ובכפוף לתנאים שתעמיד למציע, על פי שיקול דעתה הבלעדי.

17. כשיר נוסף

17.1. מבלי לגרוע מזכויותיה על פי כל דין, החברה שומרת לעצמה את הזכות לפנות אל המציע שדורג במדרג ההצעות לאחר הקבלן הזוכה במכרז בהתאם לשיעורי ההנחה שהוצע על ידו (להלן: "הכשיר הנוסף"), על מנת שיעניק את השירותים על פי הצעתו, וזאת במקרה שהקבלן הזוכה אשר הוכרז כזוכה אינו עומד בהתחייבויותיו על פי תנאי המכרז ו/או הסכם ההתקשרות.

17.2. במידה ותבחר החברה לפעול כאמור בסעיף 17.1 לעיל, תודיע החברה למציע על היותו כשיר נוסף, והכשיר הנוסף יפעל בהתאם להוראות החלות על הקבלן הזוכה שהוכרז כזוכה במכרז, כשלעניין זה יראו במועד פניית החברה על פי סעיף זה כמועד הודעת הזכייה.

17.3. לכשיר הנוסף תינתן שהות של 7 ימים ממועד פניית החברה להודיע לחברה על קבלת הצעתה. לא עשה כן הכשיר הנוסף או שהשיב בשלילה, תהא רשאית החברה לחזור ולהציע את הצעתה זו למציע שדורג במדרג ההצעות במקום שלאחר הכשיר הנוסף וכך הלאה.

17.4. למען הסר ספק, מובהר כי מימוש הזכות האמורה לפי סעיף זה לפנות לכשיר נוסף או למציע הבא שהצעתו דורגה במקום שלאחר מכן, הינו לפי שיקול דעתה הבלעדי והמוחלט של החברה, וכי למציעים אין ולא תהיה כל טענה ו/או דרישה ו/או תביעה שעניינה הכרזת הצעתם כהצעה הזוכה במכרז עקב ביטול זכייתו של מי מבין המציעים הזוכים ו/או ביטול הסכם ההתקשרות עמם.

17.5. אין באמור לעיל כדי לפגוע בזכותה של החברה לפעול בכל דרך חוקית אחרת במקרה זה, לרבות, מבלי לגרוע מכלליות האמור, לבצע הליך חדש לבחירת זוכה למתן השירותים. אין בבחירת כשיר נוסף למרחב או בכריתת הסכם עמו כדי לפגוע בכל זכות או טענה שתעמודנה לחברה כנגד הזוכה במקרה כאמור.

18. תנאים כלליים

18.1. דין חל

הליך זה כפוף לדיני מדינת ישראל, בנוסחם מעת לעת. ההצעות תערכנה ותוגשנה בהתאם לכל דין, והמציעים ייחשבו כמי שקיבלו ייעוץ משפטי מתאים לצורך השתתפות בהליך והגשת ההצעות.

18.2. תניית שיפוט

כל עניין הנוגע להליך זה יידון אך ורק בבתי המשפט המוסמכים של מחוז מרכז.

18.3. הוצאות השתתפות בהליך

המציע יישא לבדו בהוצאות השתתפותו בהליך, ולא יהא זכאי לכל שיפוי מהחברה בגין הוצאות אלה.

18.4. זכות עיון בהצעה הזוכה

לאחר סיום הליך המכרז והכרזה על תוצאות המכרז, משתתפי המכרז יהיו רשאים לעיין בחומרי המכרז בהתאם להוראות תקנה 21(ה) לתקנות חובת המכרזים, התשנ"ג-1993. העיון יתבצע במשרדי החברה, בכפוף למשלוח בקשה בכתב לעיון לחברה ולתיאום מראש של מועד העיון עם נציג החברה באמצעות דוא"ל tenders@palgey-sharon.co.il ובכפוף לתשלום הוצאות בסך של 500 ₪ בתוספת מע"מ לחברה, עבור כל פגישת עיון, וזאת לכיסוי העלויות הכרוכות בעיון.

18.5. הצעה בודדת

כל מציע רשאי להגיש הצעה אחת בלבד. האמור לעיל חל גם על מי ששולט בקבלן, או הנשלט על ידו, או הנשלט על ידי גורם שלישי השולט גם בו. לצורך כך מוגדר המונח "שליטה" כאחזקה של למעלה מ-50% מזכויות ההצבעה באסיפה הכללית או הזכות למנות יותר מ-50% מהדירקטורים.

לא תותר הגשת הצעה משותפת לשני גופים משפטיים.

19. בעלות על המכרז

19.1. מכרז זה הינו קניינה הרוחני של החברה, אשר מועבר למציע לצורך הגשת הצעתו בלבד. אין לעשות בו כל שימוש שאינו לצורך הכנת ההצעה.

19.2. בכפוף להוראות כל דין, החברה מתחייבת לא לגלות תוכן ההצעה לצד שלישי, זולת ליועצים המועסקים על ידה, אשר גם עליהם תחול חובת הסודיות בכל הנוגע למכרז זה. היועצים המועסקים על ידי החברה לא יעשו כל שימוש בהצעת המציע, אלא לצורכי מכרז זה.

19.3. כל האמור בלשון זכר במכרז זה, בלשון נקבה במשמע ולהיפך.

בכבוד רב ובברכה,

אבי הוכמן, מנכ"ל

**תאגיד המים פלגי שרון, מיסודן של עיריית כפר סבא והמועצה
המקומית כוכב יאיר צור יגאל בע"מ**

**מכרז מס' 06/2024 לאחזקת מתקני חשמל ומתח נמוך מאודבתחנות
שאיבה של פלגי השרון ובמכון טיהור השפכים כפר סבא – הוד השרון**

פרופיל המציע

שם המציע: _____ מס' התאגיד: _____

שנת יסוד התאגיד: _____

כתובת המציע: _____

טלפון: _____ פקס: _____

דואר אלקטרוני: _____

שם איש הקשר במציע: _____ תפקיד: _____

טל' סלולארי: _____

שמות בעלי המציע: 1. _____ ת.ז. _____

2. _____ ת.ז. _____

3. _____ ת.ז. _____

(אם בעל התאגיד הנו תאגיד יש לפרט את בעליו של אותו תאגיד)

שמות מורשי החתימה מטעם התאגיד: _____

חתימת המציע: _____

מכרז מס' 06/2024 לאחזקת מתקני חשמל ומתח נמוך מאודבתחנות
שאיבה של פלגי השרון ובמכון טיהור השפכים כפר סבא – הוד השרון

לכבוד
תאגיד המים פלגי שרון, מיסודן של עיריית כפר סבא
והמועצה המקומית כוכב יאיר צור יגאל בע"מ
מרחוב התע"ש 11
כפר סבא

א.ג.נ.,

הצהרה להבטחת קיום ההצעה ועמידה בתנאי המכרז

1. אני/אנו החתום/החתומים מטה, מורשי החתימה מטעם _____ (להלן: "המציע") חותמ/ים על תצהיר זה בתמיכה להצעת המציע למכרז מס' 06/2024 לאחזקת מתקני חשמל ומתח נמוך מאוד בתחנות שאיבה של פלגי השרון ובמכון טיהור השפכים כפר סבא – הוד השרון עבור תאגיד המים פלגי שרון, מיסודן של עיריית כפר סבא והמועצה המקומית כוכב יאיר צור יגאל בע"מ (להלן: "המכרז") לאחר שקראתי/קראנו בעיון, בחנתי/בחננו והבנתי/הבנו את הוראות תאגיד המים פלגי שרון, מיסודן של עיריית כפר סבא והמועצה המקומית כוכב יאיר צור יגאל בע"מ (להלן- "החברה") למתן הצעה למכרז מס' 06/2024 לאחזקת מתקני חשמל ומתח נמוך מאוד בתחנות שאיבה של פלגי השרון ובמכון טיהור השפכים כפר סבא – הוד השרון (להלן: "העבודה") על כל התנאים והדרישות המפורטות בכל מסמכי המכרז על נספחיהם (להלן- "הפניה") אני/אנו מציע/מציעים בזה לחברה לבצע את העבודה, הכל כמפורט במסמכי המכרז על כל נספחיו.
2. אני/אנו מצהיר/מצהירים בזאת כי הבנתי/הבנו את כל האמור במסמכי המכרז והגשתי/הגשנו את הצעתי/הצעתנו בהתאם. כי למדתי/למדנו ובדקתי/בדקנו בקפידה את כל האמור במסמכי המכרז, ובדקתי/בדקנו את כל הדרישות, התנאים והנסיבות, הפיזיים והמשפטיים, העשויים להשפיע על הצעתי/הצעתנו או על ביצוע העבודה נשוא המכרז. כי אני/אנו מסכים/מסכימים לכל האמור במסמכי המכרז ומאשר/מאשרים ומתחייב/מתחייבים כי לא אציג/נציג כל תביעות או דרישות המבוססות על אי ידיעה ו/או אי הבנה, ואני/אנו מוותר/מוותרים בזאת מראש על טענות כאמור. מבלי לפגוע בכלליות האמור, ידוע לי/לנו, ואני/אנו מסכימים, כי בעצם הגשת הצעתי/הצעתנו גלום ויתור מפורש על כל טענה, מכל מין וסוג, בדבר אי התאמה ו/או חריגה, מכל מין וסוג, של תנאי המכרז ו/או תנאי מתנאיו, מתנאי כל דין.
3. הנני/הננו מודיע/מודיעים כי הצעתי/הצעתנו ערוכה על פי הפניה על כל נספחיה, וכי קיבלתי/קיבלנו ו/או הועמדו לרשותי/לרשותנו כל המסמכים הקשורים להצעה וכן קיבלתי/קיבלנו הסברים ומידע בכל הקשור להצעה ולביצוע העבודות.
4. אני/אנו מצהיר/מצהירים בזאת כי הצעה זו מוגשת ללא שום קשר ו/או תיאום עם מציעים אחרים, וכי לא גיליתי/גילינו את פרטי הצעתי/הצעתנו למשתתפים אחרים במכרז.
5. אני/אנו מצהירים כי ידוע לי/לנו שביצוע העבודה על פי מסמכי המכרז מחייב שמירת סודיות בכל הנוגע למידע שיגיע לרשותי/רשותנו וכן שמירה על רמה גבוהה של אמינות ומהימנות ואני/אנו מתחייב/מתחייבים למלא אחר ביצוע הוראות מסמכי החוזה ולמלא אחר כל התחייבויותי/התחייבויותינו על פי חוזה זה במהימנות ואמינות, תוך שמירה קפדנית על הוראות כל דין. אני/אנו מצהיר/מצהירים כי אינני/איננו רשאי/רשאים להעביר כל מידע שברשותי/ברשותנו כתוצאה מהשתתפותי/השתתפותנו במכרז זה לשום גורם אחר, או לעשות

בו שימוש כלשהו שלא במסגרת מכרז זה.

6. אני/אנו מצהיר/מצהירים כי הצעתי/הצעתנו הינה בגדר המטרות והסמכויות הקבועות במסמכי התאגיד שבשמו מוגשת ההצעה וכי אני/אנו זכאים לחתום בשם התאגיד על הצעה זו וכי אין כל מניעה עפ"י כל דין או הסכם לחתימת/חתימתנו על הצעה זו.
7. הנני/הננו מצהיר/מצהירים ומתחייב/מתחייבים כי אם תקבל הצעתי/הצעתנו, אבצע/נבצע את כל העבודות בהתאם לכל תנאי הפניה והנספחים לה ולשביעות רצונכם המלאה וזאת במתכונת המחירים (לא כולל מע"מ) המפורטים להלן.
8. היה והצעתי/הצעתנו תתקבל הנני/הננו מתחייב/מתחייבים לחתום, כמפורט בנוהלי המכרז ותנאיו, על ההסכם לביצוע העבודות המצורף, ושלא להעביר לגורם אחר זכות מזכויותי/מזכויותינו על פי הסכם זה ולא להוסיף או לצרף שום שותף או ליצור תאגיד אחר לשם קבלת שימוש בזכויותינו אלא באישור החברה מראש ובכתב.
9. להבטחת קיום ההצעה, הנני/הננו מצרף/מצרפים בזה ערבות בנקאית לפי הנוסח בנספח 4 לחוברת תנאי המכרז. כן רצ"ב להצעתי/הצעתנו כל מסמכי המכרז לרבות שאלות ההבהרה והמענה להן, כשהם חתומים על ידי/ידינו. ידוע לי/לנו שאי מילוי ו/או אי צירוף מסמך כלשהו ו/או עריכת שינוי/תוספת במסמכי ההצעה, עלולים לגרום לפסילת הצעתי/הצעתנו.
10. הצעתי/הצעתנו זו היא בלתי חוזרת ואינה ניתנת לביטול או לשינוי ותהא תקפה עד למועד פקיעת הערבות הבנקאית (כולל הארכה). אני/אנו מסכים/מסכימים כי תהיו זכאים, אך לא חייבים, לראות בהצעתי/הצעתנו זו ובקבלתה על ידכם חוזה מחייב ביני/בינינו לביניים. ידוע לי/לנו ואני/אנו מסכימים כי אתם תהיו רשאים לנהל כל הליך שענינו הגשת הצעות מתוקנות. כן ידוע לי/לנו שתהיו רשאים לבטל את המכרז.
11. היה והצעתי/הצעתנו תתקבל אני/אנו מתחייב/מתחייבים לעמוד בכל התנאים המוקדמים לחתימת החוזה על ידכם, כמפורט במסמכי המכרז, וכי תוך 7 ימים מיום הודעתכם אחתום/נחתום על מסמכי החוזה ואפקיד/נפקיד בידיכם את הערבויות הנדרשות בחוזה, את נספחי הביטוח בכפוף להוראות והדרישות המפורטות בהם, ואת כל המסמכים והראיות הנוספים הטעונים המצאה.
12. היה ומסיבה כלשהי לא אעמוד/נעמוד בהתחייבויותי/התחייבויותינו על פי תנאי המכרז, לרבות אי עמידה בתנאים המוקדמים לחתימת החוזה על ידכם ו/או אי הפקדת הערבויות הנדרשות בחוזה ו/או אי הפקדת מסמכי הביטוח בהתאמה להוראות ולדרישות המפורטות בחוזה ו/או אי הפקדת כל מסמך אחר הנדרש בחוזה, אני/אנו מסכים/מסכימים כי הערבות הבנקאית תמומש על ידכם וסכום הערבות כולו או מקצתו יחולט על ידכם כפיצויים מוסכמים וקבועים מראש, וזאת מבלי לפגוע בכל זכות אחרת העומדת לכם.
13. ידוע לי/לנו שאין במתן ערבות כאמור לעיל או במימושה כדי לפגוע בזכויות החברה לתבוע את נזקיה הממשיים אף אם הם יהיו גבוהים מסכום הערבות הנ"ל, וזאת מבלי לפגוע בכל זכות אחרת העומדת לחברה.
14. יש לי/לנו היכולת הפיננסית, הידע והמימונות, הכישורים המקצועיים והטכניים, כוח העבודה המיומן והציוד הדרוש לביצוע העבודות נשוא המכרז, בהתאם להוראות המכרז והסכם ההתקשרות.
15. הצעתי/הצעתנו זו הינה בגדר המטרות והסמכויות הקבועות במסמכי התאגיד בשמו מוגשת

ההצעה, ומורשי החתימה החתומים על מסמכי המכרז זכאים לחתום בשם התאגיד על הצעה זו, אין כל מניעה, על פי כל דין או הסכם, לחתימתם על הצעה זו, ובחתימת הסכם ההתקשרות ובביצוע ההתחייבויות על פיו, לא יהא משום פגיעה בזכויות צדדים שלישיים כלשהם.

16. הנני/הננו מנהל/מנהלים פנקסי חשבונות ורשומות כנדרש לפי חוק עיסקאות גופים ציבוריים (אכיפת ניהול חשבונות ותשלום חובות מס), תשל"ו - 1976, ביכולתי/נו להמציא לחברה אישור בר תוקף על כך, בהתאם לסעיף 2 לחוק הנ"ל.

17. מצורפים בזאת אישורים ו/או מכתבי המלצה. החברה רשאית לפנות לנותני האישורים ו/או הממליצים ולקבל מידע על עבודתי/עבודתנו ועל רמת עבודתי/עבודתנו והצלחותי/הצלחותינו בתחום נשוא המכרז.

18. אני/אנו מסכים/מסכימים שהחברה או מי שימונה על ידה יקבל אצל נותני האישורים ו/או הממליצים מידע לגביי/לגבינו ולגבי יכולתי/יכולתנו בתחום נשוא המכרז, ואני/אנו מוותרים בזאת על תביעות לשון הרע ו/או כל תביעה אחרת נגד הממליצים או מי מהם בגין כל דבר הקשור ו/או הנובע מהמידע שימסרו לנציגי החברה כאמור.

19. הנני/הננו מצהירים ומתחייבים כי הצעתי/הצעתנו זו הוכנה והוגשה על-ידי/ידינו לאחר שבדקתי/בדקנו היטב את ההיקף, המהות והתנאים לביצוע העבודות וההתחייבויות האחרות שיהיה עלי/עלינו לבצע אם אזכה/נזכה במכרז והחברה תתקשר עמי/עימנו בהסכם ההתקשרות וכי לא אהיה/נהיה זכאי/זכאים לכל תשלום, מכל מין וסוג שהוא, מעבר לאמור בהסכם המיוחד לאחזקת מערכות מים וביוב בכוכב יאיר וצור יגאל, לאחזקת מערכות ביוב בכפר סבא, ביצוע עבודות תשתית ואספקה וחלוקת מים בזמן חירום ושעת משבר עבור תאגיד המים פלגי שרון, מיסודן של עיריית כפר סבא והמועצה המקומית כוכב יאיר צור יגאל בע"מ שיחתם עמי/עימנו בתנאים הכללים למכרז ומילוי אחר כל ההתחייבויות שיחולו עלי/עלינו על-פי הסכם ההתקשרות ונספחיו.

20. ידוע לי/לנו כי אי צירוף מסמך כלשהוא ו/או עריכת שינוי/תוספת במסמכי המכרז, עלול לגרום לאי-הבאת הצעתי/הצעתנו לדיון בוועדת המכרזים.

21. הנתונים ו/או המסמכים הכלולים בהצעתנו והמהווים, לדעתנו, מידע סודי הנם:

חתימת המצהיר/ה

אישור

אני הח"מ _____, עורך דין, מרחוב _____, מאשר/ת בזאת כי ביום _____ הופיעה במשרדי מר/גב' _____, המוסמך לחתום מטעם המציע, ושזיהה עצמו באמצעות ת.ז. שמספרה _____, ואחרי שהזהרתי/ה כי עליו/ה להצהיר את האמת וכי יהיה צפוי לעונשים הקבועים בחוק אם לא יעשה כן, אישר את נכונות הצהרתו דלעיל וחתם עליה בפני.

חתימה וחורתמת עו"ד

מכרז מס' 06/2024 לאחזקת מתקני חשמל ומתח נמוך מאודבתחנות
שאיבה של פלגי השרון ובמכון טיהור השפכים כפר סבא – הוד השרון

הצהרת המציע

אנו הח"מ לאחר שקראנו בעיון ובחנו בחינה זהירה את כל מסמכי מכרז מס' 06/2024 לאחזקת מתקני חשמל ומתח נמוך מאוד בתחנות שאיבה של פלגי השרון ובמכון טיהור השפכים כפר סבא – הוד השרון, בין המצורפים ובין שאינם מצורפים אך מהווים חלק בלתי נפרד ממסמכי המכרז, מצהירים ומתחייבים בזה כדלקמן:

1. אנו מצהירים בזאת כי הבנו את כל האמור במסמכי המכרז והגשנו את הצעתנו בהתאם. כי למדנו ובדקנו בקפידה את כל האמור במסמכי המכרז, ובדקנו את כל הדרישות, התנאים והנסיבות, הפיזיים והמשפטיים, העשויים להשפיע על הצעתנו או על ביצוע העבודה נשוא המכרז. כי אנו מסכימים לכל האמור במסמכי המכרז ומתחייבים כי לא נציג כל תביעות או דרישות המבוססות על אי ידיעה ו/או אי הבנה, ואנו מוותרים בזאת מראש על טענות כאמור. מבלי לפגוע בכלליות האמור, ידוע לנו, ואנו מסכימים, כי בעצם הגשת הצעתנו גלום ויתור מפורש על כל טענה, מכל מין וסוג, בדבר אי התאמה ו/או חריגה, מכל מין וסוג, של תנאי המכרז ו/או תנאי מתנאיו, מתנאי כל דין.
2. אנו מצהירים כי אנו עומדים בכל התנאים הנדרשים במכרז וכי הצעתנו עונה על כל הדרישות שבמסמכי המכרז וכי אנו מקבלים על עצמנו לבצע את ההתחייבויות בהתאם לתנאים שבמסמכי המכרז.
3. אנו מצהירים כי ידוע לנו שביצוע העבודה על פי מסמכי המכרז מחייב שמירת סודיות בכל הנוגע למידע שייגיע לרשותנו וכן שמירה על רמה גבוהה של אמינות ומהימנות ואנו מתחייבים למלא אחר ביצוע הוראות מסמכי המכרז ולמלא אחר כל התחייבויותינו על פי מכרז זה במהימנות ואמינות, תוך שמירה קפדנית על הוראות כל דין. אנו מצהירים כי איננו רשאים להעביר כל מידע שברשותנו כתוצאה מהשתתפותנו במכרז זה לשום גורם אחר, או לעשות בו שימוש כלשהו שלא במסגרת מכרז זה.
4. אנו מצהירים בזאת כי הצעה זו מוגשת ללא שום קשר ו/או תיאום עם מציעים אחרים, וכי לא גילינו את פרטי הצעתנו למשתתפים אחרים במכרז.
5. אנו מצהירים כי הצעתנו הינה בגדר המטרות והסמכויות הקבועות במסמכי התאגיד שבשמו מוגשת הצעה וכי אנו זכאים לחתום בשם התאגיד על הצעה זו וכי אין כל מניעה עפ"י כל דין או הסכם לחתימתנו על הצעה זו.
6. אנו מצהירים כי ידוע לנו שהתמורה אשר תגיע לנו ככל ונוכרז כזוכים, בגין ביצוע בפועל של השירותים מושא מכרז זה, מבוססת על % ההנחה אותו נציע בהצעתנו למכרז, אשר ינוכה ממחירוני דקל (בנייה ושיפוצים) והכל כפי המפורט במכרז. ובנוסף אנו מצהירים כי ידוע לנו כי מחירוני דקל (בנייה ושיפוצים), אשר התמורה לה נהיה זכאים היא נגזרת מהם, יעודכנו בתחילת כל חודש "אפריל" למשך כל תקופת התקשרות, ואין ולא תהיה לי/לנו כל טענה ו/או דרישה ו/או בעיה בשל כך. ואנו מצהירים כי המחיר אשר נציע בקשר עם טיפול שנתי ל 1 יח' גרנטור אשר בבעלות/ ברשות התאגיד, הינו המחיר לצורך טיפול שנתי התקף ביחס לכלל הגרנטורים אשר בבעלות / ברשות התאגיד, ללא יוצא מן הכלל.
7. כמו כן אנו מצהירים כי ידוע לנו ש % ההנחה שהוצע על ידינו יהיה קבוע ולא ישתנה לאורך כל תקופת ההתקשרות, ויחול על מחירוני דקל כפי המופיע במסמכי המכרז (מחירוני דקל לבנייה ו/או דקל שיפוצים), כך גם ביחס למחיר עבור הטיפול השנתי בגרנטור שיהיה קבוע ולא ישתנה לאורך כלל תקופת ההתקשרות.

חתימת המציע

תאריך

נוסח טופס "ערבות הצעה" למכרז ממוסד בנקאי/חברת ביטוח מאושרת

תאריך: _____

לכבוד
תאגיד המים פלגי שרון, מיסודן של עיריית כפר סבא
והמועצה המקומית כוכב יאיר צור יגאל בע"מ
מרחוב התע"ש 11
כפר סבא

הנדון: ערבות בנקאית מס' _____ ערבות בנקאית אוטונומית נלווית להצעה למכרז

1. על פי בקשת _____ ת.ז. / פ.ח. _____ (להלן: "המציע") אנו ערבים בזה כלפיכם לתשלום כל סכום עד לסך של 25,000 ₪ (במילים: עשרים וחמש ₪), שתדרשו מאת המציע בקשר עם השתתפותו במכרז מס' 06/2024 להתקשרות בהסכם לאחזקת מתקני חשמל ומתח נמוך מאודבתחנות שאיבה של פלגי השרון ובמכון טיהור השפכים כפר סבא – הוד השרון עבור תאגיד המים פלגי שרון, מיסודן של עיריית כפר סבא והמועצה המקומית כוכב יאיר צור יגאל בע"מ
2. אנו מתחייבים בזה לשלם לכם את סכום הערבות האמור לעיל, מיד לאחר שתגיע אלינו דרישתכם הראשונה בכתב, בלי תנאי כלשהו, מבלי להטיל עליכם חובה להוכיח את דרישתכם, מבלי שתהיו חייבים לדרוש את התשלום תחילה מאת המציע ומבלי לטעון כלפיכם טענת הגנה כלשהי שיכולה לעמוד למציע בקשר לחיוב כלשהו כלפיכם.
3. אתם תהיו רשאים לדרוש מאתנו את תשלומי של סכום הערבות בפעם אחת, או במספר דרישות, שכל אחת מהן מתייחסת לחלק מסכום הערבות בלבד, ובתנאי שסך דרישותיכם לא יעלה על סכום הערבות.
4. ערבות זו הינה בלתי חוזרת ובלתי תלויה ולא ניתנת לביטול.
5. ערבות זו תעמוד בתוקפה עד ליום 10.10.24 ועד בכלל, וכל דרישה לפיה צריכה להגיע בכתב למען הרשום מטה עד ליום 10.10.24; כל דרישה שתגיע במועד מאוחר יותר לא תחייב אותנו.
6. ערבות זו אינה ניתנת להעברה או להסבה.

בכבוד רב

בנק _____

מכרז מס' 06/2024 לאחזקת מתקני חשמל ומתח נמוך מאוד בתחנות שאיבה של פלגי השרון ובמכון טיהור השפכים כפר סבא – הוד השרון

לכבוד

תאגיד המים פלגי שרון, מיסודן של עיריית כפר סבא
והמועצה המקומית כוכב יאיר צור יגאל בע"מ
מרחוב התע"ש 11
כפר סבא

אישור עו"ד

אני הח"מ, _____, עו"ד של _____ ("המציע"), מאשר בזאת כדלקמן:

1. ביצוע העבודות וההתקשרות בחוזה לפי מכרז מס' **06/2024 לאחזקת מתקני חשמל ומתח**

נמוך מאוד בתחנות שאיבה של פלגי השרון ובמכון טיהור השפכים כפר סבא – הוד השרון

עבור תאגיד המים פלגי שרון, מיסודן של עיריית כפר סבא והמועצה המקומית כוכב יאיר צור יגאל בע"מ, הינם במסגרת סמכויות המציע.

2. מנהלי המציע הנם:

3. שמות האנשים אשר חתימתם מחייבת את התאגיד הנם:

4. אופן החתימה המחייב את המציע הנו:

5. בעלי המציע הנם:

6. חתימות ה"ה _____ וכן _____, אשר חתמו בפני על הצעה זו ועל החוזה המצורף לה, בצירוף חותמת התאגיד המציע, מחייבות את התאגיד המציע לכל דבר ועניין.

חתימת וחותמת עו"ד

תאריך

**מכרז מס' 06/2024 לאחזקת מתקני חשמל ומתח נמוך מאוד בתחנות
שאיבה של פלגי השרון ובמכון טיהור השפכים כפר סבא – הוד השרון**

תצהיר בדבר העסקת עובדים זרים כדין ותשלום שכר מינימום

לפי חוק עסקאות גופים ציבוריים, תשל"ו-1976

אני הח"מ, מר/גב' _____, נושא/ת ת.ז. שמספרה _____, לאחר שהוזהרתי כי עלי להצהיר את האמת וכי אהיה צפוי/ה לעונשים הקבועים בחוק אם לא אעשה כן, מצהיר/ה בזאת בכתב כדלקמן:

1. אני הוסמכתי כדין על ידי _____ (להלן: "המציע") לחתום על תצהיר זה בתמיכה להצעת המציע למכרז מס' **06/2024 לאחזקת מתקני חשמל ומתח נמוך מאוד בתחנות שאיבה של פלגי השרון ובמכון טיהור השפכים כפר סבא – הוד השרון** עבור תאגיד המים פלגי שרון, מיסודן של עיריית כפר סבא והמועצה המקומית כוכב יאיר צור יגאל בע"מ (להלן: "המכרז").

2. אני או "בעל זיקה" אלי כמשמעות המונח בעל זיקה בסעיף 2 בחוק עסקאות גופים ציבוריים (אכיפת ניהול חשבונות, תשלום חובות מס, שכר מינימום והעסקת עובדים זרים כדין) התשל"ו 1976-להלן – החוק), לא הורשענו בפסק-דין חלוט בעבירה לפי חוק עובדים זרים (איסור העסקה שלא כדין והבטחת תנאים הוגנים) התשנ"א-1991 (להלן – חוק עובדים זרים) בשנה שקדמה לתאריך תצהיר זה.

3. אני או "בעל זיקה" אלי, כמשמעותו לעיל, לא הורשענו בשתי עבירות או יותר לפי חוק עובדים זרים בתקופה של 3 שנים שקדמה לתאריך תצהיר זה.

4. אני או "בעל זיקה" אלי כמשמעותו בסעיף 2 בחוק (מחק/י הסעיפים המיותרים) א. לא הורשענו בעבירה לפי חוק שכר מינימום, התשמ"ז-1987 (להלן: " חוק שכר מינימום").
ב. הורשענו בעבירה אחת לפי חוק שכר מינימום לפני יותר משנה אחת לפני תאריך תצהיר זה.
ג. הורשענו בשתי עבירות או יותר לפי חוק שכר מינימום, אך חלפו יותר משלוש שנים ממועד ההרשעה האחרונה.
5. זה שמי, זו חתימתי, ותוכן תצהירי דלעיל אמת.

חתימה

אישור

אני הח"מ _____, עורך דין, מרחוב _____, מאשר/ת בזאת כי ביום _____ הופיע/ה במשרדי מר/גב' _____, המוסמך לחתום מטעם המציע, ושזיהה עצמו באמצעות ת.ז. שמספרה _____, ואחרי שהוזהרתי/ה כי עליו/ה להצהיר את האמת וכי יהיה צפוי לעונשים הקבועים בחוק אם לא יעשה כן, אישר את נכונות הצהרתו דלעיל וחתם עליה בפני.

חתימה וחותמת עו"ד

מכרז מס' 06/2024 לאחזקת מתקני חשמל ומתח נמוך מאוד בתחנות שאיבה של פלגי השרון ובמכון טיהור השפכים כפר סבא – הוד השרון

תצהיר בדבר ייצוג הולם לאנשים עם מוגבלות

אני הח"מ, מר/גב' _____, נושא/ת ת.ז. שמספרה _____, לאחר _____, לאחר שהוזהרתי כי עלי להצהיר את האמת וכי אהיה צפוי/ה לעונשים הקבועים בחוק אם לא אעשה כן, מצהיר/ה בזאת בכתב כדלקמן:

8. אני הוסמכתי כדין על ידי _____ (להלן: "המציע") לחתום על תצהיר זה בתמיכה להצעה מכרז מס' 06/2024 לאחזקת מתקני חשמל ומתח נמוך מאוד בתחנות שאיבה של פלגי השרון ובמכון טיהור השפכים כפר סבא – הוד השרון עבור תאגיד המים פלגי שרון, מיסודן של עיריית כפר סבא והמועצה המקומית כוכב יאיר צור יגאל בע"מ (להלן: "המכרז").

9. הנני מצהיר ומאשר כי הוסברה לי וכי אני מבין את משמעותו של סעיף 9 לחוק שוויון זכויות לאנשים עם מוגבלות, התשנ"ח-1998 (להלן: "חוק שוויון זכויות").

הנני מתחייב להעביר העתק מתצהיר זה למנהל הכללי של משרד העבודה והרווחה והשירותים החברתיים בתוך 30 ימים ממועד התקשרותי עם תאגיד המים פלגי שרון, מיסודן של עיריית כפר סבא והמועצה המקומית כוכב יאיר צור יגאל בע"מ

10. יש לסמן X במשבצת המתאימה:

הוראות סעיף 9 לחוק שוויון זכויות אינן חלות על המציע.

הוראות סעיף 9 לחוק שוויון זכויות חלות על המציע והוא מקיים אותן.

במידה והמציע מעסיק 100 עובדים לפחות עליו להתחייב כדלקמן:

המציע מתחייב לפנות למנהל הכללי של משרד העבודה והרווחה והשירותים החברתיים לשם בחינת יישום חובותיו לפי סעיף 9 לחוק שוויון זכויות, ובמידת הצורך – לשם קבלת הנחיות בקשר ליישומן.

במידה והמציע מעסיק 100 עובדים לפחות והמציע התחייב בעבר לפנות למנהל הכללי של משרד העבודה והרווחה והשירותים החברתיים לשם בחינת יישום חובותיו לפי סעיף 9 לחוק שוויון זכויות, המציע מצהיר כי פנה כנדרש ממנו ופעל ליישומן של הנחיות, במידה וניתנו לו.

11. זה שמי, זו חתימתי, ותוכן תצהירי דלעיל אמת.

חתימת המצהיר/ה

אישור

אני הח"מ _____, עורך דין, מרחוב _____, מאשר/ת בזאת כי ביום _____ הופיע/ה במשרדי מר/גב' _____, המוסמך לחתום מטעם המציע, ושזיהה עצמו באמצעות ת.ז. שמספרה _____, ואחרי שהוזהרתי/ה כי עליו/ה להצהיר את האמת וכי יהיה צפוי לעונשים הקבועים בחוק אם לא יעשה כן, אישר את נכונות הצהרתו דלעיל וחתם עליה בפני.

חתימה וחותמת עו"ד

**מכרז מס' 06/2024 לאחזקת מתקני חשמל ומתח נמוך מאוד בתחנות
שאיבה של פלגי השרון ובמכון טיהור השפכים כפר סבא – הוד השרון**

הצהרת המציע על אי תשלום "דמי תיווך" ל"גורמים מתווכים"

1. בנוסף לכל החובות והאיסורים החלים עליו מכוח הדין, ולרבות חוק העונשין, התשל"ז - 1977, המציע ומי מטעמו מתחייבים ומצהירים בזאת כדלקמן:
 - 1.1 לא להציע ו/או לתת ו/או לקבל, במישרין או בעקיפין, כל טובת הנאה ו/או כסף ו/או כל דבר בעל ערך במטרה להשפיע במישרין ו/או בעקיפין על החלטה ו/או מעשה ו/או מחדל של תאגיד המים פלגי שרון, מיסודן של עיריית כפר סבא והמועצה המקומית כוכב יאיר צור יגאל בע"מ (להלן: "החברה") ו/או של נושא משרה בחברה ו/או עובד בחברה ו/או כל מי מטעמה ו/או כל גורם אחר, בקשר עם הליך התקשרות ו/או כל חוזה/הזמנה הנובעים ממנו.
 - 1.2 לא לשדל ו/או לשתף פעולה, במישרין ו/או בעקיפין, עם נושא משרה בחברה ו/או עובד בחברה ו/או מי מטעמה ו/או כל גורם מטעמה ו/או כל גורם אחר על מנת לקבל מידע חסוי/סודי הקשור עם הליך התקשרות ו/או לכל חוזה/הזמנה אחר הנובעים ממנו.
 - 1.3 לא לשדל ו/או לשתף פעולה, במישרין ו/או בעקיפין, עם נושא משרה בחברה ו/או עובד בחברה ו/או מי מטעמה ו/או כל גורם אחר במטרה לקבוע מחירים בצורה מלאכותית ו/או לא תחרותית.
 - 1.4 לא פעלו בניגוד לאמור בס"ק 1.1-1.3 לעיל במסגרת הליכי התקשרות נשוא מכרז זה.
2. התעורר חשד סביר כי מציע ו/או מי מטעמו פעל בניגוד לאמור בסעיף 1 דלעיל, החברה שומרת לעצמה את הזכות, עפ"י שיקול דעתה הבלעדי, לא לשתפו בהליך ההתקשרות לגבינו קיים חשד כי נעשתה הפעולה כאמור ו/או בכל הליך אחר (להלן: "התקשרות") ו/או לא לקבל את הצעתו בהליך ההתקשרות ו/או לבטל בכל זמן שהוא את זכייתו בהתקשרות ו/או לבטל בכל זמן שהוא את החוזה/הזמנה הנובעים מהליך ההתקשרות.
3. באחריותו הבלעדית של המציע להביא תוכן סעיף זה לידיעת עובדיו, קבלני המשנה שלו, נציגיו, סוכניו ומי מטעמו המעורבים בכל דרך שהיא בהליך ההתקשרות עם החברה ו/או חוזה/הזמנה הנובעים ממנו.

ועל זה באנו על החתום, מורשי החתימה של המציע, המוסמכים לחייבו בחתימתם:

המציע

מכרז מס' 06/2024 לאחזקת מתקני חשמל ומתח נמוך מאוד בתחנות שאיבה של פלגי השרון ובמכון טיהור השפכים כפר סבא – הוד השרון

תצהיר לצורך הוכחת עמידת המציע בתנאי הסף שבסעיפים 4.2.2 – 4.2.3 לחוברת תנאי המכרז (תנאי סף מקצועיים)

ככל והמציע נדרש להגיש פרויקטים נוספים לשם עמידה בתנאי סף – יהא עליו לצלם נספח זה ולהגישו בנפרד מחוברת המכרז.

אני הח"מ, מר/גב' _____, נושא/ת ת.ז. _____ שמספרה _____, לאחר שהוזהרתי כי עלי להצהיר את האמת וכי אהיה צפויה לעונשים הקבועים בחוק אם לא אעשה כן, מצהיר/ה בזאת בכתב כדלקמן:

1. אני הוסמכתי כדין על ידי _____ (להלן: "המציע") לחתום על תצהיר זה בתמיכה להצעת המציע למכרז מס' 06/2024 להתקשרות בהסכם מיוחד מכח מכרז מס' 06/2024 **לאחזקת מתקני חשמל ומתח נמוך מאוד בתחנות שאיבה של פלגי השרון ובמכון טיהור השפכים כפר סבא – הוד השרון** עבור תאגיד המים פלגי שרון, מיסודן של עיריית כפר סבא והמועצה המקומית כוכב יאיר צור יגאל בע"מ (להלן: "המכרז").

2. הריני מצהיר כי המציע ביצע והשלים בין השנים 2018 - 2023 (כולל) עבודות חשמל בהיקף כספי מצטבר של אחד (1) מיליון ₪ **לפני** מע"מ.

להלן נתונים לגבי עבודות חשמל שבוצעו ע"י המציע, לצורך הוכחת עמידתו בתנאי הסף שבסעיף 4.2.2 למסמך א – חוברת תנאי המכרז:

1.	שם מזמין העבודות:	2.	שם מזמין העבודות:
	מועד התחלת עבודה:		מועד התחלת עבודה:
	מועד סיום עבודות:		מועד סיום עבודות:
	תכולת העבודות		תכולת העבודות
	עלות כספית בש"ח		עלות כספית בש"ח
	שמו המלא של המפקח/מנהל מטעם המזמין:		שמו המלא של המפקח/מנהל מטעם המזמין:
	כתובת המזמין:		כתובת המזמין:
	טל' הגוף המפקח/מנהל מטעם המזמין:		טל' הגוף המפקח/מנהל מטעם המזמין:
3.	שם מזמין העבודות:	4.	שם מזמין העבודות:
	מועד התחלת עבודה:		מועד התחלת עבודה:
	מועד סיום עבודות:		מועד סיום עבודות:
	תכולת העבודות		תכולת העבודות
	עלות כספית בש"ח		עלות כספית בש"ח
	שמו המלא של המפקח/מנהל מטעם המזמין:		שמו המלא של המפקח/מנהל מטעם המזמין:

כתובת המזמין:	כתובת המזמין:
טל' הגוף המפקח/מנהל מטעם המזמין:	טל' הגוף המפקח/מנהל מטעם המזמין:

3. הריני מצהיר כי המציע ביצע והשלים בין השנים 2021-2023 (כולל) עבודות אחזקת חשמל ומתח נמוך מאוד ב - (א) תחנות שאיבה למים ו/או לביוב ו/או ביצע עבודות אחזקת חשמל ומתח נמוך ל - (ב) מכון טיהור שפכים עבור (א) תאגיד מים ביוב ו/או רשות מקומית.

להלן נתונים לגבי עבודות אחזקת חשמל ומתח נמוך מאוד שבוצעו ע"י המציע, לצורך הוכחת עמידתו בתנאי הסף שבסעיף 4.2.3 למסמך א – חוברת תנאי המכרז :

1.	שם התאגיד / הרשות :	2.	שם התאגיד / הרשות :
	מועד התחלת עבודה :		מועד התחלת עבודה :
	מועד סיום עבודות :		מועד סיום עבודות :
	מט"ש /סוג תחנת השאיבה		מט"ש /סוג תחנת השאיבה
	תכולת העבודות		תכולת העבודות
	שמו המלא של המפקח/מנהל מטעם תאגיד/רשות :		שמו המלא של המפקח/מנהל מטעם תאגיד/רשות :
	טל' הגוף המפקח/מנהל מטעם התאגיד/רשות :		טל' הגוף המפקח/מנהל מטעם התאגיד/רשות :
3.	שם התאגיד / הרשות :	4.	שם התאגיד / הרשות :
	מועד התחלת עבודה :		מועד התחלת עבודה :
	מועד סיום עבודות :		מועד סיום עבודות :
	מט"ש /סוג תחנת השאיבה		מט"ש /סוג תחנת השאיבה
	תכולת העבודות		תכולת העבודות
	שמו המלא של המפקח/מנהל מטעם תאגיד/רשות :		שמו המלא של המפקח/מנהל מטעם תאגיד/רשות :
	טל' הגוף המפקח/מנהל מטעם התאגיד/רשות :		טל' הגוף המפקח/מנהל מטעם התאגיד/רשות :

4. פרטים נוספים שלדעת המציע יש בהם חשיבות ורלוונטיות: _____

חתימת המצהיר/ה

אישור

אני הח"מ _____, עורך דין, מרחוב _____, מאשר/ת בזאת כי ביום _____ הופיע/ה במשרדי מר/גב' _____, המוסמך לחתום מטעם המציע, ושזיהה עצמו באמצעות ת.ז. שמספרה _____, ואחרי שהזהרתיו/ה כי עליו/ה להצהיר את האמת וכי יהיה צפוי לעונשים הקבועים בחוק אם לא יעשה כן, אישר את נכונות הצהרתו דלעיל וחתם עליה בפני.

חתימה וחתימת עו"ד

נספח 8.1

נוסח אישור - לשימוש המציע

**לכבוד
פלגי שרון מיסודן של עיריית כפר סבא והמועצה המקומית כוכב יאיר צור יגאל
באמצעות המציע**

הנדון: אישור בדבר ביצוע עבודות על ידי המציע

שם המזמין: _____

שם המנהל מטעם המזמין: _____

טלפון ליצירת קשר (חובה): _____

תאריך: _____

הננו מאשרים בזה כי המציע/ה _____ ביצע/ה עבודות
אחזקת חשמל ומתח נמוך מאוד כמפורט להלן:

מועד סיום ביצוע (מסירה סופית)	מועד התחלה (צו התחלת עבודה)	כמות תחנות שאיבה / כמות מכוני טיהור השפכים	סוג תחנת שאיבה / שם מכון טיהור השפכים:

א. הננו מאשרים בזה כי למציע/ה הנ"ל יש / אין (מחק את המיותר) תביעות (מכל מין וסוג
שהוא) תלויות ועומדות כלפינו.

ב. הערות נוספות:

פרטי החותם (שם מלא + תפקיד): _____

חתימה + חותמת: _____

למען הסר ספק, טופס אישור זה צריך להיות חתום על ידי המזמין בלבד ולגבי לכל אחד
מהגופים עליהם הצהיר המציע בסעיף 3 בנספח 8.

נספח 10

מכרז מס' 06/2024 לאחזקת מתקני חשמל ומתח נמוך מאוד בתחנות שאיבה של פלגי השרון ובמכון טיהור השפכים כפר סבא – הוד השרון

תצהיר בדבר אי תיאום הצעות במכרז

אני הח"מ _____ מס ת"ז _____ העובד בתאגיד _____
(שם התאגיד) מצהיר בזאת כי:

1. אני מוסמך לחתום על תצהיר זה בשם התאגיד ומנהליו ואני נושא המשרה אשר אחראי בתאגיד להצעה המוגשת מטעם התאגיד במכרז זה.
2. בכוונתי להשתמש, במסגרת הצעה זו בקבלני המשנה המפורטים להלן (יש לפרט את שם התאגיד ופרטי יצירת קשר עימו):

שם התאגיד	תחום העבודה בו ניתנת קבלנות המשנה	פרטי יצירת קשר
_____	_____	_____
3. המחירים ו/או הכמויות ו/או % ההנחה המוצעים אשר מופיעים בהצעה זו הוחלטו על ידי התאגיד באופן עצמאי, ללא התייעצות, הסדר או קשר עם מציע אחר או עם מציע פוטנציאלי אחר (למעט קבלני המשנה אשר צוינו בסעיף 2 לעיל).
4. המחירים ו/או הכמויות המופיעים בהצעה זו לא הוצגו בפני כל אדם או תאגיד אשר מציע הצעות במכרז זה או תאגיד אשר יש לו את הפוטנציאל להציע הצעות במכרז זה (למעט קבלני המשנה אשר צוינו בסעיף 3 לעיל).
5. לא הייתי מעורב בניסיון להניא מתחרה אחר מלהגיש הצעות במכרז זה.
6. לא הייתי מעורב בניסיון לגרום למתחרה אחר להגיש הצעה גבוהה או נמוכה יותר מהצעתי זו.
7. לא הייתי מעורב בניסיון לגרום למתחרה להגיש הצעה בלתי תחרותית מכל סוג שהוא.
8. הצעה זו של התאגיד מוגשת בתום לב ולא נעשית בעקבות הסדר או דין ודברים עם מתחרה או מתחרה פוטנציאלי אחר במכרז זה.

יש לסמן V במקום המתאים

למיטב ידיעתי, התאגיד מציע ההצעה לא נמצא כרגע תחת חקירה בחשד לתיאום מכרז אם כן, אנא פרט:

אני מודע לכך כי העונש על תיאום מכרז יכול להגיע עד חמש שנות מאסר בפועל לפי סעיף 47 לחוק ההגבלים העסקיים, תשמ"ח-1988.

תאריך	שם התאגיד	חותמת התאגיד	שם המצהיר	חתימת המצהיר
-------	-----------	--------------	-----------	--------------

אישור עורך הדין

אני הח"מ _____, עו"ד, מאשר/ת כי ביום _____ הופיעה/ה בפני במשרדי אשר ברחוב _____ בישוב/עיר _____ מר/גב' _____ שזיהה/תה עצמו/ה על ידי ת.ז. _____ המוכר/ת לי באופן אישי, ואחרי שהזהרתיו/ה כי עליו/ה להצהיר אמת וכי יהיה/תהיה צפוי/ה לעונשים הקבועים בחוק אם לא יעשה/תעשה כן, חתם/ה בפני על התצהיר דלעיל.

תאריך	חותמת ומספר רישיון עורך דין	חתימת עורך הדין
-------	-----------------------------	-----------------

**מכרז מס' 06/2024 לאחזקת מתקני חשמל ומתח נמוך מאוד בתחנות
שאיבה של פלגי השרון ובמכון טיהור השפכים כפר סבא – הוד השרון**

תאריך: _____

לכבוד
תאגיד המים פלגי שרון, מיסודן של עיריית כפר סבא
והמועצה המקומית כוכב יאיר צור יגאל בע"מ
מרחוב התע"ש 11
כפר סבא

א.ג.נ.,

הנדון: תצהיר בדבר מצב המציע

אני הח"מ, מר/גב' _____, נושא/ת ת.ז. שמספרה _____, לאחר
שהוזהרתי כי עלי להצהיר את האמת וכי אהיה צפוי/ה לעונשים הקבועים בחוק אם לא אעשה כן,
מצהירה בזאת בכתב כדלקמן:

אני הוסמכתי כדין על ידי _____ (להלן: "המציע") לחתום על תצהיר זה
בתמיכה להצעת המציע ל מכרז מס' **06/2024** להתקשרות בהסכם

לאחזקת מתקני חשמל ומתח נמוך מאוד בתחנות שאיבה של פלגי השרון ובמכון טיהור השפכים
כפר סבא – הוד השרון

1. הנני מאשר בזאת כדלקמן:

- 1.1 המציע אינו נמצא בהליכי כינוס נכסים, פשיטת רגל או פירוק;
- 1.2 המציע אינו עומד בפני חדלות פירעון;
- 1.3 לא הוטלו על נכסי המציע עיקולים בשיעור הגבוה מההון העצמי שלו.
- 1.4 בדוח הכספי הרבעוני או השנתי הסקור העדכני ביותר של המציע לא נכללה
'הערת עסק חיי' או 'אזהרת עסק חיי'.

2. זה שמי, זו חתימתי, ותוכן תצהירי דלעיל אמת.

חתימת המצהיר/ה

אישור

אני הח"מ _____, עורך דין, מרחוב _____, מאשר/ת בזאת כי ביום
_____ הופיע/ה במשרדי מר/גב' _____, המוסמך לחתום מטעם המציע, ושזיהה
עצמו באמצעות ת.ז. שמספרה _____, ואחרי שהוזהרתי/ה כי עליו/ה להצהיר את
האמת וכי יהיה צפוי לעונשים הקבועים בחוק אם לא יעשה כן, אישר את נכונות הצהרתו דלעיל
וחתם עליה בפני.

חתימה וחתימת עו"ד

**מכרז מס' 06/2024 לאחזקת מתקני חשמל ומתח נמוך מאוד בתחנות
שאיבה של פלגי השרון ובמכון טיהור השפכים כפר סבא – הוד השרון**

תצהיר בדבר קיום חובות בעניין שמירת זכויות עובדים

1. אני הח"מ _____, ת.ז. _____ (ייחתם על-ידי מורשה חתימה במציע)
2. לאחר שהוזהרתי כי עלי לומר את האמת וכי אהיה צפוי לעונשים הקבועים בחוק אם לא אעשה כן, מצהיר/ה בזה כדלקמן:
3. הנני נותן תצהיר זה בשם _____ (להלן: "המציע") שהוא הגוף המבקש להתקשר עם תאגיד המים פלגי שרון, מיסודן של עיריית כפר סבא והמועצה המקומית כוכב יאיר צור יגאל בע"מ על פי מכרז מס' 06/2024 להתקשרות בהסכם לאחזקת מתקני חשמל ומתח נמוך מאוד בתחנות שאיבה של פלגי השרון ובמכון טיהור השפכים כפר סבא – הוד השרון (להלן: "המכרז").
4. אני מצהיר כי אנו מקיימים את כל חובותינו בעניין שמירת זכויות עובדים מפרישים ניכויים ותשלומים כדין עבור עובדינו להבטחת זכויותיהם הסוציאליות בהתאם להוראת כל דין, לרבות הסכם קיבוצי ו/או הסדר קיבוצי ו/או צו הרחבה על פי דיני העבודה, החלים על המציע כמעסיק.

חתימה

אני _____ עו"ד מאשר כי ביום _____ הופיע בפני מר _____ נושא ת"ז מס' _____ המוסמך לתת התצהיר בשם המציע ולאחר שהוזהרתי כי עליו להצהיר את האמת וכי יהיה צפוי לעונשים הקבועים בחוק אם לא יעשה כן אישר את נכונות ההצהרה דלעיל וחתם עליה בפני.

חתימה

תצהיר על העדר קרבה לעובד החברה ו/או עובד עירייה או חבר נבחר ציבור

מכרז מס' 06/2024 לאחזקת מתקני חשמל ומתח נמוך מאוד בתחנות שאיבה של פלגי השרון ובמכון טיהור השפכים כפר סבא – הוד השרון

1. הנני מצהיר בזאת כי החברה/העירייה הביאה לידיעתי את הוראות הסעיפים הבאים:
- א. סעיף 122א(א) לפקודת העיריות (נוסח חדש) הקובע כדלקמן: "חבר מועצה, קרובו, סוכנו או שותפו, או תאגיד שיש לאחד האמורים חלק העולה על עשרה אחוזים בהון או ברווחיו או שאחד מהם מנהל או עובד אחראי בו, לא יהיה צד לחוזה או לעסקה עם העירייה; לעניין זה, "קרוב" - בן זוג, הורה, בן או בת, אח או - אחות".
 - ב. כלל 12א(א) של ההודעה בדבר כללים למניעת ניגוד עניינים של נבחר הציבור ברשויות המקומיות הקובע: "חבר המועצה לא יהיה צד לחוזה או לעסקה עם הרשות המקומית. לעניין זה, "חבר מועצה" - חבר מועצה או קרובו או תאגיד שהוא או קרובו בעלי שליטה בו. (ראה הגדרות "בעל שליטה" ו"קרוב" בסעיף 11(ב) ו-15(1)(ב)).
 - ג. סעיף 174א(א) לפקודת העיריות (נסח חדש) הקובע כי: "פקיד או עובד של עירייה לא יהיה נוגע או מעוניין, במישרין או בעקיפין, על ידי עצמו או על ידי בן זוגו או שותפו או סוכנו, בשום חוזה שנעשה עם העירייה ובשום עבודה המבוצעת למענה".
2. קראתי את האמור לעיל והנני מצהיר:
- ד. בין חברי מועצת כפר סבא או מועצת כוכב יאיר צור יגאל אין לי: בן זוג, הורה, בן או בת, אח או אחות ואף לא סוכן או שותף.
 - ה. בתאגיד שבשליטתי ואשר באמצעותו הגשתי את הצעתי, אין לאחד מאלה המוגדרים במונח "קרוב" כאמור לעיל חלק העולה על 10 אחוזים בהון או ברווחים, ואין אחד מהמנויים לעיל מכהן בו כמנהל או עובד אחראי.
 - ו. אין לי בן-זוג, שותף או סוכן העובד בעירייה או בחברה.
 - ז. ידוע לי כי החברה תהיה רשאית לפסול את הצעתי אם יש לי קרבה משפחתית כאמור לעיל, או אם מסרתי הצהרה לא נכונה.
 - ח. אין באמור לעיל כדי לגרוע מהוראות כל דין בכלל ובפרט מהוראות סעיף 122א' (3) לפקודת העיריות, לפיהן מועצת העירייה ברוב של 2/3 מחבריה ובאישור שר הפנים רשאית להתיר התקשרות לפי סעיף 122א' (א) הנ"ל ובלבד שהאישור ותנאיו פורסמו ברשומות.
3. אני מצהיר בזאת כי הפרטים שמסרתי לעיל הינם נכונים ומלאים, והאמור בהצהרה זו הינו אמת.

ולראיה באתי על החתום:

שם המציע: _____ חתימת המציע: _____ תאריך: _____

הסכם

שנערך ונחתם בכפר סבא ביום לחודש בשנת 2024

בין: תאגיד המים והביוב פלגי שרון מיסודן של עיריית כפר סבא והמועצה המקומית כוכב יאיר- צור יגאל בע"מ

מרח' התע"ש 22 כפר סבא

(להלן: "החברה / התאגיד")

מצד אחד

לבין: _____ ח.פ. _____

מרח' _____

טל: _____

מייל: _____

(להלן: "הקבלן"/"קבלן המסגרת")

מצד שני

והואיל והתאגיד מעוניין בביצוען של עבודות לאחזקת מתקני חשמל ומתח נמוך מאוד בתחנות שאיבה של פלגי השרון ובמכון טיהור השפכים כפר סבא – הוד השרון ;

והואיל והתאגיד פרסם את מכרז מס' 06/2024 לאחזקת מתקני חשמל ומתח נמוך מאוד בתחנות שאיבה של פלגי השרון ובמכון טיהור השפכים כפר סבא – הוד השרון (להלן: "המכרז") על מנת להתקשר עם קבלן שיבצע בעבורו מטלת ביצוע, כפי שתהיה מעת לעת, וכפי שיורה התאגיד על פי הסכם זה ;

והואיל והתאגיד קיבל את הצעתו של הקבלן למכרז ;

והואיל והקבלן בחתימתו על הסכם זה עם התאגיד, מקבל על עצמו לבצע את מטלות הביצוע, לביצוע עבודות לאחזקת מתקני חשמל ומתח נמוך מאוד בתחנות שאיבה של תאגיד פלגי השרון ובמכון טיהור השפכים כפר סבא – הוד השרון בהתאם להסכם זה, בהתאם לנוהלי התאגיד וכפי שיורה התאגיד מעת לעת ;

והואיל והקבלן הינו קבלן רשום בעל הסיווג הדרוש לשם ביצוע העבודות בקטגוריה אליה הוא משתייך, כמפורט בחוק רישום קבלנים לעבודות בניה הנדסיות התשכ"ט-1969 ;

והואיל והצדדים מעוניינים להגדיר בהסכם זה את יחסייהם הכלל כמפורט בהסכם זה.

לפיכך הוצהר הותנה והוסכם בין הצדדים כדלקמן:

1. המבוא, הכותרות והנספחים.

- 1.1. המבוא להסכם זה מהווה חלק בלתי נפרד הימנו.
- 1.2. כותרות הסעיפים בהסכם זה מובאות לנוחות הקורא בלבד, והן לא תשמשנה לפרשנות תוכנם של הסעיפים בשום צורה ואופן.
- 1.3. בהסכם זה האמור בלשון זכר – גם נקבה במשמע, ביחיד – גם ברבים, והכל כשאינן כוונה אחרת משתמעת.

2. נספחים להסכם.

2.1. מסמכי ההסכם

להלן רשימת הנספחים הכלולים בהסכם והמהווים חלק בלתי נפרד הימנו

- 2.1.1. נספח א' - כתב ההצעה / טופס הצעת הקבלן
- 2.1.2. נספח ב' - נוסח ערבות בנקאית ביצוע בסיסית;
- 2.1.3. נספח ב'1 - נוסח ערבות בנקאית ביצוע;
- 2.1.4. נספח ב'2 - נוסח ערבות בנקאית לבדק;
- 2.1.5. נספח ג' - מפרט טכני
- 2.1.6. נספח ד' - כתב כמויות – יצורף במידת הצורך במסגרת הזמנות עבודה
- 2.1.7. נספח ה' – טבלת תוכניות – יצורף במידת הצורך במסגרת הזמנת עבודה. להזמנת עבודה;
- 2.1.8. נספח ו' – נספח בטיחות
- 2.1.9. נספח ז' – **נספחי הביטוח**
 - 2.1.9.1. נספח ז' (1) - אישור ביטוחי הקבלן.
 - 2.1.9.2. נספח ז' (2) - הצהרת פטור מאחריות לנזקים.
 - 2.1.9.3. נספח ז' (3) - תנאים לעבודות בחום.
- 2.1.10. נספח ח' – נספח עבודות בחרום
- 2.1.11. נספח ט' – נספח קנסות

2.2. פרשנות ועדיפות בין מסמכים

- 1.1.1. לכל המונחים בהסכם זה ובנספחיו תהא המשמעות הנתונה להם בסעיף 3 להלן.

- 2.2.1 בכל מקום בהסכם ו/או באיזה מהמסמכים המצורפים אליו שקיימת התייחסות לתקן (מקומי או זר), הספר הכחול, הנחיות ונוהלי התאגיד ורשות המים או מנהל הביוב או גופים זרים, הכוונה לנוסחו העדכני והתקף של המסמך במועד הרלוונטי.
- 2.2.2 ההסכם ממצה את המוסכם בין הצדדים ולא תהיה נפקות לכל משא ומתן ו/או הבנה ו/או הסכמה ו/או מצג, בין בכתב בין בעל פה, בין במפורש בין במרומז - בין הצדדים ביחס להתקשרות נשוא ההסכם, עובר לכריתתו.
- 2.2.3 הוראה שנתן התאגיד בכתב במסגרת המכרז, או לאחר פרסומו ולפני המועד האחרון להגשת ההצעות, בדרך של תיקון המכרז ושינויו ו/או מתן הבהרה למציעים במכרז, תיחשב כחלק בלתי נפרד ממסמכי ההסכם ותגבר על כל הוראה הסותרת אותה במסמכים קודמים, זולת אם נקבע במכרז, בתיקון ו/או בהבהרה כאמור, אחרת לעניין זה.
- 2.2.4 ככל שהקבלן לא פנה לתאגיד במסגרת המכרז על דבר קיומה של סתירה ו/או אי התאמה ו/או דו משמעות ו/או חוסר בהירות הקיימת לדעתו בין הוראה אחת מהוראות ההסכם לבין הוראה אחרת או שהיה הקבלן מסופק בפירוש הנכון של הוראה, ולאחר החתימה על הסכם זה גילה הקבלן סתירה ו/או אי התאמה ו/או דו משמעות ו/או חוסר בהירות הקיימת לדעתו בין הוראה אחת מהוראות ההסכם לבין הוראה אחרת או שהיה הקבלן מסופק בפירושם הנכון של הוראה, מסמך או כל חלק מהם - יפנה הקבלן לתאגיד בהזדמנות הראשונה, והתאגיד יתן הבהרות ו/או הוראות בכתב, לרבות תכניות לפי הצורך, בדבר הפירוש שיש לנהוג לפיו. הכרעת התאגיד באשר לסתירה ו/או אי התאמה ו/או חוסר בהירות כאמור לעיל, נתונה לשיקול דעתו הבלעדי של התאגיד ומחייבת את הקבלן לכל דבר ועניין. עוד מובהר, כי לתאגיד שיקול דעת בלעדי להורות לקבלן לעצור את ביצוע אותה העבודה עד להכרעתו בדבר הפירוש שיש לנהוג על פיו, ובעבור תקופת עצירת העבודות זו לא תשולם כל תמורה נוספת לקבלן.
- 2.2.5 ככל שיש להכרעת התאגיד השלכה על עבודות שמבוצעות בפועל על ידי הקבלן יבקש הקבלן הנחיה של התאגיד מראש קודם לביצוען. הבהרות התאגיד והוראותיו תהווה חלק מהוראות ההסכם ותחייבנה את הקבלן.
- 2.2.6 במקום שבו לא הביא הקבלן לידיעת התאגיד חוסר בהירות ו/או פגם ו/או סתירה כאמור, ההוראה הקובעת סטנדרטים מחמירים יותר ביחס לקבלן ולביצוע העבודה היא זו שתחול על הקבלן. לא הייתה הוראה כאמור, יחול סדר העדיפות כמפורט להלן (כל הוראה במסמך קודם ברשימה תהא עדיפה על פני הוראה הכלולה במסמך הבא אחריו):

2.2.6.1 סדר עדיפות לעניין הביצוע:

- ב. המפרט הטכני ;
- ו. המפרט הכללי (ואופני מדידה) ;
- ז. תנאי ההסכם ;
- ח. נהלי התאגיד.

2.2.6.2. עדיפות לעניין התשלום:

- א. מחירון דקל הרלבנטי (ללא תוספות כאמור בסעיף 5)
- ב. כתב כמויות (ככל שיצורף להזמנת עבודה);
- ג. המפרט הטכני ;
- ז. המפרט הכללי (ואופני מדידה);
- ח. תנאי ההסכם ;
- ט. נהלי התאגיד.

3. הגדרות

3.1. בהסכם זה יהיו למונחים הבאים ההגדרות המפורטות בצדס :

תאגיד המים והביוב פלגי שרון, מיסודן של עיריית כפר סבא והמועצה המקומית כוכב יאיר צור יגאל בע"מ או גוף מוסמך במסגרתו ו/או מטעמו, לפי העניין ולפי כל דין ;	"החברה" או "פלגי שרון או התאגיד"
מכרז מס' 06/2024 לאחזקת מתקני חשמל ומתח נמוך מאוד בתחנות שאיבה של פלגי השרון ובמכון טיהור השפכים כפר סבא – הוד השרון אשר פורסם על ידי פלגי שרון, על כל נספחיו, מסמכיו והעדכונים וההבהרות שצורפו אליו ;	"המכרז"
ההסכם זה שכותרו "הסכם" אשר נחתם בין פלגי שרון והקבלן, המשמש לשם ביצוע העבודות נשוא הסכם זה.	"ההסכם"
העבודות נשוא מכרז זה, אשר תבוצענה במסגרת מטלות הביצוע על ידי הקבלן ;	"העבודות"
תחנות השאיבה המפורטת ברשימת התחנות להלן ו/או מכון טיהור השפכים כפר סבא- הוד השרון בהם, דרכם, מתחנתם או מעליהם עוברים ו/או מותקנים מתקני חשמל לרבות גנרטורים ו/או לוחות חשמל ו/או קווי החשמל ובהם יבוצעו העבודות ;	"אתר"
כל צד ג' אשר רשאי על פי כל דין או הסכם להניח תשתיות או לטפל בהן, ובכלל זה תשתיות, תקשורת, גז, דלק וכיו"ב ;	"בעלי תשתיות"
כל החוקים, התקנות, הצווים, הכללים, הפקודות, תקנים מחייבים, חוקי עזר, צווים מנהליים, תכניות והיתרים כהגדרתם בחוק החשמל, התשי"ד – 1954, חוק התכנון והבניה, התשכ"ה-1965 והכל בין אם נזכרים במפורש בהסכם ובין אם לאו, וכן תקינה זרה ותקינה מקומית לה מחויב הקבלן לפי ההסכם, והכל כפי שיתוקנו או ישונו מעת לעת ויהיו בתוקף במועד ביצוע העבודות הרלוונטיות ;	"דין"
המפרט הכללי לעבודות בנייה בהוצאת הוועדה הבינמשרדית	"המפרטים"

<p>בהשתתפות משרד הביטחון/אגף הבינוי, משרד הבינוי והשיכון/מינהל התכנון וההנדסה ונת"י במהדורתו העדכנית ביותר במועד האחרון להגשת ההצעות במכרז ("מפרט הוועדה");</p>	<p>"הכלליים"</p>
<p>מסמך המשמש את פלגי שרון בהתקשרותה עם הקבלן לצורך ביצוע עבודות נשוא הסכם זה, המצורף כנספח ג' להסכם.</p>	<p>"המפרט הטכני"</p>
<p>המפרט המיוחד ו/או המפרט הכלליים;</p>	<p>"המפרטים"</p>
<p>הזמנה אשר תועבר לקבלן מבצע, בגין מטלה מסוימת, ובה יפורטו התנאים, הדרישות וההנחיות הנוגעות למטלה הספציפית.</p>	<p>"הזמנת עבודה"</p>
<p>מטלה ספציפית לביצוע עבודות אחזקה ותיקונים שוטפים ו/או עבודות יזומות תקופתיות אשר תועבר במסגרת מסירת מטלה כאמור בסעיף 5.3.1.</p>	<p>"מטלה"/ "מטלת ביצוע"</p>
<p>כל עבודה ו/או פעולה הטעונה ביצוע על ידי הקבלן, לשם ביצוע עבודות אחזקה ותיקונים שוטפים ו/או עבודות יזומות תקופתיות חדשות הקשורות לאחזקת מתקני חשמל ומתח נמוך מאוד בתחנות השאיבה ובמכון טיהור השפכים אשר בבעלות התאגיד: ולרבות ביצוע אחזקת שבר, אחזקה שוטפת ואחזקה מונעת וכן עבודות דחופות בכל הקשור למתקני חשמל ומתח נמוך מאוד (לרבות אך לא רק - מערכות גילוי אש כריזה, פריצה, מצלמות, גנרטורים וכל מתקן מתח נמוך מאוד אחר); לרבות הפעלת ציוד מיוחד על פי המפרט הטכני המסומן כנספח ג', מסמכי ההסכם והוראות התאגיד ו/או פעולה אחרת שמעצם טבעה נדרשת לשם ביצוע עבודות חשמל;</p>	<p>"העבודות"</p>
<p>הקבלן, לרבות נציגיו של הקבלן, שלוחיו ומורשיו, בביצוע הפרויקט או חלק ממנו. מקום בו הקבלן הנקוב בכותרת ההסכם מורכב מיותר מישות משפטית אחת, יראו את הכלולים בהגדרת הקבלן כחייבים לפי ההסכם ביחד ולחוד;</p>	<p>"הקבלן"</p>
<p>התמורה לה יהיה זכאי הקבלן בגין ביצוע העבודות בהתאם לקבוע בסעיף 31 להסכם, בכפוף לעמידה בהתחייבויותיו בהסכם.</p>	<p>"התמורה"</p>
<p>חומרים שיסופקו על ידי הקבלן לצורך ביצוע העבודות והשלמת ביצוען, לרבות אביזרים, מוצרים - בין מוגמרים ובין בלתי מוגמרים - וכן ציוד, מכשור וכל חומר אחר הדרוש לביצוע העבודות;</p>	<p>"חומרים"</p>
<p>כל יום, למעט ימי שבתון רשמיים כהגדרתם להלן; בכל מקום בו צוין יום או ימים מבלי לציין במפורש כי הכוונה היא לימי עסקים, המשמעות היא כי מניין הזמן יהיה לפי ימים</p>	<p>"ימי עסקים"</p>

קלנדריים ;

יום שבת, ימי שבתון, שני ימי ראש השנה, ערב יום כיפור ויום כיפור, ימי חג ראשון ושביעי של סוכות ושמיני עצרת, פורים, ימי חג ראשון ושביעי של פסח, יום העצמאות וחג השבועות ;

**"ימי שבתון
רשמיים"**

לוח הזמנים בין שהינו מוגדר בהסכם זה לביצוע עבודות או הגעה לאתר לביצוע עבודה המגדיר ו/או תכיפות הביצוע של העבודות ו/או לוח זמנים אשר נערך על ידי התאגיד ונכלל במסגרת הזמנת עבודה, המגדירה את הזמנים לביצוע העבודות ;

"לוח זמנים –"

מאגר מחירי בניה ותשתיות המתפרסם על ידי "דקל שרותי מחשב להנדסה בע"מ", במהדורתו המעודכנת נכון לחודש אפריל לשנת 2024. מובהר כי בכל מקום בהסכם בו ישנה הפניה למחירון דקל בניה, מחירי מחירון דקל בנייה יהיו בניכוי הנחת הקבלן כפי שהוצעה במסגרת המכרז מובהר כי למחירים המפורטים במחירון דקל לא יתווספו מקדמים או תוספות מובנות גם אם אלה כלולים במחירון זה ;

**"מחירון דקל
בנייה "**

מאגר מחירי שיפוצים ואחזקה המתפרסם על ידי "דקל שרותי מחשב להנדסה בע"מ", במהדורתו המעודכנת נכון לחודש אפריל לשנת 2024. מובהר כי בכל מקום בהסכם בו ישנה הפניה למחירון דקל שיפוצים, מחירי מחירון דקל שיפוצים יהיה בניכוי הנחת הקבלן כפי שהוצעה במסגרת המכרז. מובהר כי למחירים המפורטים במחירון דקל שיפוצים לא יתווספו מקדמים או תוספות מובנות גם אם אלה כלולים במחירון זה ;

**"מחירון דקל
שיפוצים"**

מחירון דקל שיפוצים ו/או מחירון דקל בנייה.

"מחירוני"

מי שנתמנה על ידי התאגיד לנהל את ביצוע העבודות ו/או לפקח על ביצוען או חלק מהן . התאגיד יהא רשאי לשנות את זהותו של המנהל / המפקח מעת לעת וכפי שיראה לנכון ; מובהר, כי במסמכי ההסכם נעשה שימוש הן במונח 'מנהל' והן במונח 'מפקח', כשהכוונה היא לאותו הגורם שנתמנה על ידי התאגיד כאמור ;

**"מנהל " או
"המפקח"**

4. תקופת ההתקשרות

- 4.1 תקופת ההתקשרות בין התאגיד לקבלן תהא לתקופה של 12 חודשים (להלן : "תקופת ההתקשרות").
- 4.2 תחילת תקופת ההתקשרות תהא במועד שבו חתם הקבלן על הסכם עם החברה.
- 4.3 לתאגיד נתונה האופציה, לפי שיקול דעתו הבלעדי, להאריך בהודעה בכתב, את תקופת ההתקשרות על פי ההסכם, ב-4 תקופות נוספות בנות עד 12 חודשים כל אחת (להלן : "תקופת הארכה").

4.4. לתאגיד נתונה האפשרות, לפי שיקול דעתו הבלעדי, ומכל סיבה שהיא, לסיים את תקופת ההתקשרות בהודעה שתניתן 45 ימים מראש, וזאת מבלי לגרוע מכל הוראה אחרת בהסכם.

5. מהות ההסכם אופן חלוקת המטלות

5.1. **הסכם זה מהווה הסכם "מסגרת" בו תהא רשאית החברה, בהתאם לשיקול דעתה הבלעדי, לבצע באמצעות הקבלן עבודות אחזקה תקופתיות ו/או עבודות בהתאם למפורט במפרט הטכני המסומן כנספח ג' להסכם זה והמהווה חלק בלתי נפרד הימנו, אשר תזמין החברה מפעם לפעם, ע"פ שיקול דעתה הבלעדי במשך תקופת ההתקשרות באמצעות הזמנות עבודה.**

5.2. הטיל התאגיד על הקבלן, במסגרת תקופת ההתקשרות או ההארכה ועל פי הסכם זה, את ביצועה של מטלת ביצוע, יוסיפו ויחולו הוראותיו של הסכם זה על אותה מטלת ביצוע עד להשלמתה, לרבות על מסירתה ועל תקופת האחריות ו/או הבדק שלה, אף אם בינתיים הסתיימה תקופת ההתקשרות ו/או תקופת ההארכה על פי הסכם זה. עם תום תקופת ההתקשרות, לרבות תקופת ההארכה, התאגיד לא יהא רשאי עוד לפנות לקבלן לשם ביצוע מטלות ביצוע **חדשות**, אולם ביצוען של מטלות ביצוע שנמסרו לקבלן בתוך תקופת ההתקשרות ו/או ההארכה יסתיימו בהתאם ללוח הזמנים שנקבע עברה, וזאת גם אם סיום הביצוע של אותן מטלות ביצוע הנו לאחר תום תקופת ההתקשרות ו/או ההארכה. אין האמור גורע מזכויות התאגיד על-פי הסכם זה ביחס לכל מטלת ביצוע, ובכלל זה אף זכותו לבטל ההתקשרות.

5.3. מובהר למען הסר כל ספק כי למשך כל תקופת ההתקשרות, העבודות ו/או החומרים ו/או הציודים יתומחרו על בסיס מחירון דקל **בנייה ותשתיות** המעודכן לחודש אפריל 2024 **בניכוי הנחת הקבלן למחירון זה במסגרת הצעתו למכרז**.

ככל שהעבודות הנדרשות, במסגרת מטלת הביצוע, אינן מצויות במחירון דקל בנייה ותשתיות במהדורתו המעודכנת נכון לחודש אפריל 2024, יתומחרו העבודות על בסיס המפורט במחירון דקל **שיפוצים ואחזקה** במהדורתו המעודכנת נכון לחודש אפריל 2024 **ובניכוי הנחת המציע למחירון זה במסגרת הצעתו למכרז**.

ככל שהעבודות הנדרשות, במסגרת מטלת הביצוע, אינן מצויות במחירון דקל שיפוצים ואחזקה במהדורתו המעודכנת נכון לחודש אפריל 2024, יתומחרו העבודות על בסיס ניתוח מחירים כמפורט בסעיף 6.7.4 להסכם זה.

5.4. יודגש, כי ככל שתממש החברה את האופציה הנתונה להארכת תקופת ההתקשרות כאמור לעיל, יעודכנו מחירון דקל בנייה ותשתיות ומחירון דקל שיפוצים ואחזקה (כאמור בסעיף 4.6) באופן שבו יחולו במשך תקופת ההתקשרות מחירון דקל בנייה ותשתיות ומחירון דקל שיפוצים ואחזקה (כאמור בסעיף 4.6 לעיל) המעודכן נכון ליום כניסת תקופת הארכה הנוספת לתוקף (כלומר, המחירוים לחודש "אפריל" לאותה שנת התקשרות/הארכה).

הסבר: מחירון דקל בנייה ותשתיות ומחירון דקל שיפוצים ואחזקה (כאמור בסעיף 4.6 לעיל) יהיו המחירוים המעודכנים לחודש אפריל 2024, ולאחריו המחירוים יתעדכנו במועד כניסתה לתוקף של תקופת ההתקשרות הנוספת / תקופת/ות ההארכה, ויהיו מחירוים דקל הרלבנטיים, כפי שיפורסמו, לחודשים אפריל 2025, אפריל 2026, אפריל 2027 וכן הלאה.

5.5. מודגש בזאת, על אף האמור בכל מקום במחירון דקל בנייה ותשתיות ו/או במחירון דקל שיפוצים ואחזקה לא יכללו סעיפים על פי המחירונים הללו, תוספות בגין: היקפי העבודה, היקף כספי, עבודה במבנה מאוכלס פיגומים, הובלות, איחסון חומרים, מכולות ופינוי פסולת ואחוזי רווח שירותי קבלן ראשי.

5.6. מובהר למען הסר כל ספק כי העבודות נשוא הסכם זה כוללות :

ביצוע אחזקת שבר, שוטפת ומונעת וכן עבודות דחופות למתקני חשמל ומתח נמוך מאוד (לרבות אך לא רק במערכות גילוי אש וכריזה, מערכות פריצה, גנרטורים, מצלמות וכל מתקן מתח נמוך מאוד אחר) ב :

(1) תחנת שאיבה פרחים כוכב יאיר עם גנרטור 55 קו"א

(2) תחנת שאיבה גלעד כוכב יאיר עם גנרטור 37 קו"א

(3) תחנת שאיבה בית אל כוכב יאיר עם גנרטור 60 קו"א

(4) תחנת שאיבה עתיר ידע כפר סבא עם גנרטור

(5) תחנת שאיבה אבו סנינה כפר סבא עם גנרטור

(6) תחנת שאיבה ברוש כפר סבא עם גנרטור

(7) תחנת שאיבה פאוור אלבר צור יגאל עם גנרטור

(8) תחנת שאיבה אלבר כפר סבא עם גנרטור

(9) תחנת מצפה ספיר ללא גנרטור

(10) מכון טיהור השפכים כפר סבא הוד השרון (להלן: "המט"ש").

עבודות האחזקה יבוצעו בהתאם ועל פי המפורט במפרט הטכני המסומן כנספח ג' לחוזה ההתקשרות ובנוסף ומבלי לגרוע מן האמור בו או בחוזה ההתקשרות, יכללו העבודות ביצוע ביקור, פעם בשלושה (3) חודשים, בכל תחנה / אתר המפורט לעיל - ובמהלכו של כל ביקור כזה, יפעיל המציע הזוכה את הגנרטור בעומס, יבצע בדיקה ויזואלית לכלל מתקני חשמל באתר, ויכין ויגיש לתאגיד דו"ח מסכם אודות הביקור, מצב האתר, המתקנים בו והבדיקות שנערכו.

בנוסף יהא על המציע הזוכה לבצע, לפחות אחת (1) לשנה, אחזקה מונעת לכל אחד מהגנרטורים המצויים באתר/ים /תחנות ובמט"ש כאשר הטיפול יהיה לפי הנחיות יצרן הגנרטורים ויכלול פעולות בסיס כגון החלפת שמנים, מסננים, בדיקת חיבורים, בדיקות נזילות, החלפת אטמים וכל פעולה נוספת אשר נדרשת על פי הוראות היצרן של הגנרטור המטופל, כאשר לאחר כל ביקור כזה (1 לשנה), יכין ויגיש הקבלן לתאגיד דו"ח מסכם אודות הביקור, מצב הגנרטור/ים באתר, ופירוט הבדיקות שנערכו.

יובהר, כי החברה, על פי שיקול דעתה הבלעדי, רשאית בכל עת לגרוע או להוסיף או לעדכן את הרשימה המופיעה לעיל / רשימת האתרים (תחנות שאיבה, מט"ש וכו') וזאת מבלי שתהיה לקבלן כל טענה ו/או דרישה ו/או תביעה בשל כך.

5.7 מטלות לביצוע עבודות אחזקה –

5.7.1. הקבלן יהא אחראי לביצוע עבודות האחזקה באתר/ים, בתחנות השאיבה ובמכון טיהור השפכים המפורטים בסעיף 5.6 לעיל.

5.7.2. ביצוע מטלות לביצוע עבודות אחזקה יבוצעו כאמור אחת לתקופה כמפורט בסעיף 5.6 לעיל או בהתאם להזמנות עבודה אשר החברה תזמין מפעם לפעם, ע"פ שיקול דעתה הבלעדי, במשך תקופת ההתקשרות באמצעות הזמנות עבודה. יובהר כי התאגיד יהיה רשאי על פי שיקול דעתו לכלול במסגרת הזמנות העבודה כתבי כמויות המבוססים על כתב הכמויות בהתאם למחירוני דקל ו/או על פי הקבוע בהסכם.

6. ביטול ביצוע מטלת ביצוע; הפסקת התקשרות

6.1. הקבלן לא יהיה רשאי לסרב לקבל על עצמו את ביצועה של מטלת ביצוע, ובכלל זה לא יוכל הקבלן להעלות כל טענה ו/או דרישה ו/או תביעה בקשר עם היקפה הכספי של מטלת הביצוע.

6.2. לא עמד הקבלן בהתחייבויותיו במסגרת מטלת ביצוע שהוטלה עליו, תהא רשאית החברה, לפי שיקול דעתה הבלעדי, לבטל את הזמנת העבודה לביצוע מטלת הביצוע או ליתן לקבלן ארכה נוספת למלא אחר התחייבויותיו. ביטלה החברה את הזמנת העבודה לביצוע מטלת ביצוע בשל אי עמידתו בהתחייבויותיו, תהיה רשאית החברה לחלט כפיצוי מוסכם ומוערך מראש את הערבות שהפקיד הקבלן, כולה או מקצתה, וכן להפסיק את התקשרותה עם הקבלן, וזאת מבלי לגרוע מכל סעד אחר העומד לרשותה.

6.3. מבלי לגרוע מן האמור לעיל ולהלן, ביטלה החברה את הזמנת העבודה לביצוע מטלת ביצוע בשל אי עמידת הקבלן בהתחייבויותיו, תהיה רשאית החברה לבצע את מטלת הביצוע באמצעות קבלן אחר והקבלן יהיה מנוע מושתק מלהעלות כל טענה ו/או כל תביעה כנגד החברה בקשר לכך.

6.4. מבלי לגרוע מכל זכות העומדת לחברה, על פי כל דין ועל פי תנאי המכרז וההסכם, במקרה שבו ביטלה החברה את ההסכם עם הקבלן מכל סיבה שהיא, תהיה רשאית החברה, אך לא חייבת, לפנות למציע שהוגדר על ידי וועדת המכרזים ככשיר שני במכרז, ולהורות לו לבצע את המשך ביצוע העבודות על פי תנאי הצעת המחיר אשר הגיש ביחס למכרז. למען הסר ספק מובהר כי מימוש הזכות האמורה לפי סעיף זה, תהיה נתונה לשיקול דעתה הבלעדי והמוחלט של החברה.

6.5. במקרה בו הקבלן לא ביצע מטלת ביצוע בין אם תקופתית ובין אם בעקבות הזמנת עבודה שהוצאה לו, כי אז תהיה רשאית החברה לחלט כפיצוי מוסכם ומוערך מראש את הערבות השוטפת שהפקיד כולה או מקצתה וכן להפסיק את התקשרותה עם הקבלן, הכל בהתאם לשיקול דעתה הבלעדי, וזאת מבלי לגרוע מכל סעד ו/או תרופה העומדים לה לפי הסכם זה ו/או לפי כל דין.

6.6. הקבלן מוותר בזאת מראש, ומתחייב שלא להעלות כל טענה ו/או תביעה ו/או דרישה כלפי החברה בגין ו/או בקשר עם מימוש זכויותיה של החברה כאמור בסעיף 6 זה, ובכלל זה בגין ו/או בקשר עם ביטול זכייתו ו/או חילוט הערבות ו/או הפסקת ההתקשרות עמו.

6.7. מסירתה של מטלת ביצוע לידי קבלן המסגרת

למעט ביצוע עבודות תקופתיות כאמור בסעיף 5.6 לעיל, יודגש, כי ככל והחליטה החברה למסור לקבלן מסגרת מטלת ביצוע, תעביר החברה לידי הקבלן הזמנת עבודה הכוללת את הפרטים ו/או המסמכים ו/או ההוראות הרלוונטיות למטלת הביצוע בהתאם לשיקול דעתה.

6.7.1. מבלי לגרוע מהאמור לעיל, בין הפרטים ו/או המסמכים ו/או ההוראות שיועברו במסגרת הזמנת עבודה יכללו הפרטים ו/או המסמכים ו/או ההוראות הבאים: (למעט אם פרט ו/או מסמך ו/או הוראה איננו נדרש או איננו רלוונטי, והכל בהתאם להחלטת התאגיד):

6.7.1.1. תוכניות חשמל או תוכניות לביצוע;

6.7.1.2. לוח זמנים לביצוע שייקבע ע"י התאגיד;

6.7.1.3. במידת הצורך, לפי שיקול דעתה של החברה יצורף כתב כמויות

6.7.1.4. כל מסמך אחר שהינו רלוונטי לביצוע והעולה בקנה אחד עם התוכניות, עם כתב הכמויות ועם לוח הזמנים לביצוע;

6.7.2. מובהר בזה, כי מעת שהקבלן הגיש הצעה למכרז, והצעתו נתקבלה, הוא מחויב לבצע, על פי דרישת החברה, כל מטלת ביצוע, בין אם תקופתית ובין אם שתמסור לו החברה, על פי תנאי הסכם זה, במסגרת לוח הזמנים כקבוע במפרט הטכני או שנקבע כאמור בסעיף 6.7.1.2 לעיל.

6.7.3. כל הפרטים ו/או המסמכים ו/או ההוראות שיימסרו ע"י התאגיד במסגרת הזמנת עבודה בקשר עם מטלת ביצוע, ייחשבו כחלק בלתי נפרד מהסכם זה.

6.7.4. מובהר למען הסר כל ספק כי במקרה בו יידרש הקבלן לבצע עבודות ו/או לספק חומרים ו/או ציוד אשר אינם מופיעים במחירון דקל בנייה ותשתיות ו/או במחירון דקל שיפוצים ואחזקה יקבעו המחירים בהתאם לניתוח מחיר שיערך על ידי הקבלן או מהנדס החברה ויאושר בכתב על ידי החברה, על בסיס מחירי שוק, ובתוספת רווח קבלן ראשי בשיעור של עד 12% שיתווסף בהתאם לשיקול דעתה הבלעדי של החברה. החברה תהא רשאית לדרוש מהקבלן להציג בפניה עד 3 הצעות מחיר עדכניות, עובר להחלטתה ולאישורה.

7. הסבת ו/או המחאת ההסכם

7.1. הקבלן לא ימכור, לא ימחה, לא ישעבד ולא יעביר בדרך אחרת כל התחייבות, זכות או נכס שיש לו על פי ההסכם או בקשר למטלת ביצוע, אלא באישור התאגיד מראש

ובכתב. אישור התאגיד לבקשה להמחאת זכות, נכס או התחייבות כאמור יהיה נתון לשיקול דעתו הבלעדי של התאגיד.

7.2. לעניין סעיף זה, שינוי בשליטה, בין במישרין ובין בעקיפין, בקבלן ויצירת שותפות של הקבלן עם צדדים שלישיים, כמו גם הנפקה ו/או הקצאה של מניות של הקבלן באופן המהווה העברת השליטה בקבלן, דינה כדין העברת זכויות; "שליטה" – כהגדרתה בסעיף 1 לחוק ניירות-ערך, התשכ"ח-1968.

7.3. הקבלן לא יתחייב ולא יאפשר שיעבוד, משכון או מתן בטוחה אחרת כלשהי, בקשר עם הסכם זה ו/או ביצוע מטלת ביצוע, אלא לצורך קיום התחייבויותיו על פי ההסכם ובכפוף לתנאיו. מבלי לגרוע מכלליות האמור, הקבלן לא ישעבד את תגמולי פוליסות הביטוח.

7.4. התאגיד יהיה רשאי להעביר את זכויותיו או חובותיו על פי ההסכם, או כל חלק מהן, ללא כל מגבלה, לרבות לעיריית כפר סבא ו/או המועצה המקומית כוכב יאיר צור יגאל ו/או לכל רשות ממשלתית או חברה עירונית ו/או ממשלתית אחרת.

8. מצגי הקבלן והתחייבויותיו

הקבלן מצהיר ומתחייב בזאת כלפי התאגיד, כדלקמן:

8.1. כי הינו קבלן רשום בעל הסיווג הדרוש לשם ביצוע העבודות במסגרת הסכם זה, כמפורט בחוק רישום קבלנים לעבודות בניה הנדסיות, התשכ"ט-1969;

8.2. כי הינו בעל כל הניסיון, הידע, הכישורים, כ"א, הכלים, הזמינות והאמצעים הנדרשים לביצוע עבודות מכוח הסכם זה והשלמתן בהתאם להסכם;

8.3. כי אין כל איסור, הגבלה או מניעה כלשהי, לרבות מכוח דין, הסכם או מסמכי היסוד של הקבלן, להתקשר עם התאגיד בהסכם ולבצע את התחייבויותיו על פיו. ביצוע ההסכם והתחייבויות הקבלן על פיו אושרו כדין על ידי האורגנים המוסמכים של הקבלן, וההסכם מהווה התחייבות תקפה ומחייבת של הקבלן, ואין כל התחייבות שלו המנוגדת להתחייבויות שנתן על פי ההסכם ואין בחתימתו על ההסכם או בביצוע התחייבויותיו על פיו משום הפרה של מסמכי ההתאגדות שלו או של כל מסמך או הבטחה או התחייבות אחרים אשר הקבלן הוא צד להם או של כל דין או הסכם או התחייבות אחרים כלשהם;

8.4. כי הינו בעל כל האישורים ו/או ההסמכות ו/או ההכשרות ו/או הרישיונות ו/או ההיתרים הנדרשים על פי כל דין לניהול פעילותו, ובפרט, לביצוע התחייבויותיו על פי ההסכם; וכי יעשה את כל הנדרש על מנת שאלה יהיו בתוקף החל ממועד חתימת ההסכם ועד להשלמת כל העבודות על פיו לרבות בתקופת הבדק או עד לתם ההתקשרות על פי ההסכם, על פי המאוחר;

8.5. כי הינו תאגיד הרשום ופועל כדין על פי דיני מדינת ישראל, אשר לא ננקטה נגדו, ולמיטב ידיעתו גם לא צפויה להינקט נגדו, כל פעולה שמטרתה או תוצאתה האפשרית הנה פירוקו, חיסול עסקיו, הסדר עם נושיו, הכללת הערת עסק חי בדוחותיו הכספיים, מחיקתו או כל תוצאה דומה אחרת;

- 8.6. כי אין ולא ידוע לקבלן על כל הליך משפטי, התדיינות, טענה, תביעה כנגדו, או על כוונה לנקוט בהליך כאמור, אשר עשויים לפגוע בהתקשרות הקבלן בהסכם ו/או בקיום התחייבויותיו על פיו;
- 8.7. כי בכל הכרוך בביצוע עבודות במסגרת מטלות ביצוע ו/או שירותים מושא הסכם זה אותם יספק הקבלן, ימלא הקבלן אחר הוראות כל דין ובכלל זה בדבר מתן הודעות, קבלת רישיונות ותשלום מיסים ואגרות, ויישא בכל ההוצאות והתשלומים הקשורים והנובעים מהם ואשר חלים על פי דין או על פי נוהג על קבלן מבצע או שתלומם הושת עליו במסמכי ההסכם;
- 8.8. כי הינו בעל האיתנות הפיננסית הנדרשת לצורך ביצוע עבודות במסגרת ביצוע מטלות ביצוע על פי הסכם זה וכי יעדכן את התאגיד, באופן מיידי, בכל שינוי או חשש לשינוי לרעה ביחס למצבו הפיננסי, לרבות הערת עסק חי בחוות דעת של רו"ח המבקר בדוחות הכספיים של הקבלן;
- 8.9. כי הוא בחן ובדק כבעל מקצוע מומחה, בעצמו ובאמצעות בעלי מקצוע מומחים ויועצים מטעמו, לשביעות רצונו המלאה, את כל היבטי ההתקשרות עפ"י ההסכם, לרבות היבטי העבודות נשוא מטלת הביצוע שהוטלה עליו מכוח הסכם זה, את המשמעות של ביצוע כל התחייבויותיו על פי ההסכם, ובכלל זה בדק את האתרים וסביבתם לרבות תחנות השאיבה ומכון טיהור השפכים והגישה אליהם, את התכניות הסטאטוטוריות, את תכולת עבודות מטלת הביצוע, את כל הנתונים, התכניות והמידע כפי שניתנו במסגרת המכרז או ההסכם על כל נספחיו והמסמכים הנלווים לו או הזמנת העבודה והמסמכים הנלווים לה, וכן שיקלל סיכונים העשויים להתרחש במהלך ביצוע מטלת ביצוע ואי ודאויות הקיימות ביחס למימושו, את תנאי השוק, את זמינותן וטיבן של העבודות, כוח האדם והחומרים הדרושים לביצוע מטלות ביצוע על פי הסכם זה, וכי ערך, ככל שנדרש הדבר, התקשרויות מקדימות ומתאימות עם צדדי ג' ובכלל זה ספקי חומרים וכל ספק של אמצעי יצור מהותי או שירות מהותי אחר הנדרש להשלמת העבודות במלואן ובמועדן, על מנת להבטיח את עמידתו בהוראות ההסכם. בעקבות הבחינה והבדיקה האמורה וההתקשרויות שערך הקבלן, הוא אשרר את יכולתו לבצע את העבודות בהתאם להסכם;
- 8.10. כי הוא יבצע את העבודות ברמה מקצועית גבוהה ביותר בזהירות הראויה ויעסיק לשם כך כוח אדם בעל כישורים מקצועיים מתאימים וישתמש בחומרים ובאמצעים נאותים; כי הוא יבצע בזהירות ובמקצועיות הראויה את הביצוע וישלים את כל העבודות הכלולות במטלת הביצוע, לרבות תיקונים של ליקויים וחסרים, בהתאם להוראות ההסכם; מבלי לגרוע מכלליות האמור, התחייבות הקבלן תכלול כל עבודה הנחוצה לעמידה בהתחייבויותיו בהתאם להסכם והנובעת ממנו, וכן כל עבודה שאינה מוזכרת במפורש בהסכם אולם דרושה לשם השלמה בטוחה, יעילה ובמועד של מטלת הביצוע על פי תנאי ההסכם והזמנת העבודה, והכל כנגד קבלת התמורה וללא כל תשלום נוסף;
- 8.11. הקבלן מתחייב בזאת כי כל ההצהרות ו/או המצגים ו/או המידע ו/או הנתונים ו/או המסמכים שניתנו ו/או הוגשו ו/או הוצגו על ידו במסגרת ההצעה למכרז הינם נכונים, מדויקים ומלאים, כי יש לראות בהם כאילו ניתנו על ידו גם במסגרת ההסכם, וכי הוא הציג בפני התאגיד את מלוא המידע ו/או הנתונים שהתבקשו על ידו ו/או את מלוא המידע ו/או הנתונים הרלוונטיים להתקשרות בהסכם;

- 8.12. כי כל מצגיו והתחייבויותיו על פי מסמכי המכרז וההסכם יעמדו בתוקפם החל ממועד הגשת ההצעות למכרז ולמשך כל תקופת ההסכם; וכי הוא יידע את התאגיד, באופן מיידי, במקרה של שינוי כלשהו במצג או בהתחייבות שניתנה במסגרת ההסכם על ידי הקבלן, שיש בהם כדי להשפיע על יכולתו לבצע את מטלות ביצוע מכוח הסכם זה. הקבלן מצהיר ומסכים כי הודעתו על פי סעיף זה איננה מהווה הסכמה של התאגיד לשינוי ואיננה גורעת מכל זכות או טענה שיש לתאגיד על פי ההסכם או על פי כל דין;
- 8.13. כי ידוע לו שלעמידתו המלאה בהוראות ההסכם חשיבות מכרעת להצלחה והשלמת העבודות במסגרת מטלת ביצוע והוא מתחייב לפעול ככל הניתן כדי להבטיח את עמידתו בהתחייבויות אלה ולקיימן במלואן ובמועדן;
- 8.14. כי הוא מתחייב שכל הפעולות הדרושות לצורך ביצוע עבודות נשוא ההסכם, שביחס לביצוען קיימים חוקים, תקנות או הוראות מטעם רשויות מוסמכות, או סטנדרטים מחייבים, יבוצעו בהתאם לאותם חוקים, תקנות, הוראות, או סטנדרטים;
- 8.15. כי ביצע ויבצע מבעוד מועד, את כלל התיאומים הנדרשים מול הרשויות הרלוונטיות ו/או גורמים שלישיים טרם ביצוע עבודות במסגרת מטלת ביצוע, על מנת שלא יחולו עיכובים כלשהם בביצוע העבודות על פי לוח הזמנים הקבוע בהסכם זה לביצוע עבודות אחזקה או לוח הזמנים שנקבע במסגרת הזמנת העבודה לביצוע מטלת ביצוע;
- 8.16. כי ידוע לו שבעצם התקשרותו עם התאגיד בהסכם, מעמדו הינו כ-"קבלן ראשי", כמשמעותו בפקודת הבטיחות בעבודה [נוסח חדש], תש"ל-1970, על כל המשמעויות הנובעות מכך;
- 8.17. כי הוא ישתף פעולה עם כל גורם אחר הקשור עם התאגיד, לרבות יועצים אשר מונו על ידי התאגיד בקשר עם ביצוע מטלת ביצוע, ויאפשר לנציגי התאגיד, למנהל או לכל נציג מטעמו, להיכנס בכל עת סבירה לאתר ולכל מקום אחר שבו נעשית עבודה כלשהי הקשורה עם ביצוע מטלת ביצוע וכן ימלא אחר דרישות הגורמים כאמור ויעביר להם מידע רלוונטי, כפי שיידרש מעת לעת;
- 8.18. כי הוא יפעל לביצוע העבודות בהתאם להנחיות והוראות התאגיד והמנהל ובכפוף להם, ואולם אין בסעיף זה כדי לגרוע מאחריותו כלפי התאגיד על פי ההסכם. בכל מקרה של סתירה בין הוראות התאגיד להוראות המנהל, יפעל הקבלן בהתאם להוראות התאגיד;
- 8.19. כי הוא מודע לעובדה שהתאגיד התקשר עימו בהסכם, בין היתר, על יסוד ההתחייבויות והמצגים שניתנו על ידו במסגרת הצעתו למכרז והכלולים בהסכם וכי במידה ומצגים אלו יסתברו כלא נכונים יהווה הדבר הפרה יסודית של ההסכם;
- 8.20. כי בכל פעולותיו, הוא לא יפר זכויות חוזיות ו/או קנייניות של אחר ולא יגרום לתאגיד להפר זכויות כאמור;
- 8.21. כי בכל פעולותיו, לרבות פעולות עובדיו, קבלני משנה מטעמו וכן כל אדם או גוף אחר הפועל מטעמו או עבורו, יפעל בהתאם ועל פי נהלי התאגיד כפי שיתעדכנו מעת לעת. הקבלן מתחייב לבצע כל פעולה סבירה שתידרש לשם עמידה באמור לעיל;

9. קבלני משנה

9.1. הקבלן אינו רשאי למסור ביצוע עבודות במסגרת מטלת ביצוע, או חלק ממנה/מהם, לידי קבלן משנה אלא בהסכמה מראש ובכתב של התאגיד. התאגיד רשאי לסרב למסירת ביצוע העבודות לידי קבלן משנה, לרבות בשל ניסיון רע בפרויקט או בעבודות שבוצעו עבור התאגיד, להורות על החלפתו ו/או על סילוקו מן האתר, וזאת בהתאם לשיקול דעתו הבלעדי וללא צורך במתן נימוק.

בסעיף זה "ניסיון רע" - לרבות בשל אי עמידה בהתחייבויות לפי הסכם ו/או תכניות ו/או מפרטים ו/או אי עמידה בלוחות זמנים ו/או טיב העבודה ו/או תביעות בלתי סבירות ו/או עבודה באיכות ירודה ו/או אלימות ו/או איומים מצד קבלן המשנה או עובדיו ו/או עבודה בלתי רציפה ו/או הפסקות עבודה אשר לא אושרו על ידי התאגיד ו/או הפרה של הוראות הדין במהלך ביצוע עבודה, או כל ענין אחר וזאת לרבות ביחס לפעולות שבוצעו ע"י קבלן המשנה, עבור גופים אחרים ו/או חברות אחרות השייכים ו/או בבעלות עיריית כפר סבא.

9.2. יודגש כי הקבלן הינו האחראי הבלעדי כלפי התאגיד, גם בגין אותם חלקים בעבודה המבוצעים על ידי קבלני המשנה. מובהר בזאת כי אין בהסכמת התאגיד להעסקתו של קבלן/קבלני משנה כדי לפטור ו/או לגרוע מאחריותו הכוללת של הקבלן לביצוע מטלת הביצוע, בהתאם לדרישות העולות מההסכם והוראותיו לרבות נספחיו והמסמכים הנלווים לו.

9.3. הקבלן יהא אחראי כלפי התאגיד, באופן מלא ובלעדי, לכל הפעולות והמחדלים של קבלני המשנה ומי מטעמם, ואלה ייחשבו כאילו בוצעו במישרין על ידי הקבלן. לקבלן לא תהא כל טענה המתבססת על ביצוע העבודות בידי קבלני המשנה.

9.4. למען הסר ספק מובהר בזאת, כי הקבלן והוא בלבד, יהיה האחראי המלא והבלעדי, כלפי קבלני המשנה, בגין תמורת עבודתם וכי אין לראות בהסכם, הסכם לטובת צד שלישי. לקבלן המשנה לא תהיה כל טענה ו/או תביעה ו/או דרישה לעניין זה כלפי התאגיד.

9.5. על הקבלן מוטלת החובה לוודא כי כל אחד מקבלני המשנה אשר יועסקו על ידו, בכפוף לאישור התאגיד כמפורט לעיל, יהיה רשום בתחום עיסוקו ובסיווג הקבלני הנדרש, ככל שקיים רישום כזה, וכן יחזיק בכל האישורים וההיתרים הנדרשים על פי כל דין לביצוע עבודתו.

9.6. מובהר ומוסכם, כי ככל שיוודע לתאגיד כי הקבלן אינו עומד בהתחייבויותיו לקבלני המשנה מטעמו, לרבות לקבלן משנה אשר קיבל את אישור התאגיד, באופן שעלול ליצור חשש לפגיעה במטלת הביצוע או בתאגיד, ובכפוף לקבלת אישור מהמנהל כי העבודות אכן בוצעו על ידי קבלן המשנה אך לא שולמו לו על ידי הקבלן, התאגיד יהיה רשאי (אך לא חייב) לפעול בכל אחת מהדרכים המפורטות להלן לפי שיקול דעתו הבלעדי, וזאת מבלי לגרוע מכל זכות ותרופה אחרת העומדות לתאגיד:

9.6.1. להתקשר עם קבלן המשנה בהסכם נפרד וחדש לביצוע העבודה, אשר הקבלן אינו צד לו, ולהפחית את התמורה לפי אותו הסכם חדש מהתמורה לקבלן לפי הסכם זה.

9.6.2. להתנות תשלום של חשבון ביניים או חשבון סופי לקבלן בהצגת מסמך בכתב מטעם קבלן המשנה, המאשר כי הקבלן עמד במלוא התחייבויותיו לעניין תשלום התמורה לקבלן המשנה.

9.6.3. לקזז מכל חשבון ביניים או חשבון סופי של הקבלן את התשלום לו זכאי קבלן המשנה ואשר טרם שולם ובכלל זאת לצורך העברת התשלום ישירות מהתאגיד לקבלן המשנה.

למען הסר ספק מובהר, כי אין באמור בסעיף זה כדי להוות הסכם לטובת צד ג' לטובת קבלן המשנה והפעלת סמכות התאגיד לפי סעיף זה ובכלל, תיעשה לפי שקול דעתו הבלעדי.

10. ערבויות

הקבלן ימסור לתאגיד ערבויות, כמפורט להלן:

10.1. ערבות ביצוע

ערבות ביצוע לעבודות אחזקה (להלן: "ערבות בסיסית / ביצוע")

10.1.1. בתוך 7 ימים ממועד קבלת הודעה בדבר זכייתו ועובר לחתימת ההסכם על ידי התאגיד, ימציא הקבלן לתאגיד ערבות אוטונומית ובלתי מותנית, צמודה למדד הבסיס, בסך השווה ל **50,000** ₪ (במילים: חמישים אלף שקלים חדשים), בנוסח המצורף כנספח ב' להסכם (לעיל ולהלן: "ערבות הביצוע").

10.1.2. הערבות תישאר בתוקף לתקופה של 15 חודש ותוארך ב- 15 חודש בכל פעם ככל שתמומש האופציה להארכת תקופת ההתקשרות בתקופת הארכה נוספת.

10.2. מובהר בזאת, כי בכל מקום בו נרשם "ערבות בנקאית" בהסכם זה, הכוונה גם לערבות מטעם חברות הביטוח שברשותה רישיון לעסוק בביטוח עפ"י חוק הפיקוח על שירותים פיננסיים (ביטוח), התשמ"א-1981.

10.3. כן מובהר, כי אין באמור בסעיף זה כדי לגרוע מכל זכות ו/או סעד של החברה, ובכלל זה זכותה לבטל את הסכם זה שנחתם עם הקבלן.

10.4. חילוט הערבות

10.4.1. מבלי לגרוע מזכויותיו של התאגיד על פי החוזה, ועל פי כל דין, יהא התאגיד רשאי לחלט את הערבות, במלוא סכומה או כל חלק ממנה, אם הפר הקבלן התחייבות כלשהי מבין התחייבויותיו על פי החוזה, או לא האריך תוקפה של ערבות או לא המציא ערבות נוספת במקום ערבות או חלק מערבות אשר חולט על ידי התאגיד.

10.4.2. מבלי לגרוע מהאמור בסעיף 10.4.1 לעיל, התאגיד יודיע לקבלן, בהודעה בכתב, על כוונתו להוציא דרישת תשלום על פי כתב הערבות לגורם נותן הערבות, לפחות 3 ימים לפני מועד משלוח הדרישה כאמור.

- 10.4.3. במקרה של חילוט אחת הערבויות המפורטות בסעיף 10 זה לעיל או כל חלק מהן, ידאג הקבלן להשיב, באופן מיידי, את גובה הערבות שחולטה לגובהה כנדרש, על ידי כך שימציא לתאגיד ערבות חדשה, בהתאם לנוסח המצורף לחוזה כנספח ב, בגובה הערבות או חלק הערבות שחולט, לפי העניין.
- 10.4.4. מובהר, כי חילוט ערבות או חלק ממנה בהתאם להוראות סעיף זה, לא יגרע מזכות התאגיד לבטל את החוזה בהתאם להוראותיו ו/או לא יגרע מכל זכות אחרת ו/או סעד אחר הנתונים לו על פי הוראות החוזה או על פי כל דין.
- 10.4.5. מובהר כי ככל והקבלן לא המציא ערבות כלשהי, כנדרש, ועד להמצאה ו/או השלמה של סכום הערבות כנדרש, תהא החברה רשאית לעכב כל סכום ו/או תמורה המגיע ממנה לקבלן, עד לגובה הערבות הנדרשת מצד הקבלן, וזאת עד להמצאת הערבות הרלבנטית מאת הקבלן לתאגיד, ולקבלן אין ולא תהיה כל טענה ו/או תביעה כלפי החברה בשל כך.
- 10.5. למען הסר ספק מובהר כי אין בהוראות סעיף זה או בשימוש התאגיד בזכויותיו מכוחו, כדי לצמצם או לגרוע מכל חובה אחרת של הקבלן ומאחריותו על פי החוזה ו/או על פי כל דין.

11. היעדר בלעדיות והיעדר התחייבות למינימום פעילות

- 11.1. הסכם זה אינו מהווה התחייבות של החברה למסור לקבלן עבודות בהיקף כלשהו או בכלל, ויכול כי לקבלן לא תימסר אף לא מטלת ביצוע אחת נוספת מעבר למטלות הביצוע התקופתיות אשר אותן מחויב הקבלן לבצע על פי האמור בסעיף 5.6 לעיל.
- 11.2. הקבלן מצהיר, כי אין לו ציפייה ו/או זכות תביעה ביחס להיקף או למידה מינימאליים או מקסימאליים של עבודות שתימסרנה לו לפי הסכם זה, והוא מוותר בזאת בויתור בלתי חוזר על כל טענה, דרישה או תביעה כנגד החברה בכל עניין הקשור לאמור בסעיף זה לעיל.

12. סדרי עדיפות ותיאומים

- 12.1. החברה רשאית להעביר לקבלן מספר מטלות ביצוע במקביל. במקרה בו תמסור החברה לקבלן מספר מטלות כאמור, תהיה החברה רשאית לקבוע מעת לעת את סדרי העדיפויות בין המטלות והקבלן יבצע את מטלות הביצוע בהתאם אליהן.
- 12.2. הקבלן יבצע את מטלות הביצוע בהתאם לדרישות הספציפיות שיוגדרו על ידי החברה ביחס לאופן ושלביות ביצוע המטלה. בהקשר זה מובהר, כי הקבלן יידרש להיות ערוך לביצוע מטלות בהתאם לצרכי החברה ובכלל זה טיפול במספר מטלות ביצוע במקביל במספר מוקדים שונים ו/או הפעלת מספר צוותי עבודה במקביל ו/או ביצוע עבודות לילה ו/או עבודה בשעות חריגות.
- מובהר למען הסר כל ספק כי על הקבלן להיות ערוך לביצוע מטלות 24/7 365 ימים בשנה.**
- 12.3. המטלות הנדרשות על פי הסכם זה כוללות את כל הדרוש לביצוע מטלות הביצוע כנדרש במלואם, כולל השגת וקבלת כל האישורים וההיתרים מהרשויות המוסמכות

ותאום עם נותני שירותים אחרים המועסקים במסגרת פרויקט רלוונטי וקבלת כל האישורים לביצוע העבודות לפי כל דין.

פרק ב' – הביצוע

13. עבודות האחזקה

13.1. הקבלן מתחייב כי מטלה לביצוע עבודות אחזקה תקופתיות כמפורט בסעיף 5.7 לעיל ו/או עבודות אחזקה הנדרשות בעקבות הזמנת עבודה, יבוצעו בהתאם למפורט במפרט הטכני המסומן כנספח ג' ובהתאם ללו"ז הקבועים במסמכי המכרז והסכם זה, המהווים חלק בלתי נפרד הימנו, תוך עמידה בדרישות התקנים הרלבנטיים המפורטים בהסכם זה ונספחיו, במועדים המפורטים במפרט הטכני, ו/או במועדים שיקבעו על ידי החברה במסגרת הזמנת העבודה, במקומות שיקבעו על ידי החברה ולשביעות רצונה.

13.2. SLA / זמני הגעה

13.2.1. קריאה דחופה

הוציאה החברה הזמנת עבודה בקריאה דחופה - במקרה של תקלה ו/או של עבודות שבר המהווים "פיקוח נפש" ו/או כזה, העלול לגרום סיכון בטיחותי, ו/או ביטחוני, ו/או פגיעה בבני אדם ו/או ברכוש, מובהר למען הסר ספק כי הקבלן מתחייב להתחיל לטפל בתקלה באמצעות צוות עובדים מתאים אשר יתייצב באתר לא יאוחר מתום שעה אחת (1) מרגע מסירת ההודעה לקבלן. הקבלן יהא חייב לפעול ברציפות, ללא הפסקה, לאיתור ונטרול הסכנה, עד לתיקון מושלם של התקלה.

באישור המנהל בכתב בלבד - במידה ולא יהיה ניתן מהבחינה האובייקטיבית, להשלים ברציפות את תיקון התקלה - ולאחר שהקבלן ווידא ואישר למנהל כי נוטרלה ולא קיימת עוד סכנה בטיחותית מכל סוג וכי קיימת רמת תאורה סבירה למניעת תאונות - יהיה הקבלן רשאי לדחות השלמת ביצוע התיקון למועד מאוחר יותר.

מובהר למען הסר כל ספק, כי בגין הפעלת הקבלן בקריאה דחופה, הקבלן

יהא זכאי לתוספת בסך השווה ל- _____ ₪ בתוספת מע"מ על פי שיעורו בדין.

קריאה רגילה

הוציאה החברה הזמנת עבודה בימי חול (א-ה') החל משעה 06:00 בבוקר ועד לשעה 20:00 בערב, וביום ו' החל משעה 06:00 בבוקר ועד לשעה 14:00 בצהריים (בשעון חורף) והחל משעה 06:00 בבוקר ועד לשעה 17:00 אחר הצהריים (בשעון קיץ) - במקרה של זימון לתקלות רגילות ו/או לעבודות במסגרת האחזקה השוטפת ו/או לעבודות תקופתיות כאמור בסעיף 5.6 לעיל, הקבלן מתחייב להתחיל לטפל באמצעות צוות עובדים מתאים אשר יתייצב באתר בהתאם להגדרת העדיפות שתוגדר על ידי החברה כמפורט להלן:

(1) קריאה רגילה מועדפת –

ככל והקריאה הרגילה תוגדר כמועדפת - הקבלן מתחייב להתחיל ולסיים לטפל באמצעות צוות עובדים מתאים אשר יתייצב באתר **תוך 24 שעות ממועד מסירת ההודעה לקבלן.**

(2) קריאה רגילה –

ככל והקריאה הרגילה לא תוגדר כמועדפת - הקבלן מתחייב להתחיל ולסיים לטפל באמצעות צוות עובדים מתאים אשר יתייצב באתר **תוך 72 שעות ממועד מסירת ההודעה לקבלן.**

מובהר למען הסר כל ספק כי בגין הפעלת הקבלן בקריאה רגילה או קריאה רגילה מועדפת, הקבלן לא יהא זכאי לתוספת תשלום כלשהי.

13.2.2. קריאה מיוחדת

הוציאה החברה הזמנת עבודה בימי חול (א'–ה') בין השעות 20:00 בערב לשעה 06:00 בבוקר, וביום ו' ו/או מועדי ישראל החל משעה 14:00 (בשעות חורף) או שעה 17:00 (בשעות קיץ) ועד ליום א' או יום למחרת צאת החג או השבת בשעה 06:00 בבוקר.

הקבלן מתחייב להתחיל לטפל באמצעות צוות עובדים מתאים אשר יתייצב באתר **תוך 4 שעות מרגע קבלת הקריאה.** הקבלן יהא חייב לפעול ברציפות, ללא הפסקה, לאיתור ונטרול הסכנה, עד לתיקון מושלם של התקלה.

באישור המנהל בכתב בלבד - במידה ולא יהיה ניתן מהבחינה האובייקטיבית, להשלים ברציפות את תיקון התקלה - ולאחר שהקבלן ווידא ואישר למנהל כי נוטרלה ולא קיימת עוד סכנה בטיחותית - יהיה הקבלן רשאי לדחות השלמת ביצוע התיקון למועד מאוחר יותר.

מובהר למען הסר כל ספק כי בגין הפעלת הקבלן בקריאה מיוחדת, הקבלן

יהא זכאי לתוספת בסך השווה ל- _____ ₪ בתוספת מע"מ על פי שיעורו בדין.

13.3. עבודות בחרום

מובהר כי לשם ביצוע עבודות נשוא הסכם זה יהא על הקבלן להעמיד צוות ריתוק בשעת חירום ולדאוג בתקופת ההסכם כי יהיה לו ו/או לעובדיו ו/או לכלי הרכב ריתוק משקי למל"ח.

כפועל יוצא מאופי השירותים הנדרשים על פי הסכם/מכרז זה, הקבלן מתחייב לבצע את כלל הדרוש על מנת להיות מוגדר כ"מפעל חיוני" ו/או "מפעל למתן שירותים קיומיים" של משרד העבודה ו/או כל גוף ממשלתי אחר, למשך כל תקופת ההתקשרות על פי הסכם זה, ועל פי הנחיית התאגיד.

14. כוח אדם

- 14.1. הקבלן יעמיד את כל כוח האדם הדרוש לו לשם ביצוע מטלת ביצוע ואת ההשגחה עליו ויוודא שבכל עת יועסקו בביצוע העבודות כוח אדם מתאים, בעל התעודות ו/או ההסמכות הנדרשות, מקצועי ומיומן, במספר הדרוש לשם ביצוע העבודות תוך התקופה שנקבעה בהזמנת העבודה, ובהתחשב בהיקף העבודות ובמורכבותן.
- 14.2. בעבודות אשר ביצוען מחייב רישום, רישיון או היתר על פי כל דין, יעסיק הקבלן אך ורק עובדים רשומים ו/או בעלי רישיון או היתר כאמור.
- 14.3. לצורך ביצוע עבודות במטלת ביצוע יעסיק הקבלן עובדים בהתאם להוראות חוק שירות התעסוקה, תשי"ט-1959 ו/או על פי הוראות כל חוק אחר בדבר העסקת עובדים, על תקנותיהם ו/או כל חקיקת משנה הקשורה להם, ישלם שכר עבודה ויקיים במלואם את תנאי העבודה כפי שמתחייב ממנו על פי חוק ובהתאם לקבוע בהסכמים הקיבוציים ובצווי ההרחבה, לרבות מיסים ותשלומי חובה לקרנות ביטוח סוציאלי, בשיעור שייקבע לגבי אותו עובד על פי ההסכמים הקיבוציים החלים עליו ועל פי כל דין.
- 14.4. מוצהר ומוסכם בין הצדדים כי הקבלן הינו קבלן עצמאי המספק לתאגיד שירותי ביצוע עבודות. מובהר בזאת כי אין ולא יהיו יחסי עובד מעסיק בין הקבלן, עובדיו, מנהליו ומי מטעמו לבין התאגיד. הקבלן יישא באופן בלעדי בכל החובות כלפיהם בגין העסקתם על ידו במסגרת ההסכם, לרבות כל תשלום לביטוח לאומי ויתר הזכויות הסוציאליות, ניכויי מס הכנסה או מיסים או היטלים אחרים מכל סוג שהוא, שכר עבודה כמשמעותו בחוק הגנת השכר, תשי"ח - 1958 צוויי פטורים כמשמעותם בחוק פצוויי פטורים, תשכ"ג-1963, תשלומים כלשהם בגין חופשה שנתית או עפ"י חוק שעות עבודה ומנוחה, תשי"א-1951, תשלומים והפרשות לקופות גמל או קרנות ביטוח כלשהן, כל תשלומים והטבות סוציאליות מכל וסוג שהוא ושיפוי בגין נזק או פיצויים. קבע גוף משפטי אחרת, ישפה הקבלן את התאגיד בגין כל ההוצאות שיושתו עליו, מכל סוג שהוא, הנובעות מקביעה כאמור.
- 14.5. הקבלן נדרש ליישם באופן מלא את הוראות חוק ארגון הפיקוח על העבודה (תיקון מס' 11 - הוראת שעה) התשע"ט-2018, ולמלא אחר כל הדרישות שנוספו או יתווספו במסגרת התיקון לחוק, לרבות הצבת ממוני בטיחות בעבודה ובתנועה, או מי מטעמם בעלי הכשרה מתאימה, בכל זמן בו מתבצעת בו פעילות כלשהי.
- 14.6. יובהר כי הקבלן יהא האחראי הבלעדי לשלומם ורווחתם של עובדיו ואין באמור בסעיף זה כדי להעביר אחריות זו או חלק ממנה - לתאגיד.
- 14.7. התאגיד יהיה רשאי לדרוש את החלפתו או הרחקתו, באופן מיידי, של כל אדם העוסק בעבודות מטעם הקבלן, בכל עת ועל פי שיקול דעתו הבלעדי, ומבלי שיישא בגין כך כל אחריות כלפי הקבלן ו/או צוות עבודתו, לרבות אך לא רק, אם לדעת התאגיד אותו אדם התנהג באופן בלתי הולם או אינו מוכשר למלא את תפקידו או שהוא נוהג ברשלנות בביצוע תפקידו, לרבות אי מילוי הוראות בטיחות. דרש התאגיד החלפה או הרחקה כאמור לעיל, יפעל הקבלן בהתאם לדרישתו, ויצגי לאישורו של התאגיד בהקדם, ולא יאוחר מ- 5 ימים עסקים, מחליף העונה על כל הדרישות והתנאים המפורטים בהסכם ביחס לאותו אדם.
- 14.8. התאגיד לא יהיה אחראי לכל נזק שייגרם לעובדי הקבלן, שלוחיו, יועציו ומי מטעמו, בקשר לביצוע עבודות לביצוע מטלה. נתבע התאגיד על ידי מי שנפגע כאמור, ישפה

הקבלן את התאגיד בגין כל סכום ו/או הוצאה שיושתו עליו ו/או שיאלץ לשאת בהם בקשר לכך.

14.9. למען הסר ספק בלבד מובהר, כי ההתייחסות למועסקים מטעם הקבלן לעיל ולהלן הינה לרבות קבלני משנה ו/או יצרנים ו/או ספקים ו/או עובדיהם או מי מטעמם.

15. שעות עבודה

15.1. הקבלן מצהיר כי ידועות לו הוראות הדין בדבר ימי עבודה ומנוחה ושעות עבודה ומנוחה וכי יפעל בביצוע ההסכם בהתאם להוראות הדין.

15.2. מובהר, כי התאגיד מוסמך להורות לקבלן לבצע עבודות, או שלא לבצע עבודות, בשעות מסוימות, לפרק זמן מסוים או לכל אורך ביצוע תקופת ההתקשרות, והקבלן לא יהיה זכאי לתשלום נוסף בשל כך מעבר לקבוע בסעיף 13 לעיל.

15.3. ידוע לקבלן כי במסגרת ביצוע העבודות, ובהתאם להוראות הקבועות במסמכי המכרז, ייתכן כי ידרשו ביצוע עבודות אחזקה בשעות הלילה ו/או בשבתות ובחגים עקב דרישת התאגיד במסמכי ההליך או עקב דרישת הרשויות המוסמכות עקב תנאי בטיחות, חשש להפרעות בתנועה וכד'.

15.4. עוד מובהר, כי מטלות ביצוע אשר יוזמנו בהזמנות עבודה אשר יוצאו על ידי החברה בקריאה רגילה או בקריאה רגילה מעודפת, לא יהיה רשאי הקבלן לבצע מטלות אלו במסגרת ימי שבתון רשמיים.

15.5. לצורך ביצוע מטלות ביצוע, אשר יוזמנו על ידי החברה בקריאה דחופה או מיוחדת, חלה החובה והאחריות על הקבלן להשיג את כל ההיתרים והאישורים הנדרשים לכך לפי כל דין מכל רשות מוסמכת, לרבות היתר ממשד העבודה, הרווחה והשירותים החברתיים.

15.6. הוראות סעיף זה, על תתי סעיפיו אינן חלות על עבודות אשר מטבען אמורות להתבצע ברציפות או שהן הכרחיות ובלתי נמנעות להצלת נפש או רכוש או בטיחות העבודות הקבלניות או האתר, ואולם במקרה של עבודות כאמור על הקבלן להודיע על כך מראש לתאגיד, למנהל הפרויקט מטעמו ולכל גוף אחר נדרש, באופן מיידי, ובמידת האפשר עוד בטרם ביצוע העבודות.

15.7. למען הסר ספק מובהר, כי בגין עבודות שתבוצענה לפי סעיפים 15.1-15.5 לא תשולם לקבלן כל תוספת מחיר עבור עבודות לילה או בימי שבתון רשמיים לרבות שבת / חג, זולת התוספות המפורטות בסעיף 13 לעיל.

16. נהלי בטיחות

16.1. בטיחות אתר והעובדים בעת ביצוע עבודות נשוא הסכם זה, הינן בעדיפות עליונה בכל שלבי יישום ביצוע עבודה מכוח הסכם זה.

16.2. הקבלן ומי מטעמו ינקטו בכל אמצעי הזהירות הנדרשים להבטחת רכוש וחיי אדם באתר ובסביבתו, בדרך אליו, בעת ביצוע העבודות, בעת הובלת ציוד וחומרים לאתר ובעת הפעלתו השוטפת.

- 16.3. בכל הנוגע לבטיחות בעבודה לפי כל דין יראו את הקבלן כקבלן ראשי, כמשמעותו בפקודת הבטיחות בעבודה [נוסח חדש], תש"ל-1970 והתקנות שהותקנו מכוחה, לרבות במקרה בו העסיק התאגיד קבלנים נוספים ו/או התיר לצדדים שלישיים להיכנס לאתר בהתאם להוראות ההסכם. הקבלן ימלא אחר דרישות החוק והתקנות לעניין בטיחות בעבודה ובכלל זה ככל שהעבודות דורשות על פי דין מינויו של מנהל עבודה, ימנה מנהל עבודה מוסמך כאחראי בטיחות בעבודה.
- 16.4. מבלי לגרוע מכלליות האמור לעיל, מתחייב הקבלן למנות ולהעסיק את כל בעלי התפקידים הנדרשים בדין, ובכלל זה מתחייב הקבלן למנות ולהעסיק, בכפוף לאישור התאגיד, לכל אורך תקופת ההתקשרות ממונה בטיחות, בעל הכשרה מתאימה, אשר ישהה, במהלך ביצוע העבודות, באתר העבודה.
- 16.5. הקבלן מתחייב לספק, על חשבונו המלא, ככל והעבודות דורשות זאת על פי דין, שמירה גידור ואמצעי בטיחות נוספים לאתר בו מבוצעות עבודות, כנדרש על פי כל דין, נוהג או הוראה מחייבת של רשות מוסמכת בעניין זה וכן לספק אמצעי בטיחות כנדרש במפרט המיוחד ו/או בנספח הבטיחות המסומן כנספח ו' להסכם זה ומהווה חלק בלתי נפרד הימנו.
- 16.6. לא מילא הקבלן אחר הוראות הבטיחות ולא פעל כנדרש ממנו על פי כל דין, רשאי מנהל הפרויקט להביא, להחליף, להשלים או לסלק כל ציוד או מתקן בהתאם לשיקול דעתו המקצועי. הוצאות התאגיד בשל כך, ינוכו מהתמורה המגיעה לקבלן ולא תהיה לקבלן כל טענה ו/או דרישה ו/או תביעה בקשר לכך.
- 16.7. בעת ביצוע עבודות, מתחייב הקבלן להימנע ככל הניתן מהפרעה או פגיעה שלא לצורך בנוחות הציבור ו/או בזכות השימוש והמעבר של כל אדם בכביש, דרך, שביל וכיוצא באלה או בזכות השימוש ברכוש ציבורי כלשהו, אלא במידה המתחייבת מאופי ומהות העבודה. לצורך כך, ידאג הקבלן, על חשבונו, לדרכים זמניות, הסדרי תנועה זמניים, התקנת שלטי אזהרה והכוונה וינקוט בכל האמצעים הדרושים על מנת שלא לפגוע בנוחיות הציבור, תוך שהוא פועל בהתאם להוראות הדין, ההסכם ונספחיו, הנחיות התאגיד ובתיאום עם הרשויות הרלוונטיות, לרבות משטרת ישראל.

17. סמכויות התאגיד

- 17.1. התאגיד יפקח על ביצוע החוזה על ידי הקבלן וקיום התחייבויותיו על פיו, ובכלל זה יבדוק, יעיר, יאשר, ינחה, יעניק תעודות ואישורים, בהתאם לאמור בחוזה, על מנת לוודא את קיומו של החוזה על פי תנאיו.
- 17.2. למען הסר ספק מובהר, כי הערות, אישורים, הנחיות, הוראות, החלטות והסכמות הניתנים על ידי התאגיד או על ידי כל רשות מוסמכת אחרת או מי מטעמן של אלה, לא יגרעו מאחריות הקבלן לביצוע הפרויקטים בהתאם להוראות כל דין ולקבלן לא תעמוד טענת אשם תורם, או כדוגמתה כנגד התאגיד.
- 17.3. מבלי לגרוע מכלליות האמור, יהיה התאגיד רשאי לערוך בכל עת בדיקה של אתר כדי לוודא שהקבלן ממלא אחר מלוא התחייבויותיו על פי החוזה.
- 17.4. הקבלן יהא חייב לבצע כל החלטה של התאגיד לאלתר, לרבות, אך לא רק, במקרה בו הקבלן סבור כי התאגיד לא פעל בהתאם להוראות החוזה, אלא אם נקבע במפורש

אחרת בחוזה או אם אישר התאגיד דחייה במועד ביצוע ההחלטה. החלטות התאגיד בהתאם להוראות החוזה תינתנה בכתב.

17.5. למען הסר ספק מובהר בזה, כי אין בכל פעולה שתבוצע על ידי התאגיד, ובכלל זה העסקת יועצים/מפקחים/הפעלת מערך הבטחת איכות/פיקוח עליון וכיו"ב, כדי להוות התחייבות כלשהי של התאגיד ו/או כדי לגרוע ו/או למעט מאחריותו המלאה של הקבלן על פי החוזה.

17.6. כל פעולה שנדרש הקבלן לבצע על פי החוזה והוא אינו מבצעה במועד או באופן הנדרשים, יהיה התאגיד רשאי, מבלי לגרוע מכל זכות אחרת של התאגיד על פי החוזה או על פי כל דין, לבצעה (בעצמו או באמצעות צדדים שלישיים) במקום הקבלן, על אחריותו ועל חשבונו של הקבלן. הקבלן ישפה את התאגיד מיד עם קבלת דרישתו הראשונה בגין העלויות של כל פעולה שבוצעה כאמור, בתוספת תקורה של שנים עשר אחוזים (12%). התאגיד יהיה רשאי, מבלי לגרוע מכל סעד אחר שיעמוד לזכותו על פי החוזה ועל פי דין, לקזז ו/או לעכב כל סכום המגיע ממנו לקבלן לצורך מימון עבודות שהתאגיד ביצע, או צופה כי הן עלולות להתבצע במקום הקבלן, בהתאם להוראות סעיף זה.

17.7. למעט בנסיבות של חירום או מטעמי בטיחות, לפני מימוש זכותו כאמור, יודיע התאגיד לקבלן בכתב על כוונתו לעשות כן, וידרוש ממנו לבצע את הפעולה בתוך פרק זמן סביר שייקבע על ידי התאגיד.

18. ניהול יומן עבודה

18.1. הקבלן ינהל יומן עבודה אלקטרוני או באמצעות יישומון, לפי בחירת התאגיד, שניתן לצפייה בזמן אמת ע"י התאגיד ונציגיו, מידי יום ובאופן רציף, בו יירשמו הפרטים הבאים:

18.1.1. מספרם של העובדים לסוגיהם המועסקים באתר;

18.1.2. הציוד, החומרים והמוצרים אשר הובאו לאתר ו/או נעשה בהם שימוש;

18.1.3. כמויות החומרים והמוצרים שנעשה בהם שימוש על ידי הקבלן באתר;

18.1.4. תקלות והפרעות בביצוע העבודות;

18.1.5. תנאי מזג האוויר השוררים באתר;

18.1.6. פירוט העבודות אשר בוצעו במהלך היום והלילה, לרבות שעות ביצוע העבודות;

18.1.7. העתקי ההוראות והאישורים שניתנו על ידי המנהל;

18.1.8. העתק ההוראות שניתנו על ידי המנהל, לרבות עדכון על קבלת תכניות מעודכנות;

18.1.9. עבודות יומיות, רג"י, תוך פירוט כח אדם וכלים הנדרשו לעבודה, לרבות טיבן של העבודות שבוצעו;

- 18.1.10. כל מידע אשר יש בו כדי לשקף את המצב העובדתי במהלך ביצוע העבודות באתר.
- 18.2. בנוסף, ומבלי לגרוע מהאמור לעיל, המנהל רשאי לדרוש מהקבלן לרשום ביומן העבודה הוראות, מידע או פירוט נוסף אשר יש בהם כדי לשקף את המצב העובדתי במהלך ביצוע העבודות, בציון תאריך הרישום.
- 18.3. הדיווח יועבר בזמן אמת וברמה יומית למנהל, על ידי הקבלן.
- 18.4. מובהר בזאת, כי יומן העבודה וכל האמור בו ישמש לתייעוד המצב העובדתי באתר בלבד ואין בו כדי להכריע בזכויות או בחובות הצדדים.
- 18.5. הקבלן ישא בעלות רכישת מנוי בחברת "דקל" לאורך כל תקופת ההתקשרות וזאת על מנת שחשבונות הקבלן יוגשו באמצעות מערכת "דקל", והכל על פי הנחיית התאגיד.

19. המנהל

- 19.1. תפקידיו וסמכויותיו של התאגיד יבוצעו באמצעות המנהל, אשר יהווה נציגו המורשה של התאגיד. והתאגיד יוכל לשנות מעת לעת על פי שיקול דעתו את זהותו של המנהל.
- 19.2. על אף האמור לעיל, מובהר בזאת כי המנהל לא יהיה מוסמך להורות על כל שינוי לחוזה לרבות שינויים ו/או תוספות לתכולת מטלת ביצוע ו/או ללוח הזמנים ו/או לתמורה, למעט אם ניתנה הסכמתו המפורשת של מנכ"ל התאגיד מראש ובכתב.
- 19.3. מבלי לגרוע מכלליות האמור לעיל, תפקידיו של המנהל יכללו, בין היתר, פיקוח, בקרה, בדיקה, מתן הערות, הוראות, הנחיות והחלטות, קביעת קביעות והוצאת תעודות ואישורים לגבי עבודות הביצוע, הכל על מנת להבטיח את השלמת ביצוע העבודות, ואת ביצוען הנאות בהתאם לתנאי החוזה. מנהל הפרויקט ידווח ישירות לתאגיד והתאגיד הוא שישא בעלות העסקתו של המנהל.
- 19.4. הקבלן יאפשר למנהל או לכל נציג מטעמו להיכנס בכל עת לכל אתר ולכל מקום אחר שבו נעשית עבודה כלשהי לביצוע מטלת ביצוע, וכן לכל מקום שממנו מובאים כלים, חומרים או מוצרים כלשהם לביצוע מטלת ביצוע, ובכל מקום בו שוהים עובדי הקבלן.
- 19.5. המנהל יהא רשאי בכל עת לבדוק את האתר בו נעשית עבודה מכוח חוזה זה ולהשגיח על ביצוע העבודות וכן לבדוק את טיב החומרים בהם משתמש הקבלן וטיב העבודה שנעשית על ידי הקבלן. כן יהא מנהל הפרויקט רשאי לבדוק את אופן ביצוען של הוראות החוזה והחלטות התאגיד על ידי הקבלן.
- 19.6. אין לראות בסמכותו של המנהל לפי סעיף זה אלא אמצעי להבטיח, כי הקבלן יקיים את החוזה בכל שלביו במלואו. שימוש או אי שימוש מנהל בסמכות לפי סעיף זה לא ישחרר את הקבלן מהתחייבויותיו כלפי התאגיד למילוי הוראות החוזה והוראות כל דין. שתיקה מצד המנהל, העדרו מאתר ו/או אי שימוש בסמכות הנתונה לו לא יחשבו בבחינת מחדל של התאגיד ו/או של המנהל ולא יטילו עליהם כל אחריות בקשר עם ביצוע מטלות הביצוע על פי הסכם זה.
- 19.7. המנהל יהא רשאי, על פי שיקול דעתו הבלעדי, להורות בכל עת על ביצועם של כל בדיקה, דגימה, מדידה, ניסוי וכיוצא באלה, על מנת לבדוק את התאמת המוצרים ו/או

הציוד לאלו שהוצעו ואושרו בהזמנת העבודה לביצוע מטלה ו/או האיכות שבה בוצעו עבודות או כל חלק מהן. העלויות של הבדיקות כאמור יחולו על התאגיד, זולת עלויותיהן של בדיקות נוספות שידרשו עקב אי עמידה של החומרים ו/או המוצרים ו/או עבודות ו/או מטלת ביצוע או כל חלק מהם בדרישות חוזה זה או האיכות, וקיום צורך בתיקונים ו/או החלפות. בדיקות חוזרות כאמור יבוצעו על חשבון הקבלן באופן מלא. אין בעצם קיומה של סמכות המנהל לפי סעיף זה כדי לגרוע מחובתו של הקבלן לבצע את הפרויקט באיכות וברמה הדרושים על פי החוזה וכל דין.

19.8. בכפוף להוראות סעיף 19.2 לעיל, המנהל יהא רשאי להוציא, בכתב, כל החלטה, הוראה או קביעה אחרת (להלן בסעיף זה: "החלטה") בנוגע לכל עניין הקשור למטלת ביצוע. החלטות כאמור תחייבנה את הקבלן, ובכלל זה כל קבלן משנה וכל גורם אחר הפועל מטעמו. החלטות, הערות, הצעות ו/או הוראות של המנהל לא יטילו אחריות כלשהי על התאגיד, לרבות על-פי סעיף 15 לפקודת הנזיקין [נוסח חדש].

19.9. המנהל יקבל החלטות בהתאם להוראות החוזה. בהיעדר התייחסות בחוזה לנושא הטעון החלטה של המנהל או במקרה בו תתגלה מחלוקת פרשנית באשר לתוכנם, המנהל יחליט בהתאם לעקרונות ולסטנדרטים המקצועיים המקובלים בתחום החשמל. המנהל ינמק את החלטותיו בכתב.

19.10. הקבלן ימציא למנהל העתק מכל המידע והדוחות שיימסרו לתאגיד, לרבות במדיה מגנטית, כמפורט בחוזה. הקבלן ישתף פעולה באופן מלא עם המנהל בביצוע חובותיו והתחייבויותיו על פי החוזה.

19.11. אין באמור בחוזה בדבר קיום בדיקות על ידי התאגיד או מי מטעמו כדי לשחרר את הקבלן מאחריותו הכוללת למוצרים ו/או הציוד ו/או לטיב העבודות בהתאם לחוזה, בין אם עשה התאגיד שימוש בזכויותיו לבצע בדיקות כאמור ובין אם לאו.

20. לוח זמנים

20.1. לוח הזמנים לתגובה ומשך הביצוע באירועי תקלות ו/או שבר מים מוגדר בסעיף 13 לעיל על פי סוגי הקריאה.

20.2. מבלי לגרוע מן האמור לעיל, רשאית החברה על פי שיקול דעתה כי משך הביצוע יוגדר ע"י התאגיד במסגרת הזמנת העבודה שתימסר לקבלן במסגרת מסירת מטלה.

נמסר לוח זמנים למשך ביצוע העבודה במסגרת הזמנה עבודה, הקבלן ימציא לאישור התאגיד, בתוך 7 ימים ממועד קבלת הזמנת העבודה, לוח זמנים בסיסי מפורט לאישור, בהתבסס על משך הביצוע שנקבע על ידי החברה בהזמנת העבודה.

20.3. לוח הזמנים הבסיסי המפורט ייערך על ידי הקבלן בכל פורמט אחר עליו יורה התאגיד, והוא יכלול את כל הפרטים הנדרשים בהתאם להנחיות התאגיד, כמפורט במפרט המיוחד.

20.4. הקבלן יהא האחראי לעמידה בזמני הגעה לאירועי תקלה ו/או שבר כאמור בסעיף 13 לעיל ו/או בלוח הזמנים לביצוע מטלת ביצוע.

- 20.5. הקבלן לא יחרוג מהמועדים שנקבעו בזמני ההגעה לאירועי תקלה ו/או שבר על סוגי הקריאה כמפורט בסעיף 13 לעיל ו/או בלוח הזמנים הבסיסי המפורט שאושר על ידי התאגיד, מבלי לקבל את אישור התאגיד לכך מראש ובכתב בהתאם להוראות החוזה.
- 20.6. הקבלן יישא בכל אחריות הנובעת מביצוע העבודות בהתאם ללוחות הזמנים, והוא מתחייב להמציאו לתאגיד לאחר שלקח בחשבון את כלל השיקולים המקצועיים הרלוונטיים על מנת שהעבודות תבוצענה במלואן ובמועדן ובהתאם להוראות החוזה. לקבלן לא תהיה כל טענה ו/או תביעה בהקשר זה כלפי התאגיד ו/או המנהל או מי מטעם.
- 20.7. לא עמד הקבלן בזמני ההגעה לאירועי תקלות ו/או שבר על פי סוגי הקריאה כמפורט בסעיף 13 לעיל או לא המציא הקבלן לוח זמנים בסיסי מפורט כנדרש בסעיף זה לעיל, יחויב הקבלן בפיצוי מוסכם כמפורט בטבלת הקנסות המצורפת כנספח ט' להסכם זה, וכן יהיה התאגיד רשאי לקבוע את לוח הזמנים הבסיסי המפורט ולהעבירו לקבלן. לוח זמנים בסיסי מפורט זה ייחשב כלוח זמנים שנערך על ידי הקבלן ויחייבו לכל דבר ועניין.
- 20.8. במקרה של עבודה יזומה, ככל שהתאגיד ימנה במסגרת העבודה היזומה יועץ או בקר לוחות זמנים, מתחייב הקבלן לשתף עימו פעולה, למסור לו כל מידע בקשר לעבודה היזומה ולקיים עימו פגישות במועדים שייקבעו על ידי מנהל הפרויקט.
- 20.9. אין באמור בסעיף זה, לרבות לעניין המצאת המסמכים והעדכונים האמורים על ידי הקבלן, ובין אם מנהל הפרויקט אישר אותם במפורש ובין אם לאו, כדי להטיל אחריות על התאגיד ו/או מנהל הפרויקט ביחס ללוחות הזמנים ו/או ביחס לעמידת הקבלן בו ו/או כדי לפטור את הקבלן מאחריות כלשהי המוטלת עליו, לרבות עמידה בלוחות הזמנים שאושרו וסיום ביצוע העבודות במועדים הקבועים ו/או שיקבעו במסגרת עבודה יזומה.
- 20.10. לא עמד הקבלן בזמני הגעה בהתאם ללוח הזמנים לביצוע מטלת ביצוע בין אם מדובר בעבודה שוטפת או עבודה חדשה, יהיה רשאי התאגיד בין היתר לנכות פיצויים מוסכמים מהתשלומים המגיעים לו מהקבלן, כמפורט בסעיפים 26 להלן.

21. אישורים, היתרים ורישיונות

- 21.1. הקבלן יהא אחראי לקבלת כל ההרשאות, הרישיונות, ההיתרים והאישורים הנדרשים על פי כל דין מכל רשות ממשלתית, עירונית או בעלי תוכנות או כל גורם אחר בעל סמכות על פי דין, ובכלל זה היתרים לאתר, לרבות היתרי חפירה והיתרים לביצוע ו/או רישיונות שימוש לתוכנות והכל על חשבונו המלא של הקבלן.
- 21.2. לתאגיד לא תהא כל אחריות בקשר עם השגת אישורים, היתרים (לרבות היתרי חפירה), רישיונות או הסכמות הנדרשים לצורך ביצוע מטלה מכל גוף ו/או רשות, והאחריות המלאה והבלעדית להשגת הרישיונות, אישורים ו/או היתרים (ובכלל זה היתרים לאתר ההתארגנות כמפורט לעיל), רישיונות והסכמות והתשלומים בגינם או כל תשלום אחר תהא של הקבלן בלבד.
- 21.3. הקבלן לא יתחיל בביצוע עבודה כלשהי בטרם הוענקו לו כל ההיתרים, האישורים, הרישיונות וההרשאות הנדרשים לביצועה והקבלן יחזיקם לאורך כל תקופת ביצוע העבודות.

21.4. הקבלן יבטיח כי במשך כל תקופת החוזה ו/או ביצוע מטלה יהיו בידיו כל הסמכויות, הרישומים, הרישיונות, האישורים וההיתרים הנדרשים על פי כל דין לשם ביצוע התחייבויותיו בהתאם לחוזה. מבלי לגרוע מן האמור, הקבלן יודיע לתאגיד בדבר כל רישיון, רישום, אישור או היתר העתיד לפקוע, ובאופן מיידי במקרה בו נשלל או בוטל רישיון, רישום, אישור או היתר כאמור.

22. ציוד וחומרים

22.1. הקבלן מתחייב לספק, על חשבונו, את כל הציוד, כלי העבודה, המתקנים, החומרים, האביזרים, המים, החשמל, הדלק וכל יתר הפרטים הדרושים לביצוע יעיל, מדויק ומקצועי של העבודות נשוא מטלת הביצוע, בכמות הנדרשת ולצורך עמידה בלוח הזמנים שנקבע בהזמנת העבודה לביצוען.

22.2. על הקבלן לדאוג לאספקת כל הנדרש לצורכי עבודותיו. על הקבלן יהיה לתאם את מיקום הנקודות ופרטי ההתחברות אל הקווי התשתית הציבוריים עם חברות התשתית הרלבנטיות ולקבל את אישורם בכתב, תוך תיאום עם המנהל.

22.3. למען הסר ספק, כל ההוצאות הכרוכות בהתחברות למקורות תשתית - יחולו על הקבלן.

22.4. כל חומר ו/או ציוד ו/או רכיב המהווה או אמור להוות חלק מהאתר, יהיו קניינו של התאגיד, לרבות חומרים ו/או ציוד ו/או רכיבים שהוטמעו באתר וחומרים ו/או ציוד ו/או רכיבים הנמצאים באתר וטרם הוטמעו בו. לקבלן לא תהיה זכות עיכבון ביחס לאתר או לעבודות או לאותם חומרים ורכיבים, אשר בהתאם להוראות סעיף זה הינם קניינו של התאגיד.

22.5. הקבלן יהא אחראי לשמירתם הבטוחה של הציוד והחומרים באתר ויהא רשאי להשתמש בהם לצורך ביצוע העבודות וקיום התחייבויותיו על פי החוזה בלבד, כל זאת בכפוף להוראות התאגיד והמנהל. יובהר, כי זכות השימוש של הקבלן כפופה לזכויות התאגיד על פי החוזה.

22.6. הקבלן ישתמש בחומרים ו/או ציוד המיועדים לביצוע העבודות בהתאם לאמור במפרטים, בתכניות, בכתב הכמויות וביתר מסמכי החוזה ו/או הזמנת העבודה. כל החומרים למיניהם יתאימו לדרישות התקנים והמפרטים כפי שנקבעו בחוזה, על נספחיו. אם מצויים בתקן יותר מסוג אחד של חומרים, יבחר הקבלן בסוג המובחר של החומר, זולת אם נקבע אחרת בחוזה. בכל ספק בעניין זה יפנה הקבלן להבהרה מאת מנהל הפרויקט.

22.7. החומרים והציוד שיסופקו על ידי הקבלן יהיו חדשים ושלמים, ויתאימו להוראות החוזה ולדרישות התקנים כפי שיפורט להלן:

22.7.1. ציוד ו/או חומרים מתוצרת הארץ, לגביהם לא קיימים תקנים מטעם מכון התקנים הישראלי - יתאימו בתכונותיהם לתקני חוץ אשר נקבעו בחוזה; ואם לא פורטו בחוזה - יפנה הקבלן למנהל לשם קבלת הנחיות בעניין.

22.7.2. חומרים מיובאים שאין לגביהם תו תקן יתאימו בתכונותיהם לתקני חוץ או לתקנים ישראליים - בהתאם לדרישות שפורטו בחוזה.

- 22.7.3. במקרה שבו חומרים שיש לגביהם תו תקן חסרים, רשאי הקבלן להציע חומרים שאינם נושאים תו תקן ובלבד שהחומרים המוצעים יתאימו לדרישות התקנים.
- 22.8. הקבלן ימסור תעודות אחריות, מנופקות על ידי יצרנים או יבואנים, של חומרים המסופקים לאתר במסגרת עבודות על מטלת ביצוע, כנדרש בדין ועל פי הוראות המפרט. מובהר למען הסר ספק כי אין באחריות אשר מנופקת על ידי היצרנים ו/או היבואנים כדי לגרוע מאחריותו של הקבלן לחומרים ו/או המוצרים ו/או הציוד המסופק על ידו לאתר.
- 22.9. הקבלן יקבל את אישורו של המנהל בכל הנוגע למקורות החומרים וטיבם וידאג להעבירם לאישור מעבדה מוסמכת - מקום שבו נדרש כזה. מסירת דגימות לבדיקת מעבדה כאמור תיעשה באחריות הקבלן ועל חשבונו.
- 22.10. הקבלן יהיה אחראי לכך שבאתר בו מבוצעות העבודות יימצאו החומרים, הציוד והמוצרים הדרושים לביצוען.
- 22.11. הקבלן יבצע את כלל הפעולות הכרוכות בהבאת החומרים והציוד לאתר בו מבוצעות עבודות במסגרת מטלת ביצוע, באופן שימנע את פגיעתם, קלקולם, זיהומם ו/או הפחתת ערכם בכל דרך שהיא. החומרים והציוד ימוקמו ויאוחסנו באופן שיאפשר את שמירתם וכן, באופן שימנע פגיעה כלשהי או הפרעה לכלי רכב ו/או הולכי רגל באתר.
- 22.12. הורה התאגיד על פינוי ציוד וחומרים מאתר, יוציאם הקבלן בהקדם האפשרי ועד למועד שנקבע בהוראת התאגיד כאמור. לא ציית הקבלן להוראה זו, רשאי התאגיד לפנות את הציוד והחומרים כאמור, על חשבון הקבלן, ולהעבירם לכל מקום אחר, כפי שיראה לנכון, והתאגיד לא יהיה אחראי לכל נזק או אובדן שייגרמו להם.
- 22.13. מבלי לגרוע מכל סמכות אחרת של התאגיד ו/או המנהל על פי החוזה, לתאגיד תהיה סמכות לכל אורך תקופת החוזה להורות, בין היתר, על החלפתם של חומרים ו/או מרכיבים אשר אינם עומדים בדרישות החוזה וכל דין; הסרה וביצוע מחדש כנדרש של כל עבודה שבה החומרים ו/או העבודה אינם עומדים בדרישות החוזה וכל דין; כל הוראה אחרת לקבלן, שמטרתה להביא לעמידה בדרישות החוזה ו/או כל דין.
- 22.14. בתום ביצוע העבודות ועם מסירת העבודות נשוא מטלת הביצוע לידי התאגיד, מתחייב הקבלן לפנות מהאתר בו בוצעו העבודות את הציוד ועודפי חומרים, אלא אם הורה המנהל אחרת.

23. ביצוע מטלות ביצוע

- 23.1. הקבלן יבצע את העבודות הנדרשות במסגרת מטלות הביצוע התקופתיות כאמור בסעיף 5.6 לעיל ו/או אלו שיוזמנו על ידי החברה, בהתאם לשיקול דעתה הבלעדי, במקומות שעליהם תורה החברה בהתאם לתכולת העבודה שתקבע החברה ובהתאם למפורט במפרט המיוחד המסומן כנספח ג' לחוזה זה ובהתאם לכתבי הכמויות ו/או התוכניות שיצורפו למטלות הביצוע ו/ומהווים חלקים בלתי נפרדים מחוזה זה.
- 23.2. מבלי לגרוע מן האמור בסעיף 13 לעיל הקבלן יתחיל בביצוע העבודות לאחר קבלת הזמנת עבודה, במועד תחילת הביצוע שייקבע בהזמנת העבודה, וימשיך בביצוע בקצב

הדרוש להשלמת מטלות הביצוע המוזמנות, כפי שנקבע בחוזה ובהתאם ללוח הזמנים שנקבע על ידי התאגיד כמפורט בחוזה.

23.3. במועד ביצוע מטלת הביצוע התקופותית ו/או לאחר הוצאת הזמנת עבודה לביצוע מטלה, התאגיד יעמיד לרשות הקבלן את האתר, או חלק ממנו, הדרוש להתחלת ביצוע עבודות.

23.4. הקבלן יבצע את העבודות כפי שנדרש ומתחייב ממנו בחוזה, על נספחיו והמסמכים הנלווים לו ובהתאם להוראותיו והנחיותיו של התאגיד.

23.5. הקבלן יתקדם בביצוע העבודות בקצב הדרוש על מנת לבצען ולהשלימן בהתאם ללוח הזמנים הקבוע כאמור בסעיף 13 לעיל ו/או לוח הזמנים שיקבע על ידי החברה במסגרת הזמנת עבודה.

24. מדידות וחישובי כמויות

24.1. התאגיד ישלם לקבלן לפי הפעולות, המדידות וחישובי הכמויות שבוצעו **בפועל** על ידי הקבלן.

ככל שהעבודות כוללות הנחת תשתית, על הקבלן להעסיק, בכפוף לאישור המנהל, מודד מוסמך בעל ותק בעבודות הדומות בהיקפן ובטיבן לעבודות המבוצעות במסגרת ביצוע העבודות (להלן: "המודד").

24.2. המנהל רשאי לסרב להעסקתו של המודד ו/או להזמין שירותי מדידה חיצוניים, על חשבון הקבלן, וזאת על פי שיקול דעתו.

24.3. הקבלן ימסור למנהל הודעה של שבוע מראש על כוונתו למדוד כמויות בפועל. מדידה שבוצעה ללא נוכחות המנהל ו/או ללא הסכמתו ו/או לא ניתנה לגביה הודעה מראש, רשאי המנהל שלא לקבל את תוצאות המדידה כאמור ולחייב את הקבלן בהוצאות המדידה החוזרת.

24.4. המנהל רשאי, בכל עת, לדרוש מהקבלן פירוט בדבר המדידות וחישובי הכמויות שבוצעו. כמו כן, רשאי המנהל לדרוש מהקבלן כי יבצע ביחס אליהם השלמות ועדכונים.

25. אתר עבודות

25.1. כללי

25.1.1. התאגיד יעמיד לרשות הקבלן אתרים, או כל חלק מהם, לגביהם הוציא התאגיד הזמנות עבודה לביצוע מטלות ביצוע או בהם אמורים להתבצע מטלות ביצוע תקופתיות כאמור בסעיף 5.6 לעיל, בהתאם ללוח הזמנים ולמועדי ביצוע מטלת הביצוע שנקבעו כאמור בסעיף 5.6 לעיל או בהזמנת העבודה.

25.1.2. מסירת חזקה באתר לידי הקבלן ניתנת לקבלן לצורך ביצוע מטלת הביצוע שהוטלה עליו ולא תקנה לו כל זכות לגבי האתר ו/או מתקנים ו/או מבנים הנמצאים בו. הקבלן מתחייב כי הוא, עובדיו, קבלני המשנה מטעמו

ועובדיהם, יפנו את האתר מיד עם גמר ביצוע מטלת הביצוע ו/או על פי הוראות התאגיד.

25.1.3. התאגיד רשאי, בכל עת, והקבלן יעשה כל הנדרש על מנת לאפשר לתאגיד, להיכנס לכל חלק מהאתר בו מתבצעות עבודות לצורך ביצוע חובותיו על פי החוזה או מימוש זכויותיו וסמכויותיו על פיו. כן יהא התאגיד רשאי, בכל עת, להיכנס לכל אתר אחר בו מתבצעת פעילות הקשורה בחוזה זה, ובכלל זאת, בין היתר, לכל המקומות, המפעלים ו/או בתי המלאכה בהם מיוצרים מוצרים עבור עבודות או בקשר עימן ולכל אתר אחר הקשור לעבודות נשוא מטלות הביצוע אותן קיבל הקבלן לביצוע על הוראות חוזה זה, לאחר מתן הודעה על כך זמן סביר מראש.

25.1.4. הקבלן יעשה כל מאמץ סביר על מנת לאפשר לתאגיד ו/או למי מטעמו לממש את זכויותיו כמפורט בסעיף זה.

25.1.5. במקרה של נזק, אובדן או פגיעה בעבודות, או בכל חלק מהן, או לכל חלק מהמתקנים הארעיים ו/או המתקנים ו/או הציוד ו/או החומרים שהובאו לאתר ו/או הותקנו בו, או לרכוש כאמור לעיל, מאיזו סיבה שהיא, יתקן הקבלן את הנזק על חשבונו, כך שלאחר תיקון הנזק תהיינה העבודות במצב תקין ומתאים, מכל הבחינות, לדרישות החוזה ולהוראותיו של המנהל

25.1.6. הקבלן יהיה אחראי לניקיון האתר במהלך העבודות ובסיומן, לרבות המדרכות והכבישים הסמוכים, בכל משך זמן ביצוע העבודות. ניקיון האתר וסביבתו יכלול בין היתר ניקוי כל עודפי עפר, פסולת, שיירים ועודפי חומרים אחרים בין אם של הקבלן ובין אם של גורמים שונים אחרים. למען הסר ספק, מובהר כי האחריות לאיתור מקום מורשה לשפיכת פסולת ושפיכת הפסולת, העודפים והשיירים למקום זה, חלה על הקבלן ועל חשבונו.

26. פיצוי מוסכם בגין איחורים ועיכוב בהשלמת העבודות או בגין אי קיום הוראות והפרת דרישות הבטיחות

26.1. לא החל הקבלן בביצוע מטלת הביצוע, בין אם התקופתית ובין על פי הזמנת עבודה, או לא השלים הקבלן את מטלת הביצוע במועדים הקבועים בהסכם זה ו/או במפרט הטכני המסומן כנספח ג' להסכם זה ומהווה חלק בלתי נפרד הימנו, ומבלי לגרוע מכל זכות אחרת של התאגיד על פי החוזה או על פי כל דין, ינכה התאגיד, לפי שיקול דעתו הבלעדי, מהתשלומים המגיעים לקבלן על פי החוזה, את הסכומים המפורטים בטבלת הקנסות המסומנת כנספח ט' בגין איחורים. להלן, וזאת כפיצוי מוסכם (להלן: "איחור" ו-"הפיצוי המוסכם", בהתאמה).

26.2. מבלי לגרוע מן האמור לעיל, **בגין אי קיום הוראות והפרת דרישות הבטיחות** התאגיד יהיה רשאי לחייב את הקבלן בפיצוי קבוע ומוסכם מראש בסכומים הנקובים בטבלת הקנסות המסומנת כנספח ט'. חיוב הקבלן בפיצוי לא יפחית בכל צורה שהיא מחובותו ואחריותו של הקבלן לפי חוזה זה או הוראות כל דין או מזכויותיו של התאגיד לקבלת מלוא הסעדים העומדים לרשותו לפי חוזה זה או לפי כל דין.

26.3. הוטלו על הקבלן קנסות, התאגיד יהיה רשאי מבלי לגרוע מכל זכות אחרת העומדת לו, לנכות את סכום הפיצויים המפורטים לעיל, מכל סכום שיגיע ממנו לקבלן בכל זמן שהוא, וכן יהא התאגיד רשאי לגבותו מהקבלן, בכל דרך חוקית אחרת, ובכלל זה בדרך

של חילוט ערבויות, קיזוז מתוך תשלומים מכל סוג וכדומה. תשלום הפיצויים המוסכמים - אין בו, כשלעצמו, משום שחרור של הקבלן מהתחייבותו לסיים את העבודה או מכל התחייבות אחרת של הקבלן, לפי חוזה זה.

26.4. אם יבוטל חוזה זה, עקב הפרתו על ידי הקבלן, ישלם הקבלן לתאגיד פיצויים מוסכמים בשל ביטול החוזה בסכום הערבות שניתנה לקיום החוזה ויתרת התשלומים שטרם שולמו לקבלן באותה עת, והרשות בידי התאגיד לחלט את הערבות כאמור, הכל מבלי לפגוע בכל זכות המוקנית לתאגיד על פי חוזה זה ו/או על פי כל דין.

26.5. התאגיד יהא רשאי לנכות את סכום הפיצוי המוסכם כאמור בסעיף זה לעיל מכל סכום שיגיע לקבלן בכל עת, בין בחשבון ביניים ובין בחשבון סופי, או לגבותו מהקבלן בכל דרך אחרת לרבות בדרך של חילוט הערבות שהומצאה על ידו בהתאם להוראות סעיף 10 לעיל.

26.6. הצדדים מצהירים כי הפיצוי המוסכם הקבוע לעיל מהווה פיצוי ראוי, נכון והוגן ביחס לנזקים הצפויים לתאגיד בגין פיגורים כאמור, ואין בהם כדי לגרוע מכל זכות וסעד העומדים לתאגיד לפי החוזה ו/או לפי כל דין ו/או מכל התחייבות של הקבלן לפי החוזה.

26.7. למען הסר ספק, מובהר בזאת כי הקדמה של ביצוע מטלת ביצוע ו/או בביצוע אבן דרך, לא תזכה את הקבלן בפיצוי מוסכם כלשהו.

26.8. אין באמור בסעיף זה כדי לגרוע מזכותו של התאגיד לפיצויים בהתאם לסימן ג' לחוק החוזים (תרופות בשל הפרת חוזה), התשל"א – 1970 ו/או לזכותו להטיל ולגבות מהקבלן קנסות כאמור בהסכם זה.

27. התיישנות מקוצרת

27.1. הצדדים מצהירים ומסכימים כי בהתאם לסעיף 19 לחוק התיישנות, התשי"ח-1958, עניינו של חוזה זה אינו במקרקעין, וכי מועדי התיישנות עילות על פי חוזה זה (להלן: "תקופת ההתיישנות המקוצרת") יהיו כדלקמן:

27.1.1. תביעות שיש לאחד מהצדדים בקשר או בעקבות חוזה זה יתיישנו בתום 3 (שלוש) שנים ממועד היווצרות העילה.

27.1.2. על אף האמור בסעיף 27.1.1. לעיל, מובהר, כי ככל שנקבעה בחוזה הוראה לפיה על הקבלן להציג את דרישת התשלום בתוך פרק זמן מסוים או בדרך אחרת והוא לא קיים חובה זו, תפקע זכותו של הקבלן לדרוש תשלום כאמור בהמשך לקבוע בחוזה ואף אם טרם חלפה תקופת ההתיישנות המקוצרת הקבועה לעיל.

27.2. אין בהוראות סעיף זה כדי למנוע מאחד מהצדדים להגיש כנגד הצד השני הודעת צד שלישי בתובענה או בהליך מעין משפטי אשר הוגשו כנגדו בקשר עם חוזה זה, וזאת גם לאחר תום תקופת ההתיישנות המקוצרת.

27.3. למען הסר ספק, אין בהוראות סעיף זה כדי לגרוע או לפגוע באחריות הקבלן לעבודות או בהתחייבויותיו כאמור בהסכם זה.

28. הפסקת העבודות

- 28.1 מבלי לגרוע מזכויותיו על פי החוזה או על פי כל דין, התאגיד יהא רשאי להורות לקבלן, בהוראה בכתב, להפסיק את ביצוע עבודות, כולן או מקצתן, לתקופה מסוימת (הפסקה זמנית) או להפסיקן לצמיתות.
- 28.2 הורה התאגיד לקבלן להפסיק עבודות כאמור, יפסיק הקבלן את ביצוע העבודות ויפעל בהתאם להוראות בכתב שיקבל מהתאגיד ו/או מהמנהל לעניין משך הפסקת העבודות, ולא יחדשן זולת אם קיבל הוראה מפורשת בכתב לעשות כן.
- 28.3 למען הסר ספק, מובהר כי הקבלן לא יהיה זכאי להחזר הוצאותיו, במקרים בהם נקבע על ידי התאגיד, כי הפסקת העבודות נדרשה בשל רשלנותו של הקבלן ו/או הפרת החוזה ו/או הוראות הדין על ידי הקבלן ו/או לצורך ביצועה התקין והבטוח של העבודות במסגרת מטלת הביצוע, לרבות במקרים בהם נדרשו ההפסקות לאור ליקויי בטיחות ו/או דרישות רשויות מוסמכות (משטרה, רשויות מקומיות וכיו"ב).

29. ארכה להשלמת העבודה

- 29.1 ככלל, לא תינתן ארכה להשלמת עבודות ו/או מטלת ביצוע, הקבלן מתחייב להשלימן במועדן, כמתחייב מהוראות החוזה.
- 29.2 ניתנה הוראת שינויים המחייבת את ביצועה של עבודה נוספת או שונה מזו שהובאה בחשבון לצורך קביעת מועד השלמת העבודה, או המחייבת ביטול של חלק מהעבודה שהובאה בחשבון בהזמנת העבודה לביצוע מטלת הביצוע, יהא התאגיד רשאי, ביוזמתו הוא או לפי בקשת הקבלן, לקבוע בה את השינוי בלוח הזמנים ובמועד השלמת העבודה.
- 29.3 נגרם עיכוב בביצוע העבודה כתוצאה מנסיבות התלויות בתאגיד בלבד, רשאי הקבלן לבקש הארכה להשלמתה, והתאגיד יקבע את שיעור ההארכה, בכפוף להוראות סעיף זה.
- 29.4 נגרם עיכוב בביצוע העבודה כתוצאה מכח עליון או כתוצאה מנסיבות אחרות שלדעת התאגיד, לקבלן לא הייתה שליטה עליהן ולא הייתה לו האפשרות למנוע את העיכוב, רשאי הקבלן לבקש הארכה להשלמתה, והתאגיד יקבע את שיעור ההארכה, בכפוף להוראות סעיף זה. מובהר כי הוראות סעיף זה לא חלות במקרה של קריאה דחופה.
- 29.5 בהתאם לאמור לעיל, ולמען הסר ספק, מובהר כי הקבלן לא יהיה זכאי לכל תשלום נוסף עקב הארכת מועד להשלמת ביצוע עבודות. דחיות או ארכות שייתן התאגיד לא תהיינה בתוקף אלא אם נעשו בכתב, ואישור לדחיית חלק מהעבודות או עבודות מסוימות, לא יהווה אישור לדחיית מועד השלמת העבודה או לשינויים אחרים בלוח הזמנים.

30. גמר עבודות במטלת הביצוע בכללותה

- 30.1 הקבלן ישלים את תהליך מסירת העבודות נשוא מטלת הביצוע לתאגיד ולכל יתר הגורמים הנדרשים ויקבל אישור בכתב, על השלמת העבודות נשוא מטלת הביצוע בהתאם ללוח הזמנים לביצוע מטלת הביצוע.

- 30.2. הושלמו העבודות נשוא מטלת הביצוע, יודיע על כך הקבלן לתאגיד ולמנהל בכתב, וכן יכין דו"ח מפורט על העבודות שבוצעו ומצב מתקני החשמל ו/או המתח הנמוך ו/או המתח הנמוך מאוד או במידת הצורך, תכניות עדות (as made plans), בדבר ביצוע העבודות ו/או חלקן, שייערכו על חשבון הקבלן.
- 30.3. השלימו התאגיד והמנהל את בדיקותיהם ומצאו את העבודות נשוא מטלת הביצוע מתאימות לדרישות החוזה במלואן, כי אז יוציא המנהל לקבלן אישור חתום על ידי המנהל ביחס למטלת הביצוע.
- 30.4. **"יום גמר ביצוע העבודות נשוא מטלת הביצוע"** – יהא היום בו הועבר לקבלן אישור בכתב בדבר השלמת מטלת הביצוע חתום על ידי המנהל.
- 30.5. לאחר קבלת האישור מהמנהל כאמור ביחס לעבודות נשוא מטלה הביצוע, יפעל הקבלן בהתאם להוראות ההסכם/ סעיף 31 ויוציא הקבלן חשבון לדרישת תשלום.
- 30.6. מצאו המנהל ו/או התאגיד כי העבודות נשוא מטלת הביצוע טרם הושלמו, יימסרו לידי הקבלן רשימת עבודות שעליו להשלים ו/או לתקן (להלן: **"התיקונים הדרושים"**), והקבלן יבצעם בתוך התקופה שתיקבע על ידי המנהל ו/או התאגיד, ללא תמורה נוספת. מובהר, כי בגין עיכוב בביצוע התיקונים הדרושים יחוייב הקבלן, לגבי כל עבודה שלא הושלמה או תוקנה, בפיצויים מוסכמים בהתאם לאמור בסעיף 26 לעיל או בהתאם לטבלת הקנסות או בהתאם לשניהם.
- 30.7. מבלי לגרוע מן האמור לעיל, הקבלן מתחייב להעביר לתאגיד את תעודות האחריות של כל יצרן וספק עבור כל חומר ו/או פריט שסופק ו/או הותקן ע"י הקבלן, לתקופה המוסכמת ו/או מקובלת אצל הספק/היצרן ולפחות לשנה אחת (1). בנוסף יעביר הקבלן לתאגיד רשימת חלקי חילוף, הוראות תפעול ואחזקה המומלצות ע"י כל ספק/יצרן.

31. תשלומים וחשבונות

31.1. התמורה

תמורת ביצוע מלוא התחייבויותיו לשם ביצוע עבודות שהוזמנו על ידי החברה כפי הנדרש על פי הסכם זה, תשלם החברה לקבלן עבור כל מטלת ביצוע (בין אם תקופתית ובין שהוזמנה), שבוצעה בפועל ואושרה, בנפרד, את הסכום המתקבל מהכפלת מחירי היחידה הקבועים של העבודות שבוצעו בפועל ואשר אושרו על ידי המנהל, והמפורטים בחשבון הקבלן או בכתב הכמויות, בניכוי % הנחת הקבלן המפורטת בטופס ההצעה המסומן כנספח א' לחוזה זה - ובתוספת תשלום, ככל ויידרש, על פי סוג הקריאה בסעיף 13 לעיל והכל על בסיס מחירוני דקל ובהתאם ובכפוף לאמור בסעיף 5 להסכם זה מובהר, כי ביחס לטיפול השנתי לגנרטור/ים, תשלם החברה לקבלן את המחיר אותו הציע הקבלן בהצעתו ביחס לטיפול השנתי לגנרטור/ים, ואותו בלבד (להלן: **"התמורה"**).

31.2. מחיר סופי

התמורה מהווה את הסכום הכולל שישולם לקבלן בגין ביצוע העבודות על כל חלקיהן, באופן מלא ושלם, בהתאם לכל הוראות החוזה על כל נספחיו, והיא לא תשתנה מכל סיבה שהיא שאינה מפורשת ומפורטת בחוזה, לרבות, ומבלי לפגוע בכלליות האמור לעיל, כתוצאה משינוי בשכר העבודה, במחירי החומרים, בהוצאות ההובלה, בשער

המטבע, במדדים שונים, במיסים, בהיטלים ו/או בתשלומי חובה קיימים או חדשים ו/או מכל סיבה אחרת כל שהיא, וזאת למעט אם צוין במפורש אחרת בחוזה.

31.3. חשבונות

הקבלן יגיש לתאגיד מדי חודש, ועד ליום ה-5 בכל חודש, חשבון עבור מטלות אשר בוצעו על ידו בפועל ואשר בגינם הוא זכאי לקבלת תשלום, בתקופה שבין ה-1 בחודש הקודם ועד ל-30/31 בחודש הנוכחי בו מוגש חשבון הביניים (להלן: "חשבון ביניים").

31.3.1. חשבון שיוגש לאחר ה-5 בחודש, ייחשב כאילו הוגש ב-5 בחודש הבא (ככל שמדובר במניין הימים לפירעונו).

31.3.2. החשבונות יוגשו על ידי הקבלן במישרין לתאגיד, אשר יעבירם למנהל. התאריך הקובע שייחשב כ-"יום הגשת החשבון" הינו התאריך המוטבע על החשבון בחותמת "נתקבל" של הגורם אליו הונחה הקבלן להגיש את חשבונותיו אצל התאגיד.

31.3.3. למען הסר ספק מובהר כי חשבון יכול רק את מטלות הביצוע אשר בוצעו בפועל על ידי הקבלן בפועל בתקופה הקבועה בסעיף 31.3.2 לעיל. מבלי לגרוע מהאמור בהסכם זה, חשבון לא יכול חומרים שהובאו על ידי הקבלן לאתר וטרם נעשה בהם שימוש, זולת אם נדרש הקבלן בכתב על ידי התאגיד להביא חומרים אלו לאתר, הביאם לאתר בפועל והימצאותם באתר אושרה על ידי התאגיד. מובהר כי עבור תכנון, לא תשולם תמורה נוספת ו/או נפרדת, ויראו אותן ככלולות בתמורה לה זכאי הקבלן עבור השלמת העבודות הסופיות, (שהורכב על בסיס המחירונים כאמור בסעיפים 5.3, 5.4 בניכוי אחוז הצעת הקבלן/המציע), ובהתאם לכך התשלום לקבלן יבוצע לאחר השלמת העבודות הסופיות.

31.3.4. חשבונות שיוגשו על ידי הקבלן כאמור לעיל, יכללו את כל דרישות הקבלן בגין כל פעולה ו/או הוצאה בתקופה אליה מתייחס החשבון. תביעות ו/או דרישות של הקבלן, שלא נכללו בחשבונות שהוגשו לאחר סיום החודש בו בוצעה העבודה שבגינה מוגשת התביעה ו/או הדרישה – ייראו כאילו וויתר עליהן הקבלן, ולא יופיעו בחשבונות המאוחרים שיוגשו על ידו ו/או בכל דרישה ו/או תביעה אחרת שתוגש על ידי הקבלן לתאגיד;

31.3.5. תביעות ו/או דרישות שתוגשנה על ידי הקבלן תיבחנה על ידי התאגיד, בפני האורגנים המוסמכים לכך, בהתאם לנהליו, והתאגיד יכריע בשאלת זכאותו של הקבלן לקבל תמורה בגינן; דרישה מסוג כלשהו שהוצגה בחשבון ואשר נידונה והוכרעה על ידי התאגיד כאמור לעיל, לא יהיה זכאי הקבלן להציגה שוב. מבלי לגרוע מן האמור לעיל, הקבלן לא יפסיק את ביצוע העבודה ולא יעכב אותה מחמת דרישה, תביעה ו/או טענה כלשהי שיש לו כלפי התאגיד בקשר לתשלומים נוספים.

31.3.6. ידוע לקבלן כי התאגיד הינו גוף הפועל במערכת תקציבית מסודרת, ומשום כך הוגבלה האפשרות להצגת דרישות ו/או תביעות רק בהתאם לאמור בסעיף 31 זה, והוא מוותר מראש על כל טענה ו/או דרישה ו/או תביעה כלפי התאגיד בגין ו/או בקשר עם האמור.

- 31.3.7. חשבון שיימצא כלא תקין, לרבות בשל אי צירוף המסמכים ו/או האסמכתאות ו/או הדוחות שהיה על הקבלן לצרפם ו/או חשבון או כל חלק ממנו שלא יאושר, לא ייחשב כחשבון שהוגש במועד ומועד הגשתו יהיה רק המועד שבו יוגש חשבון בשנית ויימצא כתקין. חשבון ייבדק על ידי המנהל, ויועבר על ידו, כפי שהוגש על ידי הקבלן או בתיקונים שהמנהל ימצא לנכון לערוך, לאישור התאגיד.
- 31.3.8. התאגיד יבחן את החשבון והוא יהיה מוסמך לאשר את חשבון הביניים, כולו או חלקו, או לאשרו בסייגים.
- 31.3.9. להסרת ספקות, מובהר בזאת כי אישור חשבון, כולו או מקצתו, ו/או ביצוע התשלום בגינו, כולו או מקצתו, לא יהוו ראיה לנכונות האמור בו ו/או לאישור נכונות הכמויות והמחירים שבו ו/או לטיב העבודה שבוצעה על ידי הקבלן ו/או לטיב החומרים שהושקעו ו/או לעצם ביצוע העבודה במסגרת מטלת הביצוע כנדרש.
- 31.3.10. התאגיד ישלם את החשבון כפי שאושר על ידו לקבלן בהתאם להוראות חוק מוסר תשלומים לספקים תשע"ז – 2017.

32. קיזוז וניכויים

- 32.1. התאגיד יהא רשאי לקזז מכל תשלום לקבלן בהתאם לחוזה, כל חוב המגיע לו על פי החוזה או על פי חוזה אחר בינו לבין הקבלן וכן כל חוב קצוב אחר המגיע לתאגיד.
- 32.2. מבלי לגרוע מכלליות האמור לעיל, ובנוסף לכל סכום שניכוי מחויב על פי דין ו/או שהתאגיד רשאי לנכותו על פי דין ו/או על פי החוזה ו/או מבלי לגרוע מכל זכות אחרת העומדת לתאגיד על פי דין, ינוכו מכל חשבון שיגיש הקבלן (חלקי או סופי) גם הסכומים הבאים:
- 32.2.1. ניכוי קנסות בגין איחורים, כמפורט בסעיף 26 לעיל.
- 32.2.2. ניכוי קנסות בגין אי ביצוע קיום הוראות, כמפורט בחוזה ונספח הקנסות המצורף ומסומן כנספח ט' לחוזה זה.
- 32.2.3. כל סכום אחר אשר במפרטים או במסמכי המכרז, נקבע כי התאגיד ינכה מחשבונות הקבלן.
- 32.3. מובהר למען הסר ספק כי התשלומים לפי סעיף זה לעיל לא יוחזרו לקבלן מכל סיבה שהיא.
- 32.4. הקבלן אינו רשאי לקזז מתשלומים בהם הוא חייב כלפי התאגיד כל תשלום המגיע לו מאת התאגיד.
- 32.5. הוראות סעיף זה אינן גורעות מזכותו של התאגיד לגבות את החוב האמור בכל דרך אחרת לרבות באמצעות חילוט הערבות שהקבלן המציא לחוזה או לכל חוזה אחר שבינו לבין התאגיד.
- 32.6. אי משלוח הודעת קיזוז או משלוח הודעה כאמור באיחור, לאחר ביצוע הקיזוז בפועל, לא יגרע מזכותו של התאגיד לבצע קיזוז כאמור.

33. קניין ועיכבון

33.1 כל חומר ורכיב המהווה או אמור להוות חלק מהאתר, יהיו קניינו של התאגיד, לרבות:

33.1.1 חומרים ורכיבים שהוטמעו באתר;

33.1.2 חומרים ורכיבים הנמצאים באתר אולם טרם הוטמעו בו.

33.2 לקבלן לא תהא זכות עיכבון ביחס לאתר ו/או לעבודות ו/או לאותם חומרים ורכיבים, אשר בהתאם להוראות סעיף זה הינם קניינו של התאגיד ו/או בכל עניין אחר הקשור לחוזה והוא מוותר מראש ובאופן בלתי חוזר על זכות כאמור.

34. ביטול החוזה על ידי התאגיד

מבלי לגרוע מזכותו לסעדים אחרים ו/או נוספים, לפי העניין, המפורטים בחוזה או על פי כל דין, התאגיד יהיה רשאי לבטל את החוזה ו/או לבטל את מטלת הביצוע, לסלק את ידו של הקבלן מאתר ולהשלים את ביצוע המטלה בעצמו או בכל דרך אחרת שיראה לנכון, ולהשתמש לשם כך בכל החומרים והמתקנים שבאתר, לפי שיקול דעתו הבלעדי, בכל אחד מהמקרים המנויים להלן:

34.1 הקבלן לא החל בביצוע העבודות במועד שנקבע במפרט הטכני ו/או בהזמנת העבודה ו/או הפסיק את ביצוע העבודות בכל דרך שהיא ולא ציית להוראה בכתב שקיבל מאת המנהל להתחיל או להמשיך בביצוע העבודות תוך 7 ימים מיום קבלתה;

34.2 הקבלן אינו מבצע מטלת ביצוע בהתאם לחוזה ולהזמנת העבודה, לאחר שהמנהל נתן על כך התראה מפורטת, והקבלן לא תיקן את הליקוי בתוך פרק הזמן שננקב בהתראה או בתוך 7 ימים מעת שנמסרה ההתראה כאמור;

34.3 הקבלן העסיק קבלן משנה שלא בהתאם להוראות החוזה, ולא נענה להוראות המנהל לסלקו מהאתר או המשיך להעסיקו באתרים למרות שנמסרה לו דרישת המנהל בכתב לסלקו;

34.4 הקבלן הסב את החוזה, כולו או חלק ממנו, לקבלן אחר, ללא קבלת אישור התאגיד מראש ובכתב בהתאם להוראות החוזה;

34.5 הקבלן הושעה מרישום רלוונטי לביצוע העבודות בפנקס הקבלנים וחלפו 14 ימים מיום ההשעיה מבלי שניתן צו של ערכאה מוסמכת המתלה את תוקף ההשעיה;

34.6 נגד הקבלן הוגשה בקשה לצו פירוק, מינוי מפרק זמני או כונס נכסים זמני או מפרק או כונס נכסים קבוע, או בקשה לצו כינוס על כל רכושו או חלק ממנו באופן שיש בו כדי לפגוע באופן מהותי וישיר בפעילותו, או להקפאת הליכים או להכרזה על חדלות פירעון, או לכל צו או מינוי בעל השלכות דומות, ובקשה זו לא נמשכה, נמחקה או נדחתה בתוך 21 ימים;

34.7 נגד הקבלן הוצא צו פירוק, או מונה לו מפרק זמני או כונס נכסים זמני או מפרק או כונס נכסים קבוע, או ניתן צו כינוס על כל רכושו או חלק ממנו, או להקפאת הליכים או שהפך לחדל פירעון, או כל צו או מינוי בעל השלכות דומות, והתקיים אחד מאלה:

- 34.7.1 . לא הוגשה בקשה לביטול הצו או המינוי תוך הזמן הנקוב בחוק להגשת בקשה כזו, ואם החוק אינו נוקב מועד להגשת בקשה כזו - בתוך 14 ימים ;
- 34.7.2 . בקשת הביטול שהוגשה במועדה כאמור נדחתה, ללא צורך להמתין להכרעה בערעור, אם יוגש.
- 34.8 . הוטל עיקול, זמני או קבוע, על רכושו של הקבלן או על חלק ממנו, באופן שיש בו כדי לפגוע באופן מהותי בפרויקט, או שנעשתה פעולת הוצאה לפועל לגבי רכושו או חלק ממנו, באופן שיש בו כדי לפגוע באופן מהותי בפרויקט, והתקיים אחד מאלה :
- 34.8.1 . לא הוגשה בקשה לביטול העיקול או פעולת ההוצאה לפועל תוך הזמן הנקוב בחוק להגשת בקשה כזו, ואם החוק אינו נוקב מועד להגשת בקשה כזו - בתוך 14 ימים ;
- 34.8.2 . בקשת הביטול שהוגשה במועדה כאמור נדחתה, ללא צורך להמתין להכרעה בערעור, אם יוגש.
- 34.9 . נפתחו הליכים לפירוק מרצון של הקבלן, למעט הליכים לשם מיזוג או ארגון-מחדש בתנאים המאושרים על ידי התאגיד ;
- 34.10 . אי יכולתו של הקבלן לפרוע את חובותיו לצד שלישי כלשהו, לרבות אם הגיע להסדר נושים עם נושיו או שהציע להם להגיע להסדר נושים ;
- 34.11 . הקבלן הורשע בפלילים או הוגש כנגדו כתב אישום בעבירה שנושאה פיסקלי או עבירה פלילית לפי סעיפים 290-297 (עבירות שוחד) לחוק העונשין, התשל"ז-1977 (להלן : "חוק העונשין"), או לפי סעיפים 383-393 לחוק העונשין (עבירות גניבה), או לפי סעיפים 414 עד 438 לחוק העונשין (עבירות מרמה, סחיטה ועושק) ו/או בעניין הרלבנטי לביצוע העבודות ו/או בגין פגיעה בנפש מכל סוג שהוא, ו/או הוצא כנגדו ו/או נגד מנהל ממנהליו צו למניעת הטרדה מאיימת עלפי חוק מניעת הטרדה מאיימת, התשס"ב-2001 ו/או בעבירה שיש חשש ממשי כי יש בה כדי לפגוע בביצוע התחייבויותיו לפי החוזה ;
- 34.12 . הקבלן ביצע עבודה או פעולה כלשהי ללא אישור התאגיד מקום בו נדרש אישור כאמור ולא נתן לכך נימוק סביר בתום 14 יום מפניית התאגיד בעניין ;
- 34.13 . בכל מקרה בו הקבלן :
- 34.13.1 . הפר איזה מבין התחייבויותיו או המצגים שניתנו על ידו על פי החוזה ו/או במקרה שחל בהם שינוי משמעותי לרעה המשפיע לדעת התאגיד על יכולתו של הקבלן לבצע את הפרויקט ;
- 34.13.2 . הפר את החוזה הפרה יסודית ; מובהר לעניין זה, כי כל הפרה של סעיפים או תת סעיפים 31-5, 36-37 לחוזה - תיחשב כהפרה יסודית ;
- 34.13.3 . הפר את החוזה הפרה שאיננה הפרה יסודית ולא תיקן את ההפרה בתוך פרק הזמן בו נדרש על ידי התאגיד לעשות כן.
- 34.14 . לפני מימוש זכותו לבטל החוזה או מטלה, על פי שיקול דעתו הבלעדי, ישלח התאגיד הודעה בכתב לקבלן הדורשת ממנו לתקן את האירוע המהווה עילת ביטול בתוך המועד

שנקבע לכך על ידי התאגיד (להלן: "הודעת התראה" ו-"תקופת תיקון", בהתאמה לפי העניין).

34.15. למרות האמור לעיל, בנסיבות שביטול החוזה נובע מהעילות המפורטות בסעיפים 34.2 – 34.13 רשאי התאגיד להודיע לקבלן על ביטול החוזה או מטלת ביצוע בהודעה מראש של 7 ימים, ללא צורך במתן הודעת התראה או תקופת תיקון נוספת.

34.16. מבלי לגרוע מן האמור לעיל, הקבלן ימסור לתאגיד בתוך 7 ימים ממועד ביטול החוזה או מטלת הביצוע, את כל האורגינלים וההעתקים של כל המסמכים שברשותו הקשורים למטלת הביצוע, בתוספת הצהרה בכתב, כי לא השאיר ברשותו או ברשות אדם אחר מסמכים במקור או בהעתק. הקבלן לא יהא זכאי לכל תשלום בעד השירותים האמורים בסעיף זה או בעד עדכון המסמכים.

לעניין זה "מסמך" - כל מסמך, לרבות תכניות, חישובים, תרשימים, וכן כל מסמך אחר בקשר עם מטלת הביצוע, או מידע שיוכן על ידי הקבלן ו/או יתקבל בקשר עם מטלת הביצוע, לרבות נתונים שנשמרו על מדיה מגנטית ו/או על כל מדיה אחרת, ולרבות מסמכים הקשורים למטלת הביצוע הנמצאים בידי צד ג' אחר כלשהו.

34.17. הקבלן יגיש חשבון סופי עליו יחולו הוראות סעיף 31 לחוזה ואילו התשלומים המגיעים בפועל לצדדים ייקבעו בהתאם להוראות סעיף זה לעיל.

34.18. הקבלן יישא בכל הנזקים, הישירים והעקיפים, ההוצאות והעלויות הנובעים מהפרת ו/או ביטול החוזה על ידו. למען הסר ספק, מובהר בזה כי הנזקים, ההוצאות והעלויות כאמור כוללים, בין היתר, הוצאות ועלויות נוספות שצפוי התאגיד לשלם בקשר עם החלפת הקבלן כאמור.

35. אחריות ושיפוי

35.1 כללי

35.1.1. מבלי לגרוע מהאמור בחוזה ומאחריותו על פי כל דין, הקבלן יישא באחריות בלעדית לכל נזק לגוף או לרכוש או אחר, ולכל הפסד, הוצאה ו/או עלות שייגרמו לתאגיד ו/או לעיריית כפר סבא ו/או למועצה המקומית כוכב יאיר צור יגאל ו/או לצד שלישי כלשהו, לרבות לאלה העובדים במסגרת מטלת ביצוע והמשתמשים באתר, ולרבות כתוצאה מתביעה נגד התאגיד ו/או עיריית כפר סבא ו/או המועצה המקומית כוכב יאיר צור יגאל, הנובעים או הקשורים במטלת הביצוע, במימוש זכויותיו ו/או התחייבויותיו של הקבלן בקשר לחוזה ו/או על פי כל דין, בין בתקופת ביצוע העבודות ובין בתקופת הבדק.

35.1.2. להסרת ספקות מובהר, כי התאגיד ו/או מי מטעמו לא ישאו בכל אחריות, מכל סוג ומין שהוא, בשל פגיעה, אבדן, נזק, והפסד המצויים באחריותו של הקבלן כאמור לעיל. עוד מובהר, כי אין בבדיקות שתבוצענה על ידי התאגיד ו/או בפיקוחו ו/או באישורו ו/או בביצוע פעולות כלשהן במקומו של הקבלן בהתאם להוראות החוזה, כדי להטיל על התאגיד אחריות כלשהי, והקבלן הינו האחראי הבלעדי לכל פגיעה, אבדן, נזק והפסד בגין ו/או בקשר ו/או כתוצאה ו/או בעת ביצוע העבודות נשוא החוזה.

35.2. אחריות לאתר עבודות

35.2.1. מיום מתן צו התחלת עבודות או תחילת מטלת הביצוע, על פי המוקדם מביניהם ועד לתום ביצוע העבודות נשוא מטלת הביצוע בהתאם להוראות החוזה, יהיה הקבלן אחראי לשמירת העבודות במסגרת מטלת הביצוע והאתר, לרבות עבודות שבוצעו קודם לחתימת החוזה ו/או לתחילת ביצוע מטלת הביצוע על ידי הקבלן, המבנים הארעיים שהוקמו עליו, ולהשגחה עליהם.

35.2.2. בכל מקרה של נזק לעבודות במסגרת מטלת ביצוע ו/או לאתר, מסיבה כלשהי, יהיה על הקבלן לתקן את הנזק על חשבונו בהקדם האפשרי ולהביא לידי כך שהעבודות יושלמו לשביעות רצון התאגיד ובהתאם להוראות החוזה. יובהר, כי הוראה זו תחול גם על נזק שנגרם על ידי הקבלן תוך כדי עבודות תיקון ובדק.

35.3. אחריות לגוף או לרכוש

35.3.1. הקבלן יהא אחראי לכל נזק ו/או אובדן ו/או הפסד שנגרמו לעובדיו ופועליו או לקבלני המשנה ו/או היצרנים ו/או הספקים מטעמו ועובדיהם או לרכוש התאגיד ו/או עיריית כפר סבא ו/או המועצה המקומית כוכב יאיר צור יגאל ו/או עובדיהם ו/או לצד ג' כלשהו או לרכוש כלשהו, ואשר נגרם במהלך ו/או תוך כדי ו/או כתוצאה מביצוע עבודות במסגרת מטלת ביצוע, בין אם שהעבודה מבוצעת על ידי עובדיו ופועליו של הקבלן ובין אם העבודה הקבלנית מבוצעת על ידי קבלני משנה או יצרנים ו/או ספקים או עובדיהם, בין שהנזק או ההפסד נגרם בעקבות ביצוע העבודה, או בגלל החומרים, הציוד, המכשירים והכלים שהשתמשו בהם בביצוע העבודה, או בגלל תאונה. הקבלן ישא באחריות לכל נזק ו/או אובדן ו/או הפסד כאמור לעיל אשר נגרם כתוצאה מאי קיום הוראות כל דין ו/או אי קיום הוראות החוזה ו/או הוראות התאגיד ו/או מי מטעמו.

35.3.2. הקבלן יישא בתשלום כל קנס ו/או פיצוי ו/או תשלום ו/או הוצאה אחרת, מכל סוג, שיוטלו ו/או יחולו עקב כל מעשה ו/או מחדל כאמור ו/או כתוצאה מהם. כן יהיה הקבלן אחראי לכל נזק אחר, במידה שאחריות כזאת מוטלת על הקבלן על פי פקודת הנויקין (נוסח חדש) ו/או לפי כל דין אחר, וכן לנזקים שייגרמו כאמור לתאגיד ו/או לעיריית כפר סבא ו/או המועצה המקומית כוכב יאיר צור יגאל במהלך ביצוע מטלת ביצוע ולרבות בתקופת הבדק.

35.3.3. הקבלן יהיה אחראי כלפי התאגיד ו/או עיריית כפר סבא ו/או המועצה המקומית כוכב יאיר צור יגאל כי כל נזק שאירע במהלך ו/או כתוצאה מביצוע העבודות, יתוקן על ידי הקבלן או יפוצה על ידו, והכל בהתאם להוראותיו המפורשות של התאגיד בעניין זה. מבלי לגרוע מכלליות האמור לעיל, הקבלן יהיה אחראי לכל נזק שייגרם לדרך ו/או למתקנים של בעלי תשתיות (חברת חשמל, מקורות, תאגידי מים, רשויות מקומיות, בזק, חברות הכבלים וכיו"ב), תוך כדי ו/או כתוצאה מביצוע העבודות על ידו, והוא מתחייב לתקן באופן מלא ולשביעות רצון התאגיד ובעל התשתית הרלוונטי, כל נזק שייגרם כאמור.

35.3.4. התרחש אירוע נזק או אובדן באתר או בסביבתו במהלך ביצוע העבודות לפי הוראות החוזה, יהא הנטל על הקבלן להוכיח כי הנזק כאמור נגרם בנסיבות שאינן באחריותו.

35.4. אחריות לעובדים

35.4.1. הקבלן יהיה אחראי לשלומם ולביטחונם של כל עובדיו המועסקים על ידו ו/או הנמצאים בשירותו, ומתחייב לשלם כל דמי נזק או פיצוי המגיעים ו/או שיגיעו על פי כל דין לכל עובד ו/או לכל אדם אחר הנמצא בשירותו, לרבות קבלני משנה ועובדיהם, כתוצאה מכל נזק ו/או אובדן ו/או תאונה ו/או חבלה כל שהם במהלך ביצוע מטלת ביצוע ו/או במהלך ביצוע התיקונים בתקופת הבדק.

35.4.2. הקבלן יהיה אחראי לביטוח המועסקים על ידו ועל ידי קבלני המשנה ו/או היצרנים ו/או הספקים מטעמו, ככל שיורשה להעסיק כאלה, לפי חוק הביטוח הלאומי (נוסח משולב), התשכ"ח - 1968 על תיקוניו, ו/או על פי כל חוק אחר, וכן ידאג הקבלן לתשלום דמי הביטוח הלאומי במועדם ויישא בכל ההתחייבויות החלות על המעביד ע"פ החוק הנ"ל, באופן שכל עובדיו, שלוחיו ו/או הבאים מטעמו, שיעסקו בביצוע העבודות נשוא החוזה, יהיו זכאים לכל הזכויות על פי כל דין ו/או חוזה.

35.4.3. הקבלן יישא בתשלום על קנס ו/או פיצוי ו/או תשלום ו/או הוצאה מכל סוג שהוא, ככל שתוטל ו/או תחול על התאגיד בגין האמור לעיל.

35.5. פיצוי ושיפוי על ידי הקבלן

35.5.1. מבלי לגרוע מהאמור לעיל, הקבלן מתחייב לפצות ולשפות את התאגיד ו/או את עיריית כפר סבא ו/או המועצה המקומית כוכב יאיר צור יגאל ו/או את מנהל הפרויקט ו/או מי מטעמם, מייד עם דרישתו הראשונה, בגין כל נזק (ישיר או עקיף) וכנגד כל תביעה או דרישה, מכל עילה וסוג, אשר תוגש, אם ומיד כאשר תוגש, על ידי כל אדם, בלי יוצא מן הכלל, נגדו ו/או נגד מי מטעמו ו/או נגד מי מעובדיו, שלוחיו ושולחיו בגין כל תאונה, חבלה או נזק המפורט בחוזה ו/או קבוע בכל דין, לרבות שכ"ט עו"ד וההוצאות המשפטיות שייגרמו לתאגיד במלואן.

35.5.2. כל סכום שהקבלן יהיה אחראי לתשלומו לפי הוראות סעיף זה, והתאגיד ו/או מנהל הפרויקט יחויב כדין לשלמו, יהא התאגיד רשאי, מבלי לגרוע מיתר זכויותיו על פי החוזה ו/או על פי כל דין, לגבותו ו/או לנכותו מכל סכום המגיע ו/או שיגיע לקבלן מאת התאגיד בכל זמן שהוא וכן יהא רשאי לגבותו מהקבלן בכל דרך אחרת, לרבות על ידי מימוש הערבויות.

36. ביטוח על ידי הקבלן:

36.1 מבלי לגרוע מאחריותו ו/או מהתחייבויותיו של הקבלן על-פי דין ו/או על פי האמור בהסכם זה, מתחייב הקבלן כי לפני מועד תחילת העבודות ו/או מתן השירותים נשוא הסכם זה (להלן: "העבודות") ו/או הצבת ציוד כלשהו באתר העבודות (המוקדם מהמועדים הנ"ל) על ידו ו/או עבורו, ולמשך כל זמן ביצוען של העבודות, לרכוש ולקיים על חשבונו הוא, על שמו, על שם קבלני המשנה ועל שם החברה, את

הביטוחים, בהתאם לתנאים המפורטים בסעיף 11 זה ביטוח על ידי הקבלן לרבות בנספח ז' (1) למסמכי המכרז (להלן: "אישור ביטוחי הקבלן"), אצל חברת ביטוח המורשית כדין לפעול בישראל:

36.2 ביטוח כל הסיכונים עבודות קבלניות

א. פרק א' ביטוח העבודות.

(1) בטוח כל הסיכונים המבטח במלוא ערכו (ערך הכינון) את כל העבודות בקשר עם ההסכם שבנדון לרבות מתקנים, חומרים וציוד המהווים חלק מהעבודות, כולל בין היתר נזקים לציוד קל, כלי עזר, חומרים בבעלות ו/או באחריות הקבלן ו/או הבאים מטעמו אשר הובאו לאתר ו/או משמשים במישרין ו/או בעקיפין לביצוע העבודות המבוצעות על ידי הקבלן ו/או מטעמו, כמפורט להלן, למשך כל תקופת הביטוח.

(2) הביטוח על פי פרק זה, יכלול תקופת תחזוקה בת 24 חודשים מתוכם 12 חודשים תחזוקה מורחבת, המכסה אובדן או נזק שייגרם לעבודות ואשר התגלה בתקופת התחזוקה ומקורו בתקופת ביצוע העבודות הנדרשות לשם קיום התחייבויות הקבלן כלפי החברה בקשר עם אבדן או נזק כאמור.

(3) פרק זה יכלול תנאי מפורש, לפיו מותר המבטח על כל זכות תחלוף ו/או שיבוב כלפי החברה ו/או מנהליה ו/או עובדיה ו/או מנהל ו/או מפקח העבודות מטעמם (למעט בגין אחריותם המקצועית של המנהל ו/או מפקח העבודות) ובלבד שהאמור בדבר הוויתור על זכות התחלוף לא יחול לטובת מי שגרם לנזק בזדון.

ב. ביטוח אחריות כלפי צד שלישי

(1) ביטוח אחריות כלפי צד שלישי המבטח את אחריותם על פי דין של הקבלן ו/או עובדיו ו/או קבלנים וקבלני משנה המועסקים על ידו בביצוע העבודות בקשר עם החוזה שבנדון, בשל מעשה ו/או מחדל בקשר עם העבודות אשר גרמו לאובדן, פגיעה או נזק לגופו ו/או לרכושו של כל אדם ו/או כל גוף שהוא מבלי לגרוע מכלליות האמור לרבות פגיעה או נזק לחברה ו/או מנהליה ו/או עובדיה ו/או למנהל ו/או למפקח העבודות מטעמם.

(2) גבולות האחריות 5,000,000 ₪ (חמישה מיליון ₪) לאירוע ובמצטבר לתקופת הביטוח.

(3) פרק זה אינו כפוף להגבלות בדבר חבות הקשורה או הנובעת מ- : אש, התפוצצות, בהלה, מכשירי הרמה, ציוד חפירה, פריקה וטעינה של כלי רכב, חבות הקבלן בגין וכלפי קבלנים וקבלני משנה, עבודות בגובה ו/או בעומק, זיהום תאונתי מקרי ובלתי צפוי, מתקנים סניטאריים פגומים, מהומות, פרעות, שביתה והשבתה (למעט נזקי טרור), הרעלה וכל דבר מזיק במאכל או משקה וכן תביעות תחלוף מצד המוסד לביטוח לאומי (למעט בגין

אחריות הקבלן כלפי עובדים שהקבלן חייב לשלם בגינם דמי ביטוח לאומי).

(4) בפוליסת הביטוח צוין במפורש כי רכוש החברה למעט רכוש המבוטח בפרק א' (העבודות) לעיל ולמעט אותו חלק של רכוש שבו פועל הקבלן הנמצא בשליטתו הישירה והבלעדית של הקבלן, ייחשב לצורך ביטוח זה כרכוש צד שלישי.

(5) הביטוח הנערך על פי פרק זה יורחב לשפות את החברה ו/או מנהליה ו/או עובדיה ו/או מנהל ו/או מפקח העבודות מטעמם (להלן: "יחיד המבוטח") בגין אחריות שתוטל על מי מהם למעשי ו/או מחדלי הקבלן ו/או מי מטעמו לרבות קבלנים וקבלני משנה וזאת בכפוף לסעיף אחריות צולבת לפיו נערך הביטוח בנפרד עבור כל אחד מיחיד המבוטח.

ביטוח חבות מעבידים

ג.

(1) בטוח חבות מעבידים בגין אחריותו של הקבלן על פי פקודת הניזקין (נוסח חדש) ו/או עפ"י חוק האחריות למוצרים פגומים, התש"ס 1980, כלפי העובדים המועסקים על ידו בביצוע העבודות לרבות קבלנים, קבלני משנה ו/או עובדיהם (במידה והקבלן ייחשב כמעבידם), בגין מקרה מוות ו/או נזק גופני כתוצאה מתאונה ו/או מחלה מקצועית (להלן: "מקרה ביטוח") שנגרמו למי מהם במשך תקופת הביטוח תוך כדי ועקב ביצוע עבודתם.

(2) גבולות האחריות 20,000,000 ₪ (עשרים מיליון ₪) לתובע, לאירוע ובמצטבר לתקופת הביטוח.

(3) ביטוח זה אינו כולל הגבלות בדבר עבודות בעומק או בגובה, שעות עבודה ומנוחה, חבות הקבלן כלפי קבלנים, קבלני משנה ועובדיהם (היה והקבלן ייקבע כמעבידם), פיתיונות ורעלים וכן בדבר העסקת בני נוער המועסקים על פי החוק.

(4) ביטוח זה יורחב לכסות את החברה ו/או מנהליה ו/או עובדיה ו/או מנהל ו/או מפקח העבודות מטעמם היה ונקבע, לעניין קרות מקרה ביטוח כלשהו, כי מי מהם נושא בחובות מעביד כלשהן כלפי מי מהעובדים המועסקים על ידי הקבלן ו/או לעניין חבות הקבלן כלפי מי מהעובדים המועסקים על ידו.

(5) פרק זה יכלול תנאי מפורש, לפיו מוותר המבטח על כל זכות תחלוף ו/או שיבוב כלפי החברה ו/או מנהליה ו/או עובדיה ו/או מנהל ו/או מפקח העבודות מטעמם ובלבד שהאמור בדבר הוויתור על זכות התחלוף לא יחול לטובת מי שגרם לנזק בזדון.

א. ביטוח אחריות מקצועית.

- (1) ביטוח אחריות מקצועית המבטח את אחריות הקבלן על פי דין בשל תביעה ו/או דרישה בגין רשלנות מקצועית ו/או בשל הפרת חובה מקצועית שהוגשה במשך תקופת הביטוח, בגין אובדן ו/או פגיעה גופנית ו/או נזק לגופו ו/או לרכושו של כל אדם ו/או כל גוף שהוא שמקורם במעשה או מחדל רשלני של הקבלן ו/או מנהליו ו/או עובדיו בגין העבודות בקשר עם החוזה שבנדון, ומבלי לגרוע מכלליות האמור לרבות פגיעה או נזק לחברה ו/או למנהליו ו/או לעובדיו.
- (2) גבולות האחריות 2,000,000 ₪ (שני מיליון ₪) לאירוע ובמצטבר לתקופת הביטוח.
- (3) פוליסת הביטוח הנערכת על פי האמור בסעיף 11.1.2 (א') זה, תורחב לשפות את החברה ו/או מנהליה ו/או עובדיה בגין אחריות אשר תוטל על מי מהם עקב מעשה ו/או מחדל רשלני מצד הקבלן ו/או מנהליו ו/או עובדיו וזאת מבלי לגרוע מביטוח חבות הקבלן כלפי החברה ו/או מנהליה ו/או עובדיה.
- (4) ביטוח זה לא יהיה כפוף להגבלות בדבר חבות הנובעת מאובדן שימוש, איחור, השהייה או עיכוב בעקבות מקרה ביטוח מכוסה, כמו כן תכלול הפוליסה הרחבות בגין חבות הקבלן עקב אובדן מסמכים (מוגבל לסך של 50,000 ₪ למקרה ולתקופת הביטוח), חריגה מסמכות שנעשתה בתום לב וחבות הנובעת מטעות, רשלנות או אי יושר של מי מעובדי הקבלן.
- (5) מוסכם בזה כי פוליסת הביטוח האמורה תכלול מועד תחולה רטרואקטיבי שאינו מאוחר מיום תחילת ביצוען של העבודות על פי הסכם זה.
- (6) כמו כן תכסה פוליסת הביטוח תקופת גילוי של 12 (שניים עשר) חודשים לאחר תום תקופת הביטוח (למעט באם עילת הביטול הינה בגין אי תשלום פרמיה ו/או מרמה) בתנאי כי לא נערך ע"י הקבלן ביטוח חלופי המעניק כיסוי מקביל שנועד לכסות חבות המבוטחת לפי פוליסה זו. מוסכם בזה כי הכיסוי הביטוחי על פי הרחבה זו יחול אך ורק על אירועים שעילתם לפני תום תקופת הביטוח ואשר נתגלו לראשונה בתקופת הגילוי
- (7) הקבלן מתחייב להחזיק בביטוח זה כל עוד עלולה להיות קיימת חובה שבדין כלפיו בגין ביצוע העבודות.
- (8) על פי דרישת החברה בכתב, מתחייב הקבלן להמציא לחברה בתוך 14 יום ממועד קבלת הדרישה העתקים מפוליסת הביטוח כאמור בסעיף 11.1.2 (א') זה. מוסכם כי נתונים מסחריים מסווגים ושאינם רלוונטיים לעבודות על פי תנאי המכרז, יימחקו.

ב. ביטוח חבות המוצר.

- (1) ביטוח חבות המוצר המבטח את אחריותו של הקבלן על פי חוק האחריות למוצרים פגומים, התש"ס 1980, בשל תביעה ו/או דרישה שהוגשה במשך תקופת הביטוח, בגין פגיעה גופנית ו/או נזק אשר בגינו אחראי הקבלן ו/או מי מטעמו במסגרת מתן השירותים בקשר עם החוזה (להלן: "המוצר"), לכל אדם ו/או גוף כלשהו ומבלי לגרוע מכלליות האמור לרבות **לחברה ו/או למנהליו ו/או עובדיו**.
- (2) גבולות האחריות 2,000,000 ₪ (שני מיליון ₪) לאירוע ובמצטבר לתקופת הביטוח.
- (3) מוסכם בזה כי פוליסת הביטוח האמורה תכלול מועד תחולה רטרואקטיבי שאינו מאוחר מיום תחילת ביצוען של העבודות על פי הסכם זה.
- (4) פוליסת הביטוח הנערכת על פי האמור בסעיף **11.1.2 (ב')** זה, תורחב לשפות את החברה ו/או מנהליה ו/או עובדיה בגין אחריות אשר תוטל על מי מהם עקב מעשה ו/או מחדל רשלני מצד הקבלן ו/או מנהליו ו/או עובדיו וזאת מבלי לגרוע מביטוח חבות הקבלן כלפי החברה ו/או מנהליה ו/או עובדיה.
- (5) כמו כן תכסה פוליסת הביטוח תקופת גילוי של 6 (שישה) חודשים לאחר תום תקופת הביטוח (למעט באם עילת הביטוח הינה בגין אי תשלום פרמיה ו/או מרמה) בתנאי כי לא נערך ע"י הקבלן ביטוח חלופי המעניק כיסוי מקביל שנועד לכסות חבות המבוטחת לפי פוליסה זו. מוסכם בזה כי הכיסוי הביטוחי על פי הרחבה זו יחול אך ורק על אירועים שעילתם לפני תום תקופת הביטוח ואשר נתגלו לראשונה בתקופת הגילוי.
- (6) הקבלן מתחייב להחזיק בביטוח זה כל עוד עלולה להיות קיימת חובה שבדין כלפיו בגין ביצוע העבודות.
- (7) על פי דרישת החברה בכתב, מתחייב הקבלן להמציא לחברה בתוך 14 יום ממועד קבלת הדרישה העתקים מפוליסת הביטוח כאמור בסעיף **11.1.2 (ב')** זה. מוסכם כי נתונים מסחריים מסווגים ושאינם רלוונטיים לעבודות על פי תנאי המכרז, יימחקו.

ג. גבולות האחריות בביטוחי אחריות:

מוסכם בזה על הקבלן כי ביטוחי, אחריות מקצועית וחבות המוצר, ייערכו בגבולות אחריות ספציפיים לכל פוליסה בנפרד ולא כגבולות אחריות משותפים. מובהר בזאת כי במקרה של ביטוח משולב, יוכפל גבול האחריות המפורט בסעיף ביטוח זה ובנספח אישור קיום הביטוחים לכדי **4,000,000 ₪**.

36.4 ביטוח כלי רכב וציוד הנדסי:

(א) הקבלן מתחייב לבטח את כלי הרכב ו/או הציוד הכבד שבבעלותו ו/או בהשגחתו ו/או בשימושו לצורך ביצוע העבודות בביטוחי חובה כנדרש על פי דין בגין פגיעה גופנית עקב השימוש בכלי רכב וכן בביטוח מקיף ו/או ביטוח אחריות כלפי צד שלישי בגין נזק לרכוש צד שלישי כלשהו עקב השימוש בכלי הרכב, בגבולות האחריות המקובלים בענף הביטוח למקרה ובמצטבר לתקופת הביטוח.

(ב) כמו כן יערוך הקבלן ביטוח כל הסיכונים לציוד מכאני הנדסי כולל בין היתר ביטוח לאחריות הקבלן על פי דין כלפי צד שלישי כלשהו עקב השימוש בציוד מכני ו/או ציוד הנדסי בגבול אחריות שלא יפחת מסך של **1,000,000** ₪ לתובע, למקרה ובמצטבר לתקופת הביטוח. בביטוחים אלו יבוטלו כל החריגים הנוגעים לנזקים ישירים או עקיפים בקשר לביצוע עבודות קבלניות.

(ג) בביטוחים המפורטים בסעיף 11.1.3 זה ייכלל תנאי מפורש בדבר ויתור על כל זכות תחלוף (שיבוב) כלפי החברה ו/או מנהליה ו/או עובדיה ובלבד שהאמור בדבר הויתור על הזכות התחלוף (שיבוב) לא יחול לטובת אדם שגרם לנזק מתוך כוונת זדון וביטוחי האחריות, כאמור בהתאמה, יורחבו לכלול את החברה, בגין אחריותם למעשי ו/או מחדלי הקבלן, וזאת בכפוף לסעיף אחריות צולבת לפיו ייחשב הביטוח כאילו נערך בנפרד עבור כל אחד מיחיד המבוטח.

(ד) למען הסר ספק, מוסכם כי המונח "רכב" כולל מנופים, מלגזות, טרקטורים, מחפרים, מחפרונים, גוררים וכן כלים נעים ממונעים מכל סוג.

36.5 כמו כן יצוין בפוליסות במפורש כי רכוש החברה שבו פועל הקבלן, למעט רכוש המבוטח על פי האמור בס"ק 36.2 (א') "ביטוח העבודות" לעיל ולמעט אותו חלק של רכוש שבו פועל הספק הנמצא בשליטתו הישירה והבלעדית של הקבלן ייחשב כרכוש צד שלישי, לעניין ביטוח זה.

36.6 בנוסף לאמור לעיל, ומבלי לגרוע ממנו, מוסכם בזה כי הקבלן יבטח על חשבונו הוא למשך כל זמן ביצוע העבודות את מכלול העבודות לרבות החומרים, הציוד, המתקנים וכל רכוש אחר שהובא למקום העבודה לצורך ביצוע העבודות, במלוא ערכם מעת לעת בפני כל נזק ו/או אבדן אשר הקבלן אחראי להם לפי תנאי הסכם זה ו/או על פי כל דין.

36.7 ביטוחי האחריות כלפי צד שלישי, חבות מעבידים, אחריות מקצועית וחבות המוצר הנערכים על ידי הקבלן יכסו בין היתר גם את אחריותו של הקבלן בגין ו/או כלפי קבלנים וקבלני משנה ובנוסף (ומבלי לגרוע מהאמור) יורחבו ביטוחי הקבלן לשפות את החברה ו/או מנהליה ו/או עובדיה ו/או מנהל ו/או מפקח העבודות מטעמה בגין כל מעשה ו/או מחדל של הקבלן ו/או בגין מי מהבאים מטעמו, היה וייתבעו בגין מעשי ו/או מחדלי המבוטח.

36.8 הקבלן מתחייב להחזיק בתוקף את כל הביטוחים הנדרשים בקשר עם העבודות ושוא חוזה זה, במשך כל התקופה בה יהיה חוזה זה בתוקף. עם זאת, את ביטוחי

אחריות מקצועית וחבות המוצר על הקבלן להחזיק בתוקף כל עוד קיימת לקבלן אחריות על פי הדין לכל פעילות אשר נעשתה על ידו בקשר עם חוזה זה על נספחיו.

36.9 ביטוחי הקבלן הנערכים על פי הסעיפים 36.2, 36.3, לעיל, יכללו ויתור על כל זכות תחלוף (השיבוב) של מבטחי הקבלן כלפי החברה ו/או מנהליה ו/או עובדיה ו/או מנהל ו/או מפקח העבודות מטעמה, ובלבד שהאמור בדבר הוויתור על זכות התחלוף לא יחול לטובת אדם שגרם לנזק בזדון.

36.10 מוסכם בזה כי באשר לאחריות החברה בגין מעשי ו/או מחדלי הקבלן, תהיינה פוליסות האחריות כלפי צד שלישי הנערכות על ידי הקבלן כפופות על פי העניין לסעיף "אחריות צולבת" על פיו יראו את הביטוחים כאילו נערכו בנפרד עבור כל אחד מיחיד המבוטח.

36.11 הפוליסות לביטוחי האחריות (צד שלישי, חבות מעבידים, אחריות מקצועית וחבות המוצר) הנערכות על ידי הקבלן יכללו תנאי מיוחד לפיו הפוליסות כאמור יורחבו לשפות את החברה ו/או מנהליה ו/או עובדיה בגין אחריות שתוטל על מי מהם למעשי ו/או מחדלי הקבלן ו/או קבלני משנה מטעמו – הכול כמפורט באישור ביטוחי הקבלן (נספח ז' (1)).

36.12 כמו כן יצוין בפוליסת אחריות הקבלן כלפי צד שלישי, במפורש, כי רכוש החברה ו/או הרשויות בהן פועל הקבלן, אשר לא בוטח על פי הביטוח שנערך בהתאם לסעיף 36.2 (א') לעיל בפרק א' ביטוח העבודות), ייחשב כרכוש צד שלישי, לעניין ביטוח זה למעט אותו חלק של הרכוש שבו פועל הקבלן והנמצא בשליטתו הישירה והבלעדית של הקבלן.

36.13 למען הסר כל ספק מוסכם ומוצהר כי רכוש בעלי קרקע ו/או בעלי מבנים ו/או רשויות בהם פועל הקבלן במסגרת ביצוע העבודות יחשב גם כן כרכוש צד שלישי.

36.14 במועד חתימת הסכם זה, כתנאי לקבלת צו לתחילת ביצוע העבודות נשוא הסכם זה, הקבלן ימציא לחברה את אישור ביטוחי הקבלן (נספח ז' (1)) בנוסח המצורף כשהוא חתום כדין על ידי חברת הביטוח (בנוסחו המקורי). מוסכם בזה כי המצאת אישור ביטוחי הקבלן חתום כאמור לעיל מהווה תנאי יסודי לקיום ההסכם על נספחיו.

36.15 בנוסף ומבלי לגרוע מהאמור לעיל מתחייב הקבלן להמציא לידי החברה, לא יאוחר ממועד חתימת הסכם זה וכתנאי לקבלת צו לתחילת ביצוע העבודות נשוא הסכם זה, מכתב הצהרה לפטור מאחריות החברה ו/או מנהליה ו/או עובדיה בהתאם לנוסח "פטור מאחריות לנזקים- הצהרה", מצורף להסכם זה ומסומן כנספח ז' (2), בנוסחו המקורי, כשהוא חתום כדין על ידי הקבלן.

36.16 בנוסף ומבלי לגרוע מהאמור לעיל מתחייב הקבלן להמציא לידי החברה, לא יאוחר ממועד חתימת חוזה זה וכתנאי לקבלת צו לתחילת ביצוע העבודות נשוא חוזה זה, נספח תנאים מיוחדים לביצוע עבודות בחום בהתאם לנוסח המצורף לחוזה זה ומסומן כנספח ז' (3), כשהוא חתום כדין על ידי הקבלן.

36.17 מבלי לגרוע מכל הוראה מהוראות חוזה זה לעניין הסבת החוזה, ובמקרה בו העבודות נשוא חוזה זה או חלק מהן יבוצעו על ידי קבלן משנה מטעם הקבלן, מתחייב הקבלן לדאוג כי:

- 36.17.1 קבלני המשנה אשר יועסקו על ידו בביצוען של העבודות או חלק מהן ו/או בקשר עמן, יכללו בביטוחי הקבלן כמבוטחים נוספים.
- 36.17.2 לחילופין יערכו קבלני המשנה ויקיימו אף הם את הביטוחים הנדרשים **בסעיף 36 זה "ביטוח על ידי הקבלן"** כמפורט לעיל ולהלן לרכושם ולאחריותם, וכי ביטוחים אלו יכללו את כל התנאים, ההרחבות והוויתורים על זכויות התחלוף הנדרשים בביטוחים הנערכים על ידי הקבלן, כמפורט לעיל ולהלן, לרבות בנספח אישור ביטוחי הקבלן **(נספח ז' 1)**. מובהר ומוסכם כי הקבלן אחראי לוודא כי בידי קבלני המשנה המועסקים על ידו תהיינה פוליסות ביטוח תקפות בהתאם לתנאים ולסכומים הנדרשים **בסעיף 36 זה "ביטוח על ידי הקבלן"** לרבות באישור ביטוחי הקבלן **(נספח ז' 1)**.
- 36.17.3 ערכו קבלני המשנה את הביטוחים כאמור בסעיף 36.16 זה, הרי שעל הקבלן המעסיק אותם במסגרת העבודות נשוא חוזה זה, האחריות לקבל ממי מקבלני המשנה הנ"ל, נספח ביטוח החתום כדין על ידי מבטחי קבלן המשנה בהתאמה לנדרש במסמכי חוזה זה, לרבות האמור **בנספח ז' 1) "אישור ביטוחי הקבלן"**.
- 36.18 למען הסר כל ספק מובהר בזאת, כי הקבלן הוא הנושא באחריות כלפי החברה ו/או מנהליה ו/או עובדיה ו/או מנהל ו/או מפקח העבודות מטעמם בגין העבודות נשוא חוזה זה, לרבות עבודות אשר יבוצעו על ידי קבלן משנה, והוא יהיה אחראי לשפות ו/או לפצות את החברה ו/או מנהליה ו/או עובדיה ו/או מנהל ו/או מפקח העבודות מטעמם בגין כל אובדן ו/או נזק שייגרם למי מהם, במישרין ו/או בעקיפין, עקב העבודות שבוצעו על ידי מי מקבלני המשנה, בין אם אובדן ו/או נזק כאמור מכוסה באיזו מהפוליסות דלעיל ובין אם לאו.
- 36.19 הקבלן מתחייב לקיים בדיוקנות את כל דרישות פוליסות ביטוחי הקבלן אשר נערכות כמפורט **בסעיף 36 זה (ביטוח על ידי הקבלן)** לעיל ולהלן ולעשות כל פעולה אשר יידרש לעשותה על ידי המבטח, החברה ו/או מנהליה ו/או עובדיה כדי לממש את זכויותיהם על פי תנאי הביטוח בעת הצורך, לרבות הצטרפותו לתביעה של החברה מנהליה ועובדיה, על פי פוליסות הביטוח, אם יידרש לכך על ידם, ככל שאין זה נוגד את האינטרס של הקבלן.
- 36.20 מבלי לגרוע מהאמור בהסכם זה ובנספחיו, מוסכם כי בעת קרות מקרה ביטוח בגין הביטוחים הנערכים בהתאם **לסעיף 36** זה לעיל ולהלן, מתחייב הקבלן לפנות בתוך זמן סביר לחברת הבטוח ולהודיע לה על קרות האירוע ולדאוג כי נציג חברת הבטוח יגיע ללא דיחוי לאתר לבדיקת הנזק. מובהר כי על הקבלן לפעול על פי הוראות נציג חברת הבטוח ולסייע לו ככל הנדרש, לרבות להעביר לו כל מידע שידרוש.
- 36.21 בנוסף ומבלי לגרוע מהאמור לעיל ולהלן, הקבלן מתחייב לבצע את כל הפעולות שתידרשנה להשבת המצב לקדמותו מייד לאחר קרות מקרה הביטוח לרבות פינוי פסולת והריסות. הקבלן מתחייב לשאת בכל ההוצאות שתידרשנה להשבת המצב לקדמותו והחברה מתחייבת להעביר אל הקבלן את הסכום שתשלם חברת הביטוח בגין הנזק, וסכום זה בלבד. למען הסר ספק מובהר כי הקבלן יישא בכל

ההוצאות מעבר לסכום האמור שיועבר על ידי חברת הביטוח (לרבות ההשתתפות העצמית) וכי החברה לא תהא חייבת לקבלן כל תשלום לכיסוי ההוצאות כאמור.

36.22 בנוסף ומבלי לגרוע מהאמור לעיל ולהלן בהסכם זה, מוסכם בזה כי תגמולי הביטוח על פי פרק א' בפוליסה לביטוח העבודות הקבלניות, בגין נזקי רכוש, ישולמו ישירות לחברה, אלא אם היא הורתה אחרת בכתב למבטח. מוסכם בזה כי פוליסת הביטוח תכלול הוראה מתאימה לעניין זה. תיקן הקבלן בעצמו נזק המכוסה לפי פוליסת הביטוח כאמור, בשלמותו, לשביעות רצון מנהל העבודה ו/או המפקח מטעם החברה, או שטרם קיבל מהחברה תשלום עבור העבודה שניזוקה, מתחייבת החברה להורות למבטח בכתב על תשלום תגמולי הביטוח ישירות לידי הקבלן עד לסכום הדרוש לשם קימום האבדן או הנזק.

36.23 בנוסף ומבלי לגרוע מהאמור לעיל, בקרות אירוע המחיל איזו מהפוליסות המפורטות בסעיף 36 זה יודיע הקבלן על כך בכתב לחברה. הקבלן מתחייב לשתף פעולה עם המבטח ו/או החברה ו/או מי מטעמם בכל הדרוש למימוש זכויות על פי הפוליסה, וזאת מבלי לגרוע מזכויות החברה ו/או מי מטעמה לנהל המשא ומתן בעצמה.

36.24 מבלי לגרוע מהאמור בהסכם זה לעיל ולהלן, מוסכם כי בכל מקרה של נזק, על הקבלן מוטלת החובה לפעול בהתאם לנהלים שיימסרו לו על ידי שמאי מטעם חברת הביטוח ו/או החברה ו/או מנהל ו/או מפקח העבודות מטעמם.

36.25 הפר הקבלן את הוראות הפוליסות באופן המפקיע את זכויותיו ו/או זכויות החברה ו/או מנהליה ו/או עובדיה, יהא הקבלן אחראי לנזקים שיגרמו לחברה ו/או למנהליה ו/או לעובדיה ו/או למנהל ו/או למפקח העבודות מטעמם, באופן מלא ובלעדי ולא תהיינה לו כל תביעות ו/או טענות, כספיות או אחרות, כלפיהם והוא יהא מנוע מלהעלות כל טענה, כאמור.

36.26 כל מחלוקת בין הקבלן לבין החברה ו/או מנהל ו/או מפקח העבודות בדבר עלות תיקון נזקים מבוטחים שאירעו במהלך העבודות תוכרע על פי דו"ח השמאי אשר יבדוק את הנזקים מטעם חברת הביטוח.

36.27 כמו כן ומבלי לגרוע מהאמור לעיל ולהלן, הקבלן יהיה אחראי לשפות את החברה ו/או מנהליה ו/או עובדיה ו/או מנהל ו/או מפקח העבודות מטעמם באופן מלא בגין כל נזק אשר ייגרם למי מהם עקב אי כיסוי ביטוחי הנובע מהפרה ו/או אי קיום בתום לב של תנאי מתנאי איזו מפוליסות הביטוח על ידי הקבלן ו/או מנהליו ו/או העובדים המועסקים על ידו ו/או קבלני משנה מטעמו.

36.28 ביטוחי הקבלן יכללו תנאי מפורש על פיו הינם ראשוניים וקודמים לכל בטוח אשר נערך על-ידי החברה וכי מבטחי הקבלן מוותרים על כל טענה ו/או דרישה ו/או תביעה בדבר שיתוף ביטוחי החברה, לרבות כל טענה ו/או זכות כאמור בסעיף 59 לחוק חוזה הביטוח התשמ"א – 1981, לרבות כל טענת "ביטוח כפלי" כלפי החברה וכלפי מבטחיה.

36.29 ביטוחי הקבלן הנערכים על פי נספח אישור ביטוחי הקבלן (נספח ז' (1)) יכללו תנאי מפורש על פיו המבטח אינו רשאי לבטלם ו/או לצמצם את היקפם ו/או לשנותם לרעה במשך תקופת ביצוע העבודות ו/או מתן השירותים נשוא הסכם זה (להלן: "תקופת הביטוח"), אלא אם כן תישלח לקבלן ולחברה, הודעה בכתב,

באמצעות דואר רשום, 30 (שלושים) יום מראש על כוונתו לעשות זאת. וכי לא יהיה תוקף לביטול ו/או לצמצום ו/או לשינוי לרעה שכאלו לגבי החברה ו/או מנהליה ו/או עובדיה ו/או מנהל ו/או מפקח העבודות מטעמים אם לא נשלחה הודעה בכתב כאמור לעיל ובטרם חלוף 30 (שלושים) הימים ממועד משלוח ההודעה.

36.30 בכל פעם שמבטחו של הקבלן יודיע לקבלן ולחברה כי מי מביטוחי הקבלן עומד להיות מצומצם או משונה לרעה או מבוטל, כאמור בסעיף 36.29 לעיל, מתחייב הקבלן לערוך את אותו הביטוח מחדש ולהמציא לחברה אישור עריכת ביטוח חדש, עד למועד הצמצום או השינוי לרעה או ביטול הביטוח כאמור לעיל.

36.31 הקבלן מצהיר, כי לא תהיה לו כל טענה ו/או דרישה ו/או תביעה כנגד החברה ו/או מנהליה ו/או עובדיה ו/או מנהל ו/או מפקח העבודות מטעמים בגין נזק שהוא זכאי לשיפוי עבורו, או שהיה זכאי לשיפוי עבורו אלמלא ההשתתפות העצמית הנקובה בפוליסה, על פי הביטוחים שנערכו לפי סעיף 36.2 (פרק א' ביטוח העבודות) לאישור עריכת ביטוחי הקבלן (נספח ז' (1)), ו/או הפרה ו/או אי קיום תנאי מתנאי איזו מהפוליסות הנ"ל ו/או ביטוח חסר ו/או בהתאם לנדרש בחוזה זה והוא פוטר בזאת את החברה ו/או מנהליה ו/או עובדיה ו/או מנהל ו/או מפקח העבודות מטעמים מכל אחריות לנזק כאמור.

36.32 מוסכם בזה כי האמור בחוזה זה לעיל ולהלן יוסיף (ולא יגרע) על כל הוראה אחרת בחוזה זה בדבר פטור מאחריות כלפי החברה ו/או מנהליה ו/או עובדיה ו/או מנהל ו/או מפקח העבודות מטעמים. למען הסר ספק מובהר בזה כי האמור בסעיף זה (36.32) מתייחס לנזקים הנעוצים בביצוע העבודות נושא חוזה זה על ידי הקבלן ו/או כל מי שבא מטעמו.

36.33 מוסכם בזה במפורש, כי אין בעריכת ביטוחי הקבלן, המצאתם ו/או בשינויים, כדי להטיל אחריות כלשהי על החברה ו/או על מי מטעמה ו/או להוות אישור בדבר התאמתם למוסכם ו/או כדי לצמצם מאחריותו ו/או מהתחייבויותיו של הקבלן על פי חוזה זה או על פי כל דין.

36.34 לא יאוחר מ- 7 (שבעה) ימים ממועד תום תקופת ביטוחי הקבלן, מתחייב הקבלן לחזור ולהפקיד את אישור עריכת הביטוח כאמור בסעיף 36.14 לעיל, בגין הארכת תוקפם לתקופה נוספת, הקבלן מתחייב לחזור ולהפקיד את אישור ביטוחי הקבלן, במועדים הנקובים, מדי תקופת ביטוח וכל עוד הינו מחויב לערוך את הביטוחים על פי ההסכם.

36.35 הקבלן מצהיר כי ידוע לו שהמצאת "אישור עריכת ביטוח" חתום כדין (נוסח מקורי) כאמור בסעיפים 36.14 ו- 36.34, והצהרה חתומה על ידי הקבלן, כאמור בסעיף 36.15 לעיל, מהווים תנאי מתלה ומקדים ובהעדר קיום אישור ו/או הצהרות כאמור בהתאם להסכם, החברה תהא זכאית למנוע מן הקבלן תחילת ו/או המשך ביצוע העבודות נושא הסכם זה, וזאת בנוסף לכל סעד השמור לחברה עפ"י החוזה או הדין.

36.36 מוסכם בזה במפורש כי אין בהמצאת אישור ביטוח העבודות (נספח ז' (1)) ו/או בבדיקתו ו/או אי בבדיקתו, כדי להוות אישור בדבר התאמתם של ביטוחי הקבלן

למוסכם, טיבם, תוקפם, היקפם או היעדרם ו/או כדי לגרוע מאחריותו של הקבלן או כדי להטיל אחריות כלשהי על החברה ו/או על מי מהבאים מטעמה.

36.37 למען הסר ספק מובהר כי אי המצאת אישור הבטוח והצהרות הקבלן במועד כאמור לעיל לא תפגע בהתחייבויותיו ו/או לא תגרע מאחריותו של הקבלן על-פי חוזה זה, לרבות, ומבלי לפגוע בכלליות האמור, לביצוע כל תשלום שחל על הקבלן, והקבלן מתחייב לקיים את כל התחייבויותיו נשוא החוזה גם אם יימנעו ממנו ביצוע עבודות ו/או הכנסת רכוש ו/או ציוד לאתר בשל אי הצגת האישורים במועד. בהקשר זה מובהר כי אין בעריכת הביטוחים הנ"ל על ידי הקבלן כדי לצמצם או לגרוע בצורה כלשהי מהתחייבות הקבלן בהתאם לחוזה זה.

36.38 הקבלן מתחייב לעדכן את סכום הבטוח בגין הבטוח הנערך על-פי פרק א' ביטוח העבודות באישור עריכת ביטוחי הקבלן (נספח ז' (1)), מעת לעת, כדי שישקף תמיד את מלוא השווי של העבודות ו/או הרכוש ו/או הציוד ו/או החומרים המבטוחים בקשר עם הסכם זה.

36.39 למען הסר ספק מובהר בזאת כי סכומי הביטוח ו/או גבולות האחריות ו/או תנאי הביטוח המתחייבים מן האמור בחוזה זה ובאישור עריכת הביטוח, הינם דרישה מינימאלית המוטלת על הקבלן, ועל הקבלן לבחון את חשיפתו לחבות ולקבוע את גבולות האחריות ו/או תנאי הביטוח בהתאם. הקבלן מצהיר ומאשר כי הוא יהיה מנוע מלהעלות כל טענה ו/או דרישה ו/או תביעה כלפי החברה ו/או מי מטעמה בכל הקשור לסכומי הביטוח ו/או לגבולות האחריות ו/או תנאי הביטוח המינימאליים כאמור.

36.40 החברה ו/או מי מטעמה רשאים (אך לא חייבים) לבדוק את אישורי הבטוח שיומצאו על ידי הקבלן כאמור לעיל והקבלן מתחייב לבצע כל שינוי או תיקון שיידרש על ידי החברה על מנת להתאימם להתחייבויות הקבלן כאמור בסעיף הביטוח בחוזה זה על נספחיו.

36.41 הקבלן מצהיר ומתחייב כי זכות הביקורת של החברה ו/או מי מטעמה ביחס לאישורי הבטוח וזכותם לבדוק ולהורות על תיקון אישור ביטוחי הקבלן כמפורט לעיל ולהלן ו/או פוליסות הקבלן, אינה מטילה על החברה ו/או על מי מטעמה כל חובה וכל אחריות שהיא בכל הקשור לבטוחים כאמור, טיבם, היקפם, ותוקפם, או לגבי העדרם של ביטוחי הקבלן ואין בה כדי לגרוע מכל חבות שהיא המוטלת על הקבלן נשוא חוזה זה ונשוא כל דין.

36.42 הקבלן מתחייב למלא אחר תנאי פוליסות הביטוח הנערכות על ידו, לשלם את דמי הביטוח במלואם ובמועד, לא לעשות כל מעשה שיש בו כדי לצמצם ו/או להפקיע את תוקף הביטוחים ולהמציא, לבקשת החברה בכתב, אישורים על תשלומי הפרמיה, לדאוג ולוודא כי פוליסות ביטוחי הקבלן תהיינה בתוקף במשך כל תקופת העבודות נשוא חוזה זה ו/או התחייבותו על פי החוזה על נספחיו.

36.43 למען הסר כל ספק, יודגש, כי הקבלן יישא בכל מקרה נזק ו/או תביעה כנגד המבטח על פי פוליסות הביטוח הנערכות על ידו, בסכומי ההשתתפויות העצמיות הנקובים בביטוחי הקבלן.

36.44 בנוסף לאמור לעיל ומבלי לפגוע בכלליות האמור, נקבע בביטוחי הקבלן כי הפרה ו/או אי קיום בתום לב של תנאי מתנאי איזו מפוליסות הביטוח על ידי הקבלן

ו/או מנהליו ו/או עובדיו לא יפגעו בזכויות החברה ו/או מנהליה ו/או עובדיה ו/או מנהל ו/או מפקח העבודות מטעמה על פי ביטוחים אלו.

36.45 לא ביצע ו/או לא קיים הקבלן את הביטוחים אשר התחייב לבצע על פי חוזה זה בחלקם או במלואם, תהא החברה רשאית, **אך לא חייבת**, ומבלי לפגוע בזכויותיה לפי חוזה זה או על פי דין, לערוך את הביטוחים **בחלקם או במלואם** תחתיו ולשלם את דמי הביטוח על חשבונו של הקבלן. ובלבד שהחברה הודיעה לקבלן על כוונתה לעשות כן 14 יום מראש ובכתב. כל סכום שהחברה שילמה או התחייבה בתשלומו כאמור יוחזר מיד לחברה על פי דרישתה הראשונה. לחילופין ומבלי לפגוע בזכויות החברה על פי סעיף זה, החברה תהיה רשאית לנכות סכומים אלו מכל סכום שיגיע ממנה לקבלן בכל זמן שהוא, וכן תהיה רשאית לגבותם מהקבלן בכל דרך אחרת.

36.46 בנוסף ומבלי לגרוע מהאמור בכל מקום בסעיף זה לעיל, בכל שלבי ביצוע החוזה מתחייב הקבלן למלא אחר כל דרישות והוראות החוק לביטוח לאומי והחוק לביטוח בריאות ממלכתי וכל הצווים, תקנות וכדומה, שהותקנו לפי החוקים הנ"ל, ובעיקר אך מבלי לפגוע בכלליות האמור לעיל באופן שכל עובדיו ושליחיו שיועסקו בביצוע העבודות נשוא חוזה זה, באופן מקרי או זמני, יהיו בכל עת ובמשך כל תקופת ביצוע העבודות זכאים לכל הזכויות שעל פי החוקים הנ"ל.

36.47 בנוסף ומבלי לגרוע מהאמור בכל מקום בסעיף זה לעיל, מתחייב הקבלן למלא אחר כל דרישות והוראות פקודת התעבורה ו/או חוק הפיצויים לנפגעי תאונות דרכים (הפלת"ד) וכל הצווים, התקנות וכדומה, שהותקנו לפי החוקים הנ"ל, ובעיקר, אך מבלי לפגוע בכלליות האמור לעיל, באופן שכל העובדים שיועסקו בביצוע העבודות נשוא חוזה זה, לרבות אלה שיועסקו באופן מקרי או זמני, יהיו בכל עת ובמשך כל תקופת חוזה זה, מורשים לנהוג ברכב מנועי על פי החוקים הנ"ל וכל הוראות חוק אחר בקשר עם העבודות נשוא חוזה זה.

36.48 בנוסף ומבלי לגרוע מהאמור בכל מקום בחוזה זה, מתחייב הקבלן לקיים את כל הוראות החוקים והתקנות בדבר בטיחות בעבודה וכן את כל הוראות מכבי האש ו/או כל רשות אחרת בדבר אמצעי זהירות ומניעת נזקים אותם יש לקיים באתר העבודות.

36.49 ביטוחי הקבלן יכללו סעיף לפיו זכותם של החברה ו/או מנהליה ו/או עובדיה ו/או מנהל ו/או מפקח העבודות על פי הביטוחים הנ"ל לקבלת שיפוי ו/או פיצוי לא תיפגע עקב העדר רישוי ו/או אישורים מתאימים מאת הרשויות או הגופים המתאימים, למעט במקרה בו העדר הרישוי ו/או האישור הינו הסיבה הקרובה לנזק.

36.50 מוסכם בזה כי ביטוחי הקבלן הנערכים על פי האמור בחוזה זה לא יכללו חריגים לחבות המבטח עקב ו/או בקשר עם רשלנות רבתי מצד יחיד מיחיד הקבלן (המבוטח) ו/או בגין מי מהבאים מטעמו בקשר עם העבודות נשוא חוזה זה, ובלבד שלא יהיה באמור לעיל, כדי לגרוע מחובות הקבלן (המבוטח) וזכויות המבטח על פי חוק חוזה הביטוח תשמ"א – 1981.

36.51 הקבלן מתחייב לקיים על חשבונו את כל דרישות החברה ו/או מנהל ו/או מפקח העבודות ו/או המבטחים בכל הקשור להגנה על העבודות בשלבי ביצוען ו/או

לאחר מסירתן לרבות ובמפורש כל הנוגע להתקנת ו/או לנקיטת אמצעי הגנה כנגד נזקי טבע.

36.52 הקבלן מתחייב לקיים שמירה נאותה על כל הציוד ו/או הכלים המובאים על ידו לאתר ביצוע העבודות.

36.53 בנוסף ומבלי לגרוע מהאמור לעיל, מתחייב הקבלן כי בכל שלבי ביצוע עבודותיו ו/או לאחר מסירתן, לקיים במלואן את כל דרישות הגופים ו/או החברות בעלי הזכות במקרקעין בהם מתבצעות העבודות נשוא הסכם זה ולהשיג את אישורם לביצוע העבודות לרבות על פי הסכמים שנחתמו בין מי מהם לבין החברה. החברה מתחייבת להעביר אל הקבלן כל מסמך התחייבות כנ"ל.

36.54 כל הוראה בסעיף זה בקשר לביטוח אינה באה לגרוע מכוחם של הוראות החוזה בדבר אחריותו של הקבלן לנזקים באם יגרמו כאמור בסעיפים אחרים בחוזה זה ו/או על פי הדין.

36.55 למען הסר כל ספק מוסכם בזה במפורש כי האחריות לתשלום דמי הביטוח בגין הביטוחים הנערכים על פי סעיף (36) זה (ביטוח על ידי הקבלן) וההשתתפויות העצמיות בכל מקרה נזק ו/או תביעה כנגד המבטח על פי פוליסות הביטוח הנערכות על ידו יחולו על הקבלן בלבד, ובכל מקרה לא על החברה ו/או הרשויות ו/או על מי מטעמן בכל הקשור עם חוזה זה.

36.56 מובהר בזאת כי כל הוראה בסעיף (36) זה (ביטוח על ידי הקבלן) בקשר לביטוח אינה באה לגרוע מכוחם של הוראות החוזה בדבר אחריותו של הקבלן לנזקים באם יגרמו כאמור בסעיפים אחרים בחוזה זה ו/או על פי הדין.

36.57 בנוסף ומבלי לגרוע מכלליות האמור, לעיל, מוסכם בזה כי החברה תהא רשאית לעכב כל סכום לו הינו זכאית על פי תנאי סעיף 36 זה (סעיף ביטוח על ידי הקבלן) מהתמורה העומדת לזכות הקבלן בכל הקשור בעבודות בקשר עם חוזה זה, ובתנאי שהודיעה על כך לקבלן, בכתב, 7 (שבעה) ימים מראש. מוסכם בזה על החברה כי עם תשלום תגמולי הביטוח במלואם ויישוב התביעה בהתאם למוסכם על החברה, יושב לקבלן הסכום המעוכב בניכוי הוצאות שנגרמו לחברה (באם נגרמו) בקשר עם התביעה לתגמולי הביטוח.

36.58 מובהר בזאת, כי כל הוראה בסעיף (36) זה **ביטוח על ידי הקבלן**, בקשר לביטוח אינה באה לגרוע מכוחם של הוראות החוזה בדבר אחריותו הבלעדית של הקבלן לנזקים באם יגרמו כאמור בסעיפים אחרים בחוזה זה ו/או על פי הדין.

36.59 מבלי לפגוע באמור לעיל מוסכם ומוצהר בזה כי הפרת הוראות סעיף 36 זה (ביטוח על ידי הקבלן), כולן או חלקן, מהווה הפרה יסודית של חוזה זה.

37. קניין במסמכים

37.1 הקבלן נותן בזאת, באופן מוחלט ומראש, רישיון מלא, בלתי מוגבל ובלתי הדיר לתאגיד ולמי מטעמו לעשות כל שימוש (לרבות העתקה, שעתוק, שינוי וכו') בכל המסמכים, המפרטים, התכניות, הטבלאות, המודלים, דוגמאות, מידע, רשומות או נתונים, בין מוגמרים ובין חלקיים, בין בעל פה, בכתב, בחומר, בנייר, במדיה מגנטית או בתוכנה (להלן: "מסמכים") שהוכנו על ידי הקבלן או לרבות עבור התאגיד או על

ידי גורם אחר מטעם הקבלן או עבורו, במישרין או בעקיפין, עבור מטלת הביצוע, לרבות תיעוד מהלך ביצוע העבודות במסגרת מטלת הביצוע וכל חומר אחר המופיע בנספחי החוזה. התאגיד לא יהיה חייב בדיווח לקבלן או למי מטעמו ו/או בקבלת רשות נוספת ממנו לכל שימוש שיעשה במסמכים.

37.2. עותקים של המסמכים בכתב, בגרפיקה, במדיה מגנטית או בכל צורה אחרת, יוחזקו בכל עת על ידי הקבלן, ויימסרו לתאגיד בכל עת במהלך תקופת החוזה על פי דרישה.

37.3. בנוסף ומבלי לגרוע מהאמור לעיל, ימסור הקבלן את כל העתקי המסמכים הנמצאים בידו או בשליטתו לידי התאגיד מיד עם מסירת העבודות בהתאם להוראות החוזה.

37.4. הקבלן מתחייב לשפות את התאגיד, מייד עם דרישתו הראשונה, בגין וכנגד כל תביעה או הוצאה שעילתם הפרה על ידי הקבלן או מי מטעמו של זכויות קניין רוחני בקשר לפרויקט, ויהיה אחראי לבדו לתשלום תמלוגים ופיצויים בקשר לשימוש שלו או של מי מטעמו בזכויות של קניין רוחני בקשר למטלת הביצוע.

38. מיסים

38.1. הסכומים הנזכרים בחוזה והמחירים הנקובים במחירוניהם ו/או בסעיפי כתב הכמויות, **אינם כוללים** מס ערך מוסף (אלא אם נאמר במפורש אחרת). בגין תשלומים המשתלמים בין הצדדים על פי החוזה יתווסף מע"מ כדין.

38.2. כל מס אשר יחול על פי כל דין על הקבלן בקשר עם החוזה, ביצוע החוזה, או קיום ומילוי התחייבויות הקבלן על פיו, או בקשר עם קבלה או מימוש של כל זכות המוקנית לו על פי החוזה או מכוחו, וכן כל מס אשר יחול על פי כל דין על שטחי התארגנות ועבודה (בין באתר ובין מחוצה לו) והחל מטבעו על מחזיק יחול על הקבלן וישולם על ידו במועד הקבוע בדין. לעניין סעיף זה לעיל, המונח "מס" - לרבות היטל, אגרה, חיוב, ארנונה או כל תשלום חובה אחר.

39. סודיות

39.1. כל צד ישמור בסודיות מלאה כל מידע ומסמך שקיבל או קיבל מי מטעמו, ולא יגלה או ימסור את המידע הכלול בכל מידע ומסמך כזה לכל צד שלישי או למי מעובדיו, שלוחיו או מי מטעמו שאין להם צורך בידעת מידע זה, למעט ככל שנדרש לפי דין ולמעט מידע שהוא נחלת הכלל.

39.2. על אף האמור לעיל, התאגיד יהא רשאי להעביר את החוזה או כל חלק ממנו לכל צד ג' אחר, ובכלל זה לפרסמו באתר האינטרנט של התאגיד. בעצם חתימתו על החוזה, נותן הקבלן את הסכמתו לפרסום או העברה כאמור.

40. חובת הקטנת נזק

40.1. זכויות הקבלן על פי החוזה כפופות לחובת הקבלן (לרבות מי מטעמו), לעשות את מירב המאמצים על מנת למזער כל השלכה שלילית על מטלת הביצוע ולמקסם כל תועלת, לרבות מבחינת לוח הזמנים המפורט ומבחינת עלויות.

40.2. הקבלן יביא לאישורו של התאגיד, לפי דרישתו, תכנית למזעור ההשלכות ולמיקסום התועלות כאמור.

41. שונות

- 41.1. החוזה לא ניתן לשינוי אלא בכתב ומראש, בחתימת מורשי החתימה כדין של הצדדים.
- 41.2. מבלי לגרוע מכלליות האמור, צד שלא מימש זכות המוקנית לו על פי החוזה או על פי דין, לא ייחשב כמוחל ו/או מוותר על זכות זו, באותו מקרה או בכלל, אלא אם נעשה הדבר בכתב ובחתימת הצדדים, או אם צוין במפורש אחרת בחוזה.
- 41.3. הוראות החוזה ייחשבו כמשלימות זו את זו וכבאות להוסיף אלו על אלו.
- 41.4. החוזה אינו לטובת צד שלישי ואינו מקנה כל זכות לצד שלישי.
- 41.5. הפניה ל"חוזה" כוללת כל תיקון של החוזה, על כל נספחיו וצרופותיו.
- 41.6. הפניה לדין או להוראה בדין הינה הפניה לאותו דין או הוראה בדין כפי שתוקנו או הוחלפו מעת לעת.
- 41.7. החוזה ייכנס לתוקפו במועד חתימתו על ידי מורשי החתימה מטעם התאגיד.
- 41.8. הקבלן לא יתקשר ולא יסתייע, במישרין או בעקיפין, במנהלי הפרויקט ו/או במי מהיועצים ו/או המתכננים ו/או העובדים ו/או נותני השירותים, אשר פעלו ו/או פועלים, בשירות התאגיד במסגרת הפרויקט, וזאת מבלי לקבל את אישורו המפורש של התאגיד לכך בכתב. הפר הקבלן התחייבותו זו, ייחשב הדבר הפרה יסודית של החוזה אשר תזכה את התאגיד לכל הסעדים הקבועים בחוזה ו/או בדין.
- 41.9. אם ייקבע, כי הוראה כלשהי בחוזה הינה בלתי חוקית או אינה ניתנת לאכיפה, לא יהא בכך כדי לפגוע ביתר הוראות החוזה אשר תמשכנה לעמוד בתוקפן. במקרה האמור, הצדדים יפעלו בתום לב על מנת לסכם הוראות חדשות אשר ישקפו, ככל האפשר, את הכוונות המקוריות של החוזה.
- 41.10. בכל מקום בחוזה ו/או באיזה מהמסמכים המצורפים אליו בו קיימת התייחסות לתקן (מקומי או זר), הספר הכחול, הנחיות ונוהלי התאגיד או גופים זרים, הכוונה לנוסחו העדכני והתקף של המסמך במועד הרלוונטי.

42. דין חל וסמכות שיפוט

- 42.1. הדין החל על החוזה הוא הדין הישראלי בלבד.
- 42.2. סמכות השיפוט בכל הקשור לחוזה, לרבות פרשנותו, הפרתו ואכיפתו, תהיה אך ורק לבתי המשפט בעיר לוד.

43. הודעות

- כל הודעה שתינתן על ידי צד לחוזה למשנהו בקשר עם החוזה, תועבר בהתאם לפרטים שלהלן (כולל ההעתק). הודעה כאמור תחשב כאילו נמסרה בתום 24 שעות ממועד מסירתה ביד או בתום 4 ימים ממועד משלוחה בדואר רשום, ובכפוף לאישור מסירתה.

הקבלן

תאגיד המים והביוב פלגי שרון
מיסודן של עיריית כפר סבא
והמועצה המקומית כוכב
יאיר- צור יגאל בע"מ

רחוב התע"ש 11, כפר סבא

כתובת:

פקס:

טלפון:

דוא"ל:

ולראיה באו הצדדים על החתום:

הקבלן

תאגיד המים והביוב פלגי שרון
מיסודן של עיריית כפר סבא
והמועצה המקומית כוכב יאיר-
צור יגאל בע"מ

אישור עו"ד

אני הח"מ, עו"ד _____, מאשר כי ביום _____, ה"ה מר/גב' _____, _____
ת.ז. _____ ומר/גב' _____, ת.ז. _____, אשר הינם מורשי
החתימה המוסמכים בשם הקבלן, התייצבו וחתמו על החוזה בפניי.

עו"ד, _____

**תאגיד המים והביוב פלגי שרון מיסודן של עיריית כפר סבא המועצה
המקומית כוכב יאיר – צור יגאל בע"מ**

מכרז מסגרת פומבי מס' 06/2024

**מכרז מס' 06/2024 לאחזקת מתקני חשמל ומתח נמוך מאוד בתחנות
שאיבה של פלגי השרון ובמכון טיהור השפכים כפר סבא – הוד השרון**

כתב הצעה/טופס הצעת קבלן

תשומת לב המציעים כי את טופס הצעת המחיר, וכן את כתב הכמויות ו/או כל מסמך אחר המפרט את מחיר ההצעה, יש לצלם ולהגיש בנפרד מחוברת המכרז. הצעת המחיר תיפתח ותיבדק רק לאחר שיושלם תהליך בדיקת העמידה בתנאי הסף להצעות המציעים, בהתאם לשלבים המפורטים בחוברת תנאי המכרז.

1. אנו החתומים מטה, לאחר שקראנו בעיון, בחנו והבנו את הוראות תאגיד המים והביוב פלגי שרון מיסודן של עיריית כפר סבא המועצה המקומית כוכב יאיר – צור יגאל בע"מ (להלן – "החברה") ביחס למתן הצעה למכרז מס' 06/2024 לאחזקת מתקני חשמל ומתח נמוך מאוד בתחנות שאיבה של פלגי השרון ובמכון טיהור השפכים כפר סבא – הוד השרון, על כל התנאים והדרישות המפורטות בכל מסמכי המכרז על נספחיהם, מציעים בזה לחברה:

1.1. _____ % (במילים): _____ אחוז) הנחה, אותו ייתן המציע על כלל המחירים המפורטים במחירון דקל בנייה ותשתיות ו/או דקל שיפוצים ואחזקה המעודכן נכון לחודש אפריל 2024.

1.2. פעולות מעבר למחירון דקל:

1.2.1. בגין טיפול שנתי עבור 1 יחידת גנרטור, ישולם סך של – _____ ₪ בתוספת מע"מ וזאת, עבור טיפול שנתי (אשר יבוצע עפ"י הוראות יצרן, ויכלול, בין היתר, החלפת מסנן שמן, מסנן סולר, שמן מנוע, נוזל קירור מרוכז לרדיאטור, מסנן אוויר). מובהר ביחס לטיפול השנתי בגנרטור/ים כי המחיר הנקוב בסעיף זה, הינו במקום מחירי מחירון דקל. עוד מובהר כי מדובר במחיר אחיד עבור טיפול שנתי לכלל הגנרטורים אשר בבעלות/ברשות התאגיד.

1.2.2. בגין קריאה המיוחדת כהגדרתה בסעיף 13 להסכם ההתקשרות תשולם תוספת של _____ ₪ בתוספת מע"מ

1.2.3. בגין הקריאה הדחופה כהגדרתה בסעיף 13 להסכם ההתקשרות תשולם תוספת של _____ ₪ בתוספת מע"מ

2. אנו מאשרים כי בדקנו את כל הטעון בדיקה מוקדמת ושקלנו כל דבר אשר עשוי להשפיע על קביעת הצעתנו למתן אחוז הנחה על המחירים המפורטים דקל בניה ותשתיות ו/או במחירון דקל שיפוצים ואחזקה, ואנו מוותרים מראש באופן מפורש, על כל טענה ו/או דרישה ו/או תביעה, כלפי החברה בגין ו/או בקשר עם האמור. כמו כן ידוע לנו כי המחירונים לעיל יעודכנו מדי שנה (בחודש "אפריל") על פי הקבוע במכרז.

3. שם המציע (מלא): _____

4. שמות מורשי החתימה מטעם המציע: _____

5. חתימות מורשי החתימה: _____

6. חותמת המציע: _____ תאריך: _____

לכבוד
תאגיד המים הביוב פלגי שרון
מיסודן של עיריית כפר סבא והמועצה המקומית כוכב יאיר-צור יגאל
רח' התע"ש 11
כפר סבא

ערבות בנקאית אוטונומית – ערבות ביצוע בסיסית

1. על פי בקשת _____ (להלן: "הקבלן"), אנו ערבים בזאת כלפיכם לשלם לכם כל סכום לפי דרישתכם, עד לסכום כולל של **50,000** ש"ח (במילים: חמישים אלף ש"ח) בתוספת הפרשי הצמדה למדד, כמפורט להלן (להלן: "סכום הערבות"), בקשר עם התחייבויות הקבלן לפי מכרז מס' 06/2024 לאחזקת מתקני חשמל ומתח נמוך מאוד בתחנות שאיבה של פלגי שרון ובמכון טיהור השפכים כפר סבא – הוד השרון (להלן: "החוזה").
2. לצרכי ערבות זו:

המונח "מדד" משמעו: מדד המחירים לצרכן כפי שמתפרסם מעת לעת על ידי הלשכה המרכזית לסטטיסטיקה ולמחקר כלכלי;

המונח "מדד הבסיס" משמעו: המדד הידוע במועד כניסתו לתוקף של החוזה.

הפרשי ההצמדה יחושבו באופן הבא: אם יתברר כי המדד הידוע האחרון במועד ביצועו של תשלום בפועל לפי ערבות זו (להלן: "המדד התשלום"), עלה לעומת מדד הבסיס, אזי יחושב סכום הערבות כשהוא מוגדל בשיעור זהה לשיעור עליית המדד. למניעת ספק, אם יתברר כי מדד התשלום שווה למדד הבסיס או נמוך ממנו, אזי לא יחול כל שינוי בסכום הערבות.
3. אנו מתחייבים לשלם לכם, לפי דרישתכם הראשונה בכתב, כל סכום אשר יצוין באותה דרישה, באופן מיידי ובכל מקרה לא יאוחר מתום שבעה (7) ימים ממועד קבלת דרישתכם במשרדנו, לפי הכתובת המופיעה בראשית כתב ערבות זה.
4. למען הסר ספק מובהר בזאת, כי דרישתכם לתשלום מכוח כתב ערבות זו יכול שתהיה לשיעורין, וכי התשלום יתבצע בהתאם לדרישתכם כאמור, ובלבד שסך כל התשלומים מכוח כתב ערבות זה לא יעלה על סכום הערבות כשהוא מוצמד כאמור לעיל.
5. התחייבותנו לפי כתב ערבות זה הנה בלתי מותנית, אוטונומית ובלתי חוזרת, ובכלל זה לא תהיו חייבים להסביר, לנמק, לפרט, לבסס או להוכיח את דרישתכם או לדרוש תחילה את התשלום מאת המציע.
6. כתב ערבות זה אינו ניתן להסבה.
7. כתב ערבות זה ייכנס לתוקפו בתאריך המצוין בראשיתו, ויעמוד בתוקפו עד ליום _____.

בכבוד רב

בנק _____

נספח ג'

תאגיד המים והביוב פלגי שרון מיסודן של עיריית כפר סבא המועצה המקומית כוכב יאיר – צור יגאל בע"מ

מכרז מסגרת פומבי מס' 06/2024

מכרז מס' 06/2024 לאחזקת מתקני חשמל ומתח נמוך מאוד בתחנות שאיבה של פלגי שרון ובמכון טיהור השפכים כפר סבא – הוד שרון

נספח ג' - המפרט הטכני

פרק א' - תנאים כלליים מיוחדים

<u>סמך שאינו מצורף</u>			<u>מסמך מצורף</u>		<u>המסמך</u>
המפרט הכללי לעבודות הבנין+תקנים			<u>מפרט טכני</u>		נספח ג'
<u>פרקים</u>					
<u>שנה</u>	<u>המפרט</u>	<u>מס.</u>	<u>פרק א'</u>		
2023	מוקדמות	00	מפרט מיוחד ואופני מדידה מיוחדים	תנאים כלליים מיוחדים	
2023	מתקני חשמל	08			

00.01 כל המפרטים הכלליים הם אלה שבהוצאת וועדה בין משרדית מיוחדת בהשתתפות משרד הבטחון, המשרד לתשתיות לאומיות-מ.ע.צ. ומשרד הבנוי והשיכון.

כל המסמכים דלעיל מהווים יחד את מסמכי החוזה, בין שהם מצורפים ובין שאינם מצורפים.

00.02 הצהרת הקבלן

הקבלן מצהיר בזה כי ברשותו נמצאים המפרטים הנזכרים במכרז/חוזה זה, קראם והבין את תוכנם, קיבל את כל ההסברים אשר ביקש לדעת ומתחייב לבצע את עבודתו בכפיפות לדרישות המוגדרות בהם.

הצהרה זו מהווה נספח למכרז/חוזה זה והינה חלק בלתי נפרד ממנו.

הערה

המפרטים הכלליים המצויינים לעיל שלא צורפו למכרז ואינם ברשותו של הקבלן ניתנים לרכישה בהוצאה לאור של משהב"ט, רח' הארבעה 24, הקריה, תל-אביב.

00.03 תיאור האתר/מבנה:

מכרז/חוזה זה מתייחס לביצוע עבודות אחזקה למתקני חשמל ומתח נמוך מאוד (מערכות גילוי אש כריזה, פריצה, מצלמות וכל מתקן מתח נמוך מאוד אחר) ב-8 תחנות שאיבת מים, במט"ש כפר סבא הוד השרון ובבוסטר להגברת לחץ מים בחב' פלגי שרון.

התחנות ממוקמות בכפר סבא, צור יגאל וכוכב יאיר.

רשימת התחנות:

1. תחנת שאיבה פרחים כוכב יאיר עם גנרטור 55 קו"א

2. תחנת שאיבה גלעד כוכב יאיר עם גנרטור 37 קו"א

3. תחנת שאיבה בית אל כוכב יאיר עם גנרטור 60 קו"א

4. תחנת שאיבה עתיר ידע כפר סבא עם גנרטור

5. תחנת שאיבה אבו סנינה כפר סבא עם גנרטור

6. תחנת שאיבה ברוש כפר סבא עם גנרטור

7. תחנת שאיבה פאוור אלבר צור יגאל עם גנרטור

8. תחנת שאיבה אלבר כפר סבא עם גנרטור

9. תחנת מצפה ספיר ללא גנרטור

10 מט"ש כפר סבא הוד השרון

יובהר כי החברה, על פי שיקול דעתה הבלעדי, רשאית בכל עת לגרוע או להוסיף או לעדכן את הרשימה המופיעה לעיל (תחנות שאיבה, מט"ש וכו') וזאת מבלי שתהיה לקבלן כל טענה ו/או דרישה ו/או תביעה בשל כך.

00.04 תוכניות

00.04.1 התאמת התוכניות למציאות

על הקבלן לבדוק התאמת התוכניות למציאות לפני בצוע העבודה בפועל. בכל מקום שיגלה הקבלן סתירה ו/או אי התאמה, חייב הוא להודיע על כך מיד למפקח. באם לא עשה כך, ישא הקבלן בכל ההוצאות שיידרשו לתיקון. בכל מקרה, יעבוד הקבלן רק לפי תכניות מאושרות לביצוע, מהדורה אחרונה.

00.04.2 אישור לפני ביצוע

לפני ביצוע עבודה יבקש הקבלן אישורו הסופי של המפקח על התוכניות שברשותו, וכן הנחיות הקשורות לפרטי ביצוע. אין לבצע כל שינוי ללא אישור המפקח.

00.04.3 תכניות כפי שבוצעו

א. עם גמר העבודה יהיה על הקבלן לספק למפקח שלושה העתקים של תוכניות המתקן ועליהם מסומנים העדכונים בהתאם לביצוע הסופי.

עדכון התכניות ומסירתם למזמין יהיה חלק ממחירי היחידה, והקבלן לא יקבל כל תוספת במחיר על כך.

מסירת התוכניות מהווה תנאי לקבלת תעודת גמר.

כל שינוי מהלך הבצוע ירשם בתוכניות ביום הבצוע באישור המפקח חתום.

ב. התכניות יסופקו לקבלן ע"ג דיסקט (קבצי DWG או DXF). הקבלן יעדכן את התוכניות ע"ג דיסקט המתכנן.

00.05 ציוד וחומרים

00.05.1 חומרים ומוצרים

על הקבלן יהיה לספק למפקח במשרדו קטלוגים, מפרטים טכניים וכל דבר אחר שיידרש, לרבות דוגמאות מהאבזרים אותם הוא עומד להתקין במתקן.

רק לאחר קבלת אישור בכתב מהמהנדס, יוכל הקבלן להתחיל בעבודת ההתקנה.

על הקבלן יהיה לספק חומרים חדשים ובטיב מעולה - מאושרים ע"י המפקח לפני

התקנתם. ציוד שלא יאושר, יוחלף ע"י הקבלן על חשבונו באם יידרש.

אישור הנ"ל לא יגרע במאומה מאחריותו המלאה והבלעדית של הקבלן לטיב

החומרים המסופקים במתכונת אותם הדגימות, כפי שטיב זה מוגדר במפרטים ו\או תקנים.

כל הציוד המפורט להלן יסופק ויותקן בהתאם לדגם ולתוצרת בהשלמות למפרט ולאופיין.

מזכותו של הקבלן, לספק ציוד שווה ערך, בתנאי שאושר ע"י המפקח.

על מנת להסיר ספק, ציוד שווה ערך יחשב ציוד השווה מהבחינות הבאות :

- חשמליות.

- מכניות.

- פיזיות.

הקביעה הסופית של מידת התאמת הציוד המוצע ע"י הקבלן (במידה ויוצע ציוד שווה ערך), תשמר למפקח.

00.05.2 חומרים ומוצרים

כל ציוד וחומרים אשר הקבלן מספק, חייבים להיות מוגנים בפני פגיעה, ליכלוך, צבע, טיח, חומרי בנין, השפעות אקלימיות, אש וכד'. במשך העבודה וההרכבה עד למסירה הסופית.

על הקבלן לתקן כל נזק לציוד אשר יגרם כתוצאה מאי מילוי תנאי זה.

הצנרת תהיה סגורה על-ידי פקקים וואו סגירות אחרות במשך ההתקנה.

הקבלן חייב לכסות את הציוד על מנת להבטיחו נגד לכלוך של צבע, טיח וחומרי בניין.

00.06 הבצוע

00.06.1 התארגנות באתר העבודה והכנת לוח זמנים לבצוע

לא יאוחר מאשר שבוע ימים מיום תחילת העבודה יגיש הקבלן לאישור המפקח תכנית התארגנות באתר, כולל דרכי גישה, שטחי עבודה ואחסנה וכו'.

רק לאחר אישורו בכתב של המפקח, יתחיל הקבלן בהתארגנות זו.

הקבלן יגיש לאשורו של המפקח לוח זמנים לבצוע עבודות החשמל.

במקרה של פיגור בביצוע לגבי לוח הזמנים שנקבע מראש, זכות המפקח לדרוש מהקבלן להגביר את כוח העבודה שלו וואו כל אמצעי ביצוע אחר, ללא תוספת תשלום.

00.06.2 פיגומים ומעברים בבניין

על הקבלן לספק את כל הציוד הנדרש לבצוע העבודה כגון הסולמות, הפיגומים וציוד ההרמה הדרוש לבצוע העבודה, על חשבונו. כל הציוד צריך להיות בהתאם לדרישות הרשויות והמוסדות לבטיחות.

00.06.3 אחריות למתקנים קיימים

הקבלן יהיה אחראי לשלימות המתקנים והמערכות הקיימות במקום עבודתו. כל נזק שייגרם יתוקן ע"י הקבלן ועל חשבונו.

עם גילוי פגיעה במערכת קיימת, על הקבלן להודיע מיד למפקח ולקבל הוראות על אופן הטיפול בו.

- 00.06.4 בטיחות
- הקבלן ינקוט בכל אמצעי הבטיחות הדרושים להגנה על העובדים והציוד במקום, וזאת על חשבונו וללא כל תשלום מיוחד. הקבלן ישא בכל האחריות ובכל ההוצאות במקרה ותוגש תביעה לפיצויים נגדו.
- 00.06.5 ניקיון בזמן ובגמר העבודה
- על הקבלן להשאיר את מקום העבודה וסביבתו במצב מסודר ונקי לחלוטין, ולשביעות רצונו המלאה של המפקח במקום.
- 00.06.6 ביצוע תוך כדי תנועה שוטפת
- הקבלן יבצע את עבודתו כך שתמנענה הפרעות לתנועה השוטפת.
- הקבלן מתחייב לנקוט בכל האמצעים לאבטחת הבטיחות בזמן העבודה, ולמניעת הפרעות ותקלות לתנועת הולכי רגל, רכבים, עובדים ושכנים הגובלים בתחום עבודתו.
- הקבלן לא יהיה זכאי לכל תמורה עבור העבודות שפורטו לעיל, ותמורתן תיכלל במחירי היחידה עם הסעיפים השונים.
- 00.06.7 מים וחשמל
- המים והחשמל הדרושים לביצוע העבודה יסופקו לקבלן ללא תשלום, אולם ההתחברות אל מקורות המים והחשמל והבאתם למקום העבודה יעשו על חשבון הקבלן תוך תיאום מוקדם עם המפקח. נקודות החיבור למים ולחשמל יצוינו קבלן בסיוור הקבלנים.
- המים והחשמל שיסופקו לקבלן יהיו לצרכי העבודה בלבד.
- המזמין לא יהיה אחראי על כל הפסקות המים והחשמל ועל הקבלן מוטלת האחריות לבצע מראש סידורים מתאימים, על חשבונו לאספקה עצמית.
- 00.07 מסירת העבודה**
- 00.07.1 בקורת המתקן
- הקבלן יזמין ויתאם בקורת של בודק פרטי בעל רישיון מתאים לכל תחנה אחת לחמש שנים או לפי דרישות המזמין בהתאם להנחיות הפיקוח או נציג פלגי שרון.
- הקבלן יספק לבודק כל מכשיר ואמצעי בדיקה ע"פ דרישתו, ללא כל תשלום נוסף.
- 00.07.2 הכנת המתקן המושלם למסירה למזמין
- לפני מסירת המתקן לרשות המזמין על הקבלן לבצע את הפעולות הבאות:

- א. בדיקת הידוק חיבורי חשמל בלוחות וחיזוק ברגים במידת הצורך.
- ב. בדיקת בידוד של המתקן ע"י מגר 500 וולט.
- ג. בדיקת רציפות הארקה של המתקן ע"י אוממטר. הבדיקה תכלול את כל השקעים.
- ד. כוונן כל ההגנות התרמיות והמגנטיות.
- ה. בדיקת נכונות השילוט.
- ו. הזמנת הביקורות והתשלום עבורן.
- ז. סיוע לבודק המוסמך בבצוע הביקורת.
- ח. הכנסת מתח בלוחות.
- ט. בדיקת איזון פאזות.
- י. בדיקת כיול מכשירי המדידה והבקרה.
- יא. הכנת תכניות המתקן כפי שבוצע בפועל (AS MADE) בשלוש העתקים.

כל הפעולות הנ"ל יבוצעו ע"י הקבלן כמפורט והקבלן יבצע על חשבונו את כל התיקונים שיידרשו בבדיקות השונות וכן ישא בהוצאות בדיקה נוספת אם תידרש.

כל הפעולות הנ"ל יעשו ע"י הקבלן בנוכחות המפקח.

הקבלן יכין דו"ח על כל הפעולות והבדיקות הנ"ל שיימסר למפקח בחתימתו.

00.07.3 מסירה למזמין

לאחר ביצוע ביקורת ע"י הבודק תיערך קבלה סופית של המתקן ע"י המפקח. הקבלן יבצע את כל התיקונים וההשלמות שידרשו בעת קבלת המתקן.

במידה ויהיה צורך בביקורת קבלה נוספת, לפני זימונה, יתחייב הקבלן בכתב כי בדק בעצמו את כל המתקנים וכי תוקנו כל הליקויים.

במידה ובביקורת הנוספת יתגלו אותם הליקויים או חלקם, יחויב הקבלן גם בתשלום שכר יום עבודה לכל המוזמנים, לפי תעריף משרדי ממשלה.

00.08 **מבוטל**

00.09 **זימונים**

המזמין יזמן הקבלן, מעת לעת, לביצוע עבודות תיקונים. כל העבודות שתבוצענה תהיינה במסגרת האחזקה השוטפת, ולא ישולם בגינם כל תשלום נוסף על התשלום לפי מחירון דקל בהתאם לעבודות שיאושרו מבעוד מועד לקבלן.

בנוסף לעבודות שוטפות תהייה גם אפשרות למזמין לזמן קבלן בשלושה אופני קריאה .

00.09.1 "קריאה דחופה" :

א. זימון לתיקון תקלה המהווה "פיקוח נפש" ו/או כזו, העלולה לגרום סיכון בטיחותי, ו/או ביטחוני, ו/או פגיעה בבני אדם ו/או ברכוש - במידה ולא תתקן לאלתר.

הזימון יכול להינתן במשך 24 שעות היממה, בכל ימות השנה.

מיד עם קבלת ההודעה לזימון כזה, ולא מאוחר מתום שעה אחת (1) מרגע מסירתו של הזימון, חייב הקבלן לשלוח למקום התקלה צוות עובדים מתאים, שיפעל ברציפות, ללא הפסקה, לאיתור ונטרול הסכנה, עד לתיקון מושלם של התקלה.

באישור נציג המזמין בלבד - במידה לא יהיה ניתן מהבחינה האובייקטיבית, להשלים ברציפות תיקון התקלה - ורק לאחר שהקבלן יוודא, כי נוטרלה ולא קיימת עוד סכנה בטיחותית מכל סוג וכי קיימת רמת תאורה סבירה למניעת תאונות - יהיה הקבלן רשאי לדחות השלמת ביצוע התיקון למועד מאוחר יותר.

אישור נציג המזמין לדחיית הטיפול, כאמור, ולמשך הדחייה, ייעשה בכתב ויירשם ביומן העבודה של הקבלן.

בגין כל קריאה תחויב לפי שעות עבודה של צוות העובדים לפי מחירון דקל פחות הנחת מסגרת .

ב. בין יתר העבודות הכלולות במסגרת ה-"זימון הדחוף" (ומבלי לגרוע מכלליות האמור) תהיינה עבודות של : החלפת / הפעלת מבטיח שהתנתק במרכזיה וגרם לניתוק פאזה אחת לפחות בקו אספקה מהמרכזיה ; זימון אנשי חח"י להחלפת מבטיח של חח"י ומתן עזרה לאנשי חח"י, תיקון תקלה בתאורת רחוב, תיקון השבתה מלאה או חלקית במוסד חינוך, באולמי ספורט, באולם המליאה של רשות מקומית או בכל משרד ממשרדי רשות מקומית ו/או בכל אחד ממתקני החברה .

בגין קריאה דחופה תשולם לקבלן תוספת כפי שמוגדרת בסעיף 13 להסכם ההתקשרות.

00.09.2 "קריאה רגילה" :

זימון לתקלות רגילות ו/או לעבודות במסגרת האחזקה השוטפת ו/או לעבודות מתוכננות מראש - שאינן קשורות למצב של סכנה בטיחותית.

במסגרת הזימון הרגיל תהיינה 2 עדיפויות טיפול בתקלה :

א. מועדף - הטיפול בתקלה במסגרת האחזקה השוטפת יסתיים תוך 24 שעות ממועד מסירת ההודעה לקבלן.

ב. רגיל - בימים ראשון ורביעי של כל שבוע ירוכזו דיווחי התקלות שהתקבלו במחלקת ההנדסה של המזמין, ויועברו לקבלן.

הטיפול בכל תקלה יסתיים תוך 72 שעות ממועד מסירת הדיווח לקבלן, ואולם ברשות נציג המזמין להורות על קיצור מועד סיום התיקון בנוגע לתקלות מסוימות - עד ל-24 שעות, לפי שיקול דעתו.

בגין קריאה רגילה לא תשולם לקבלן כל תוספת תשלום שהיא .

00.09.3 "קריאה מיוחדת":

תהייה בשעות לא שגרתיות : בין השעות 20.00 ביום חול עד 06.00 למחרת, בין השעה 14.00 ביום ו' ועד 06.00 ביום א' (בשעות חורף), בין השעה 17.00 ביום ו' ועד 06.00 ביום א' (בשעות קיץ), בין השעה 14.00 בערב חג ועד ל-06.00 ביום למחרת החג (שעות חורף), בין השעה 17.00 בערב חג ועד ל-06.00 ביום למחרת החג (בשעות קיץ) .

בגין הקריאה המיוחדת תשולם תוספת כפי שמוגדרת בסעיף 13 להסכם ההתקשרות.

00.10 דיווח ממוחשב ומעקב:

00.10.1 עם החתימה על החוזה, שמורה לתאגיד האופציה להשאל לקבלן עותק תוכנת מעקב אחר תקלות, של מוקד רשות מקומית.

מידי חודש בחודשו, יעדכן הקבלן את קובצי התכנה בכל פרטי העבודות שבצע בחודש שחלף, לפי הנחיות וטפסים שיקבל מנציג המזמין, ויעביר למזמין דוח נתונים מעודכן על מצב הטיפול בכל התקלות עליהן דווח, לא מאוחר מהיום העשירי של החודש, שלאחר החודש שחלף ושבגיניו עודכנו הנתונים.

00.10.2 מוסכם על הצדדים, כי התכנה האמורה שייכת למזמין, והעברתה לקבלן תעשה בתנאי השאלה בלבד. הקבלן יהיה אחראי לשלמות ולתקינות עותק התוכנה ולא יהיה רשאי להעתיקם או להעבירם לצד שלישי כלשהו, או לעשות בה שימוש כלשהו לאחר סיום החוזה. הקבלן יישא בכל ההוצאות שיגרמו למזמין במידה והתכנה תינזק.

00.10.3 עם סיום החוזה יחזיר הקבלן למזמין את עותק התוכנה בשלמותה. החזרת התכנה למזמין תהווה תנאי לאישור תשלום כלשהו שיגיע לקבלן, אם יגיע, מהמזמין.

00.10.4 דמי התקנת התכנה ואחזקתה (בסך משוער של כ-120\$ + מע"מ) יחולו וישולמו ע"י הקבלן בלבד.

00.10.5 במידה ורשות מקומית תחליט שלא לנצל את האופציה האמורה לעיל, מתחייב הקבלן להעביר לרשות מקומית את ריכוז הדיווחים על מצב הטיפול בכל

התקלות עליהן דווח לו, כאמור לעיל, באמצעות דיווח ממוחשב בתוכנת
WORD או EXELL.

**העברת הנתונים המעודכנים למזמין במועד, תהווה תנאי ובסיס לתשלום כלשהו
שיגיע לקבלן בגין חוזה זה.**

00.10.6 הקבלן יהיה זמין לצורכי העבודות בעיתות חירום ללא כל שוני או תוספת מחיר
בגין זה. עיתות חירום יהיו לפי הגדרות פיקוד העורף.

00.11 רשימת פעולות שוטפות בכל תחנה

1. ביקור לפחות פעם ברבעון בכל תחנה עם הפעלת גנרטור עומס למשך 30 דקות לפחות
ובדיקה ויזואלית לכלל התחנה.
 2. טיפול פעם בשנה בגנרטורים לפי הנחיות והוראות היצרן.
 3. בדיקת תפקוד מערכות פיקוד ובקרה.
 4. בדיקת תפקוד מערכות גילוי וכיבוי אש.
 5. תאום עם ספק הבקרה חב' TOPCO או ספק אחר עליו יורה תאגיד פלגי שרון מעת
לעת, בכל אשר קשור לאינטראקציה עם מערכות הבקרה במידת הצורך.
 6. ניקוי וחיזוק מגעים בכל לוחות החשמל פעם בשנה.
 7. חידוש היתר הגנרטור פעם בחמש שנים או הוצאות היתר הפעלה לגנרטור חדש.
-

פרק ב' – מפרט מיוחד

08.02 לוחות חשמל מתח נמוך

08.02.1 כללי

לוח חשמל ייוצר ע"י יצרן לוחות חשמל העומד בתקן ישראלי 2002 לאבטחת איכות, או שיש לו הסמכה ממכון התקנים הישראלי לעמידה בתקן 61439, או שנכלל ברשימת היצרנים בעלי דרגת איכות של מנהל הרכש (מנה"ר) במשהב"ט.

היצרן יהיה גם בעל תקן ISO 9000.

08.02.2 מבנה לוח חשמל

א. לוח חשמל ייוצר מארגז פח דקופירט בעובי 2 מ"מ לפחות, עם חיזוקים מפרופילי פלדה פנימיים, בנוי להתקנה בצמוד לקיר, עם דלתות ועם פנלים פנימיים.

ב. סגירת הפנלים תהיה עם ברגים שבויים וידיעות להסרה.

ג. הצירים יהיו פנימיים (מוסתרים) מפלדת אל-חלד. הצירים יאפשרו פתיחת כל דלת ב- 180° , בלי קשר למצב שאר הדלתות.

ד. כל הידיעות והסגרים יהיו ממתכת בלתי מחלידה כנ"ל. יותקנו סגרים בכל פינות הדלתות, עם מדבקות המורות את כוון הסיבוב לפתיחה.

ה. יותקנו מחיצות פח מלאות לכל עומק הלוח, להפרדה בין השדות.

ו. בצד הפנימי של הדלת בכל לוח ירוחך או יותקן כיס לתכנויות (הכל בהתאם לחומר ממנו בנוי הלוח), מפח כדוגמת הפח של הפנלים.

מידות הכיס יהיו $20*20*3$ ס"מ לפחות.

ז. בלוח יושאר פנל עליון ריק בגובה 40 ס"מ עבור פסים לקשירת כבלים ומהדקי יציאה.

ח. על הדלתות יותקן אך ורק הציוד הבא: ידיעות מצמד למפסקים ראשיים, נוריות סימון, מכשירי מדידה, לחצנים ובוררים למערכות הפיקוד.

ט. הלוחות ייצעו פעמיים בצבע יסוד+צבע סופי אפוקסי בשיטה אלקרטוסטטית.

סוג הצבע - RAL בגוון קרם בהיר או בצבע אחר באם צויין אחרת, ע"פ הדרישה.

סה"כ עובי שכבות הצבע יהיה 120 מיקרון.

י. ציוד מדידה שיותקן ע"ג הדלתות יוגן נגד מגע מקרי ע"י פלטת פרטינקס.

- יא. כל החלקים ה"חיים" (נושאי מתח) יוגנו נגד מגע מקרי.
- יב. חלקים מתכתיים שאינם נושאי מתח יוארקו אל פס ההארקה הראשי. חלקים מתכתיים כגון צירים, ברגים, ידיות וכדומה, יהיו מפלדת אל-חלד.
- יג. כל הברגים, האומים וכדומה יחוזקו באמצעות דיסקיות קפיציות ואומים כפולים, למניעת התרופפות.
- יד. בלוחות יושאר מקום שמור בשיעור 25% מהציוד המותקן. מקום שמור יכלול גם פתחים בפנלים (שיכוסו בסגרים פלסטיים), מקום למהדקים וכן קונסטרוקציה להרכבת הציוד.
- טו. הלוחות יהיו בעלי דרגות הגנה מפני פגיעות מכניות, אטימות למים וחדירת אבק ע"פ המצויין בתוכניות ו/או בכתב הכמויות.
- טז. תבוצע הפרדה מכנית בין מתחים ברמות שונות (מתח נמוך ומתח נמוך מאוד).

08.02.3 ציוד

- א. ציוד המיתוג וההגנה בלוחות יהיה מהסוגים כמפורט:
- לזרם עד 50A - מא"זים מודולריים (להתקנה ע"ג מסילה), רוחב 17.7mm לקוטב, כושר ניתוק: 10KA. כושר הניתוק בלוחות המרוחקים עד 30 מ' מטרנספורמטור חבה"ח יהיה 30KA (לכל הציוד).
- לזרם מ- 63A ומעלה - מאמ"תים קומפקטיים, עם יחידת OVER LOAD תרמית ומגנטית ניתנת לכיול (לפי דרישה בלבד ניתן יהיה לספק יחידה עם הגנה מגנטית קבועה). אם לא נדרש אחרת, כושר הניתוק יהיה 30KA לפחות וכיול ההגנה המגנטית יהיה ל- $4 \cdot I_N$.
- ב. תוצרת הציוד תהיה אחידה, מאחת המפורטות להלן:
1. מא"זים - מתוצרת ABB או סימנס.
 2. מאמ"תים קומפקטיים - תוצרת ABB או סימנס.
 3. מפסיקי זרם מסוג מפסירקי אוויר יהיו מתוצרת ABB או סימנס, בעלי כושר ניתוק של 100 ק"א לפחות עם הגנות אלקטרוניות על בסיס מיקרופרוססור.
- ג. כל הציוד יעמוד בזרמי הקצר הנדרשים (ללא הגנה עורפית), אך לא פחות מהמצויין לעיל.
- ד. דגם המפסיקים יהיה: עד 63A - קומפקטיים מסוג "פקט". מפסיקים מעל 63A - מאמ"תים ללא הגנות, כמפורט לעיל.
- ה. מגענים - מתוצרת טלמכניק, או קלוקנר-מילר, או שילה, או ABB, מיועדים ל-3 מיליון פעולות מיתוג בתנאי עבודה AC3.

- ו. לחצנים ונורות סימון - בקוטר 22 מ"מ, תוצרת טלמכניק, או קלוקנר מילר, או ברטר.
- ז. מהדקים - קפיציים, מדגם להרכבה ע"ג מסילה, תוצרת "ווידמילר" דגם S.A.K., או "פניקס", או "לגרנד".
- ח. מודדים - בעלי סקלה מורחבת, במידות 96*96mm, תוצרת "ארדוו", או CELSA, או IBM.
- ט. מגיני מתחי יתר (פורקי ברק) - למתח 230V וזרם פריקה 100KA לפחות, מתוצרת "דהאן" דגם VA 280, או "פניקס" דגם "VALVETRAB", או "מרלן-ז'רן" דגם 100KA41-P. המגינים יהיו חד-פזיים עם בסיס לשליפה.
- י. ממסרי פקוד יהיו עם 4 מגעים מחליפים ובסיס "שליפה" סטנדרט 11 או 41 פינים (עם ברגים), מתוצרת "איזומי" דגם RY4VULC, או "סירילק", או "אומרון". מתח והתנגדות הסליל יהיו כמצוין.
- יא. ממסרי פקוד יהיו מתוצרת "איזומי" למתח 230V, עם 4 מגעים מחליפים ובסיס "שליפה" סטנדרטי (עם ברגים), דגם RY4VULC.
- יב. כל אביזרי הפקוד והבקרה מותקנים ע"ג בסיס שליפה סטנדרט 11 פינים, חיזוק החווט בברגים (לא בהלחמה!).

08.02.4 חיווט

- א. החווט יבוצע במוליכים קשיחים, הקשורים ב"צמות" בקווים ישרים (אופקי ואנכי בלבד).
- ב. חתך החווט יהיה מתאים לזרם הנומינלי המכסימלי של הציוד המחובר.
- ג. כל אביזר בלוח יחווט בנפרד למהדקים ממוספרים. לא יורשו חיבורי "שירשור" מאביזר לאביזר, לא מתח, לא אפס ולא פקוד מכל סוג שהוא.
- ד. סדר הפזות יסומן ע"ג החווט בנקודות החיבור לכל אביזר, פסי צבירה וכדומה, ע"י סרטי בידוד דביקים בצבעי הפזות (חום, כחול, סגול). פסי הצבירה יסומנו בצבעים כנ"ל.
- ה. מוליכים גמישים יסתיימו בנעל כבל או בשרוול לחיצה מתאים. קצה המוליך ייעטף בסרט בידוד.

08.02.5 סימון ושילוט

- א. השילוט יבוצע בשלטי סנדויץ' חרוטים לבן על רקע שחור, שלט נפרד לכל אביזר שיחזק בניטים (לא בהדבקה). יותקנו שלטים, הן על הפנלים והן בתוך הלוח, כך שניתן יהיה לזהות כל אביזר, גם כאשר הלוח פתוח, ללא הפנלים.
- ב. השילוט על הדלתות יכיל את שם הלוח, מקור ומתח ההזנה, וסימון המפסיקים הראשיים.

ג. בנוסף לשילוט, יסומן כל כבל וכל גיד בתוך הלוח במספר המעגל, הפזה וכדומה.

כל גיד במערכת הפיקוד יסומן גם באמצעות טבעות פלסטיות ממוספרות.

מספור גידי הפיקוד יהיה לפי תוכניות חיווט שיוכנו ע"י הקבלן.

ד. יבוצע שילוט בצבע שונה לכל רמת מתח בלוח (מתח נמוך, ומתח נמוך מאוד).

08.02.6 תוכניות ייצור

הקבלן יגיש תוכניות ייצור מפורטות, הכוללות התייחסות לכל האמור להלן.

08.02.7 אין להתחיל בייצור לפני קבלת אישור המפקח לתוכניות):

א. תוכניות בקני"מ 1:10, בפורמט סטנדרטי A3.

ב. התוכניות יראו את הלוחות עם דלתות סגורות, ובנפרד ללא דלתות וללא פנלים, תוכניות בחתך צד וכו'. התוכניות יראו את מבנה הפנלים והדלתות, כל הכיפופים וההקשחות, מיקום כל הציוד ופסי צבירה, סידור המהדקים וכדומה.

ג. תרשימים חשמליים חד-קווים ותרשימי פיקוד מפורטים עם מספור כל המהדקים והגידים.

ד. מפרט הצביעה והגוון הסופי.

ה. רשימה מפורטת של הציוד, כולל תוצרת ודגם כל אביזר, מספור בתוכניות ונתונים טכניים המוכיחים את התאמתו.

ו. חתך פסי הצבירה וחישוב או טבלה המוכיחים את עמידותם בקצר, כולל עמידות המבדדים.

ז. פרטי הנעילה, מיקום הפנלים השמורים לציוד בעתיד וכו'.

ח. על הקבלן לוודא מידות הלוח ואפשרויות התקנתו באתר, אפשרות התקנת כל הציוד ומערכות הפקוד והבקרה, כווני כניסת ויציאת הכבלים, התאמת השילוט, המעגלים וציוד המיתוג לנדרש וכדומה.

למרות אישור המפקח לתוכניות, הקבלן יהיה אחראי בלעדית לטיב הלוח והציוד, התאמתם לדרישות, אפשרויות ההתקנה באתר וכדומה.

08.03 מפרט טכני לגופי תאורה

כל גופי תאורה שיסופקו למוסדות יהיו בעלי תקן ישראלי מלא, גופי תאורה חירום יהיו בעלי פעולה של 180 דקות בחירום לפי תקן 20 חלק 2.22, עם אישור מכון התקנים מלא להלן דוגמאות לגופי התאורה שיהיו במוסדות העירייה:



תיאור ג'ת: ג'ת מחליף אריח במידות 60/60, BACK LIGH

מותאם לתקרת פיין ליינ או לתקרת T15/24

הספקים: 35W 3575LM

גוון אור: 3000K/4000K

דפיחור: חלבי

CRI>90

IP20

דרייבר- NON FLICKER DRIVER

שעות עבודה: 50,000h

סוג ה-LED : C.O.B

תוצרת ה-LED : SAMSUNG

תקנים ואישורים:

מכון תקנים ישראלי

תקן הג"א

תקן פוטוביולוגי-RG0

CB TEST

-
-
-
-



תיאור ג'ת: פרופיל לינארי תלוי/שקוע/צמוד

הספקים: 21w/1.186m 1760lm/1.186m

גוון אור: 3000K/4000K

דפיחור: ADP-ADDED PREFORMANCE DIFFUSER

CRI>80

IP20

דרייבר- ON.OFF / DALI

שעות עבודה: 50,000h

סוג ה-LED : C.O.B

תוצרת ה-LED : SAMASUNG

3SDCM -MacAdam

תקנים ואישורים:

מכון תקנים ישראלי

L80 (B10)

תקן פוטוביולוגי-RG0

LM-79

תקן ZAGA- ניתן ליפול ותחזוקה

-
-
-
-
-

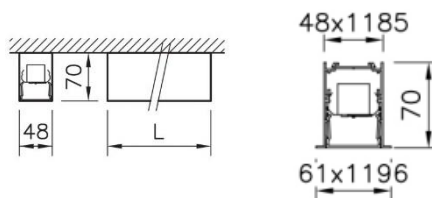
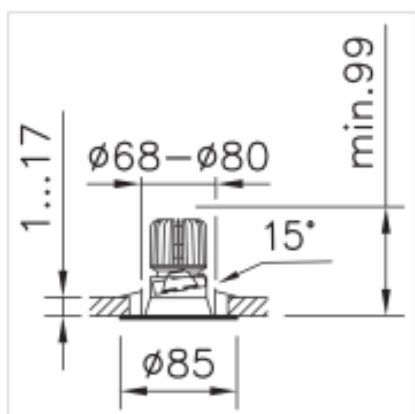

תיאור ג'ת: ג'ת עגול שקוע תקרה מתכוונן

הספקים: 13w 1000lm

גוון אור: 2700K / 3000K / 4000K

רפלקטור/עדשה : פיזור אור: 26° 35° 60°

CRI>90

IP44/IP20

דרייבר- DALI / ON.OFF
 שעות עבודה: 50,000h
 3SDCM -MacAdam
 תקנים ואישורים:
 מכון תקנים ישראלי
 L80

-
-

תיאור ג'ת: ספוט מתכוונן לפס צבירה תלת-פאזי
 הספקים: 18W 2050LM

גוון אור: 2700K / 3000K / 4000K
 רפלקטור: פיזור אור: 23° 33° 60°
 CRI>90
 IP20
 UGR<18

דרייבר- DALI / ON.OFF
 שעות עבודה: 50,000h
 2SDCM -MacAdam
 תקנים ואישורים:
 מכון תקנים ישראלי
 L80

-
-

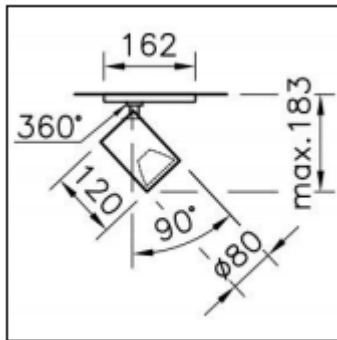

תיאור ג'ת: ג'ת עגול צמוד תקרה
 הספקים: 15W 1500LM
 גוון אור: 4000K
 דפיזור: חלבי
 CRI>85
 IP54

דרייבר- DALI / ON.OFF
 שעות עבודה: 50,000h
 3SDCM -MacAdam
 תקנים ואישורים:
 מכון תקנים ישראלי
 L80

-
-

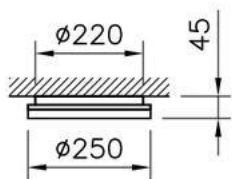

גופי תאורת חוץ יהיו מתוצרת NEVION לפי הדגם שיאושר.
לגופי תאורת חוץ יהיה כל התקינה הנדרשת של מכון התקנים הישראלי.
הגופים יהיו עם לדים יצוקים תוצרת SAMSUNG או שוי'ע.
דרייברים יהיו אינטגרליים ומקוים של יצרן הגוף בלבד.
דרגת האטימות של הגופים תהייה לפחות IP-65.

דרישות לבניה ירוקה לגופי תאורה:

1. זווית הארה
זווית ההארה לתאורת החוץ לא תאפשר זליגת אור כלפי השמין (זווית גדולה מ- 82°).

ראיות נדרשות:

- תוכנית תאורה לשטחי הפיתוח ומקרא.
- כתב כמויות עם סימון ג"ת.
- מפרט ג"ת הכולל זווית הארה.

2. גוון האור
גוון מקור האור של תאורת החוץ תהיה בטווח 2600 קלווין 3000 קלווין.

ראיות נדרשות:

- תוכנית תאורה לשטחי הפיתוח ומקרא.
- כתב כמויות עם סימון ג"ת.
- מפרט ג"ת הכולל גוון האור.

3. הכוונת האור
ג"ת לתאורת חוץ יהיו מסוג "OFF-FULL CUT" (פנס מוגבל אלומה במלואו).

ראיות נדרשות:

- תוכנית תאורה לשטחי הפיתוח ומקרא.
- כתב כמויות עם סימון ג"ת.
- מפרט ג"ת הכולל גוון האור.

4. רמת ההארה
באמצעות חישובי תאורה יוכח כי רמות ההארה יהיו לפי דרישת התקן הישראלי ת"י 12464.

ראיות נדרשות:

- תוכנית תאורה עם מקרא ג"ת (כולל שם הדגם וחברה, הספק).
- חישובי תאורה לפי ג"ת בתוכניות.

5. אחידות ההארה
באמצעות חישובי תאורה יוכח כי דרישות אחידות רמת ההארה לפי ת"י 12464 (Uniformity) יהיו

ראיות נדרשות:

- חישובי תאורה לפי ג"ת בתוכניות התאורה.

- .6 מקדם מסירת צבע (CRI)**
כל הנורות שיותקנו יהיו בעלות מקדם מסירת צבע (CRI) של 80 לפחות.
ראיות נדרשות:
- מפרטים של ג"ת כולל סימון CRI.
- .7 רמת הסנוור המטריד**
דרישות רמת הסנוור המטריד (UGR) בגופי תאורה בחללי עבודה ו/או לימוד יהיו קטנים או שווים לנדרש בת"י 12464.
ראיות נדרשות:
- חישובי תאורה לפי ג"ת בתוכניות התאורה.
- .8 שליטה ברמת המשתמש (במוסדות להשכלה גבוהה בלבד)**
תותקן תאורת משימה אישית עם אפשרות שליטה אישית בכל עמדת עבודה.

א. נקודות בית תקע תה"ט או עה"ט

יימדדו לפי "נקודה", כאשר המחיר כולל כבלים בכל אורך שהוא בכל סוג התקנה, מלוח החשמל ועד לנקודת הקצה, קופסאות הסתעפות, מהדקים, מוליכי פאזות, אפס והארקה בכמות הדרושה, במעגל הזנה חד-פאזי או תלת-פאזי וכן כל הנדרש מהלוח ועד לנקודה, כולל קופסאות ההרכבה עבור אביזר השקע. נקודת ח"ק חד פאזית תה"ט תכלול עד 2 אביזרי בית תקע מסוג "גוויס" תה"ט מותקנים במסגרת משותפת ל-4 מודולים.

נקודת ח"ק עה"ט תכלול אביזר מסוג "ניסקו" דגם N-4 מותקן עה"ט.

נקודת ח"ק מוגנת מים תכלול אביזר תה"ט "גוויס" במסגרת ל-3 מודולים מוגנת

מים IP-55 או אביזר עה"ט מסוג "ניסקו" דגם N-4 מוגן מים IP-55.

ב. נקודות מאור

יימדדו לפי "נקודה", כאשר המחיר כולל כבלים בכל אורך שהוא בכל סוג התקנה, מלוח החשמל ועד לנקודת הקצה, קופסאות הסתעפות, מהדקים, מוליכי פאזות, אפס והארקה בכמות הדרושה, במעגל הזנה חד-פאזי או תלת-פאזי וכן כל הנדרש מהלוח ועד לנקודה, כולל קופסאות ההרכבה עבור אביזר מפסק מכל סוג שהוא או לחצן מאור מכל סוג שהוא.

נקודת מאור תכלול התקנה מושלמת של גוף תאורה אותו היא מזינה.

התקנת גוף תאורה תכלול תלייתו, חיבורו אל המעגל המזין וחיבורו אל החלקים הקונסטרוקטיביים של המבנה.

ג. נקודת לחצן חרום

יימדדו לפי "נקודה", כאשר המחיר כולל כבלים בכל אורך שהוא בכל סוג התקנה, מלוח החשמל ועד לנקודת הקצה, קופסאות הסתעפות, מהדקים, כבל מסוג 2X1.5N2XY ואביזר מתוצרת טלמכניק בצבע אדום עם זכוכית שבירה ופטיש שבירה תלוי ליד האביזר.

ד. נקודת טלפון

יימדדו לפי "נקודה", כאשר המחיר כולל כבלי טלפון מסוג 4X2X0.5 בכל אורך שהוא בכל סוג התקנה, מארון ריכוז טלפונים ועד לנקודת קצה לרבות אביזר מסוג "גוויס" תה"ט או אביזר מתוצרת "ניסקו" עה"ט בהתאם למופיע בתכנית.

ה. נקודת תקשורת מחשבים

יימדדו לפי "נקודה", כאשר המחיר כולל צינור מסוג מריכף בעל קוטר 23 מ"מ וקופסת "גוויס" תה"ט עם כבל CAT6.

ו. נקודת טרמוסטט

יימדדו לפי "נקודה", כאשר המחיר כולל צינור מסוג מריכף בעל קוטר 16 מ"מ וקופסה עגולה בעלת קוטר 55 מ"מ תה"ט עם חוט השחלה בלבד.

חיווט הנקודות יבוצע ע"י אחרים.

ז. נקודת רמקול

יימדדו לפי "נקודה", כאשר המחיר כולל צינור מסוג מריכף בעל קוטר 16 מ"מ עם חוט השחלה בלבד.

חיווט הנקודות יבוצע ע"י אחרים.

ח. נקודת מערכת פריצות

יימדדו לפי "נקודה", כאשר המחיר כולל צינור מסוג מריכף בעל קוטר 16 מ"מ עם חוט השחלה בלבד.

חיווט הנקודות יבוצע ע"י אחרים.

ט. נקודת גילוי אש וכריזה משולבת

יימדדו לפי "נקודות", כאשר המחיר כולל צינור מריכף בצבע אדום בעל קוטר 16 מ"מ עם כבל גילוי מסוג 2X0.8 מסוכך ומתאים למערכת גילוי כתובתית לכל אביזר מערכת גילוי האש לרבות השארת לפחות 1.5 מטר כבל ביציאתו מהצינור.

תקניי ישראלים רלוונטיים לנקודות-
ת"י 33 חלק 2.1, ת"י 62 על חלקיו, ת"י 145, ת"י 1109, ת"י 1149,
ת"י 1154 חלקים-3-1,

נספח ד'

תאגיד המים והביוב פלגי שרון מיסודן של עיריית כפר סבא המועצה
המקומית כוכב יאיר – צור יגאל בע"מ

מכרז מסגרת פומבי מס' 06/2024

מכרז מס' 06/2024 לאחזקת מתקני חשמל ומתח נמוך מאוד בתחנות
שאיבה של פלגי השרון ובמכון טיהור השפכים כפר סבא – הוד השרון

כתב כמויות

(יצורף במידת הצורך במסגרת הזמנות עבודה)

נספח ה'

תאגיד המים והביוב פלגי שרון מיסודן של עיריית כפר סבא המועצה
המקומית כוכב יאיר – צור יגאל בע"מ

מכרז מסגרת פומבי מס' 06/2024

מכרז מס' 06/2024 לאחזקת מתקני חשמל ומתח נמוך מאוד בתחנות
שאיבה של פלגי שרון ובמכון טיהור השפכים כפר סבא – הוד שרון

טבלת תוכניות/תוכניות

(תצורף במידת הצורך במסגרת הזמנות עבודה)

נספח - בטיחות

נספח בטיחות

1. חקיקה

- 1.1 הקבלן מתחייב לעבוד על פי כל חוקי ותקנות הבטיחות שפורסמו או שיפורסמו בעתיד לרבות:
א. פקודת הבטיחות בעבודה (נוסח חדש-תש"ל) 1970 ותקנותיה
ב. חוק ארגון הפיקוח על העבודה התשי"ד-1954 ותקנותיו
- 1.2 הקבלן מתחייב לשמור על הוראות כל דין והוראת הבטיחות של תאגיד מי רעננה או של כל גוף אחר החלים היום ואשר יחולו בעתיד.

2. הכרת העבודה

הקבלן מצהיר כי ביקר במקום ביצוע העבודות וסביבותיו ובחן את דרכי הגישה אליו, והינו מודע לאופי העבודה, הסיכונים הכרוכים בה והאמצעים בהם יש לנקוט למען עבודה בטוחה.

3. איסור מעשה מסוכן

הקבלן מתחייב לבצע את העבודות תוך שמירה קפדנית על כל כללי הבטיחות ולהימנע מכל מעשה או מחדל העולים להוות סכנת לאדם ו/או לרכוש.

4. השגחה על העבודה

4.1 הקבלן ימנה מיד עם תחילת העבודה אחראי עבודה ובמקרים בהם החוק דורש ימנה מנהל עבודה מוסמך.

4.2 הקבלן יוודא שכל עבודה תתבצע תחת השגחתו הישירה והמתמדת של בא כוחו אשר מינה בתת סעיף קודם.

5. מקצועיות וכשירות עובדי הקבלן

- 5.1 הקבלן מתחייב להעסיק על חשבונו לצורך ביצוע העבודות ע"פ הסכם זה מספר מספיק של עובדים בעלי רמה מקצועית נאותה, שיחיו להם הכישרים הדרושים והמתאימים לביצוע העבודות וידאג להכשירם לשם כך.
- 5.2 הקבלן מתחייב להדריך את העובדים על חשבונו בכל הקשור לעבודה בפרויקט ע"פ הסכם זה ולמסור להם את המידע הנדרש לשם כך.
- 5.3 הקבלן מתחייב כי כל עובד מעבדיו ו/או מי מטעמו יהיה כשיר לעבודה מבחינה רפואית ומעל גיל 18 ולאחר שעבר את כל הבדיקות הרפואיות הדרושות עפ"י כל דין.

6. ציוד מגן אישי

הקבלן מתחייב לספק ציוד מגן אישי תקין ומתאים לעובדיו, ו/או למועסקיו ו/או למי מטעמו כנדרש בתקנות הבטיחות בעבודה (ציוד מגן אישי) התשנ"ז – 1997, וידאג לוודא שהם משתמשים בו בהתאם לייעודם לרבות: נעלי בטיחות, ביגוד, קסדות מגן, כובעים, משקפי מגן, אוזניות וביגוד זוהר כו'.

7. ציוד, כלים וחומרים

- 7.1 הקבלן מתחייב להשתמש בכלים וחומרים במצב תקין והמתאימים לביצוע העבודה.
- 7.2 הקבלן ידאג כי כל כלי העבודה והחומרים ימצאו במקום בטוח שהוקצה לשם כך.
- 7.3 הקבלן מתחייב כי כל כלי הרמה, אביזרי הרמה וכו' יהיו תקינים ובעלי תסקירי בדיקה ורישוי תקף.
- 7.4 הקבלן מתחייב להשתמש בכל עבודה ידניים מטלטלים חשמליים העומדים בתקנים לעניין בידוד כפול. כל כלי עבודה המחובר לכבל הארכה יהיה מחובר ללוח מפסק לזרם דלף (מפסק פחת) בין השלוח קבוע ובין שהוא נייד.

8. משמעת והטלת סנקציות

- 8.1 הקבלן ו/או עובדיו ו/או מועסקיו ו/או מי מטעמו ישמעו לכל הוראת בא כח נציג המזמין/הממונה על הבטיחות, לרבות הוראה בדבר הפסקת עבודה בגין אי מילוי תנאי הסכם זה או בשל קיום סיכון אחר לנפש ו/או רכוש.
- 8.2 הקבלן ימסור לפי דרישת בא כח המזמין/הממונה על הבטיחות את רשימת כל העובדים מטעמו כולל פרטים אישיים ויציג ע"פ דרישה כל רישיון, תסקיר בדיקה, תעודה וכל היתר אחר השייך לציוד, כלי רכב או מפעיליהם.
- 8.3 לא מילא הקבלן ו/או עובדיו, ו/או מועסקיו או מי מטעמם אחר הדרישות המופיעות בהסכם זה-רשאי נציג המזמין להטיל קנס כמפורט בטבלת הקנסות לכל יום, וסכום זה יקוזז מהסכומים המגיעים לקבלן ע"פ ההסכם.

לפיכך, הקבלן מצהיר ומתחייב כלפי המזמין כדלקמן:

1. הקבלן מצהיר בזאת כי:
 - 1.1 הוא בעל הידע, המיומנות, הניסיון ויכולת הביצוע הנדרשים, לשם ביצוע העבודות בבטיחות, לרבות כוח אדם מיומן, שעומד לרשותו, ציוד, כלים וכל הנדרש לביצוע העבודות.
 - 1.2 מוכרים וידועים לו כל החוקים, התקנות ודיני הבטיחות החלים על ביצוע עבודות
 - 1.3 הוא מנוסה בטיפול בסיכונים הבטיחות בעבודות אלו וכי בדק את הסיכונים הקיימים באתרי העבודה, וכי יש לו ולעובדיו, הניסיון והידע להתמודד עם סיכונים ונושאי בטיחות אלו, וכי ברשותו כל ציוד הבטיחות המתאים לביצוע העבודות, תוך אבטחה מלאה של בטיחות ובריאות עובדיו, עובדי המזמין, עוברי אורח ונוהגים ברכב. מבלי לגרוע מכלליות האמור לעיל, מצהיר הקבלן כי יש לו ולעובדיו הידע והניסיון להתמודד עם סיכונים ונושאי בטיחות הכרוכים בעבודות.
 - 1.4 פקודת הבטיחות בעבודה (נוסח חדש) תש"ל 1970 והדין הנובע ממנה.
 - 1.5 תקנות הבטיחות בעבודה (ציוד מגן אישי) התשנ"ז 1997
 - 1.6 תקנות ארגון הפיקוח על העבודה (מסירת מידע והדרכת עובדים) התשנ"ט 1999

2. הקבלן מתחייב בזאת:

- 2.1. כי הוא, עובדיו וכל הבא בשמו או מטעמו, ינהגו על פי כל החוקים, התקנות ודיני הבטיחות החלים על עבודות אלו, על כל פרטיהם, בעת ביצוע העבודות.
 - 2.2. להקפיד כי כל מי שפועל מטעמו יבצע את עבודתו, תוך הקפדה מלאה על כללי הבטיחות בעבודה, בהתאם להוראות דיני הבטיחות, החוקים, התקנות והכללים הנוגעים לאותה עבודה. כן מתחייב הקבלן לשאת באחריות מלאה ובלעדית לכל עבירה של כל עובד כאמור על איזו מהוראות אלו במהלך ביצוע העבודות.
 - 2.3. להעסיק עובדים מקצועיים, מיומנים ומנוסים בלבד, אשר הוכשרו לסוגי העבודות הספציפיים המפורטים במסמכי המכרז ועברו הדרכת בטיחות אודות הסיכונים בעבודות אלו, על-ידו או מי מטעמו, תוך פיקוח מדוקדק של הקבלן.
 - 2.4. לספק לעובדים מטעמו את כל העוזרים והאמצעים, ציוד המגן האישי ואמצעי הבטיחות הנדרשים בעבודתם, ולנקוט בכל אמצעי הזהירות וההתראה הדרושים בעת ביצוע העבודות, לרבות הקמת והצבת גדרות ומעקי ביטחון, סימון אתרי העבודה ביום בסרטים זוהרים ובלילה על ידי הצבת תאורה, הנחת שלטי זהירות והקמת אמצעי מעבר מוגנים באזור העבודה ולהימנע מהשאת פתחים, בורות, חפירות ותעלות ללא כיסוי, גידור ושילוט.
 - 2.5. כלי-העבודה והציוד יהיו שלמים, תקינים ותקניים, כשכל אמצעי המיגון וההגנה שלהם יהיו שלמים ומורכבים עליהם, כנדרש ע"י היצרן והחוק. כל הכלים הנדרשים בדיקה ע"י היצרן או ע"י בודק מוסמך עפ"י החוק, אכן עברו בדיקה וצוידו בתעודה/ מסמך מתאים ובר-תוקף.
 - 2.6. כל העובדים יהיו בעלי הסמכות ורישיונות הנדרשים והמתאימים להפעלת ציוד וכלים ולעבודות חשמל עפ"י החוק והתקנות, ויהיו ברי-תוקף.
 - 2.7. העובדים יהיו במצב בריאותי ונפשי תקינים וללא השפעת סמים ו/או אלכוהול, מבלי שעלולים להזיק לעצמם, לעובדים עימם ולסביבתם.
3. בלא לגרוע מכלליות האמור בסעיף 2 לעיל, הקבלן מתחייב:
- 3.1. לוודא כי בכל עבודה בגובה, תבוצע העבודה תוך נקיטת כל אמצעי הבטיחות באופן מדויק וקפדני, על פי כל חוקי הבטיחות והתקנות הרלוונטיים לתחום העבודות ובמיוחד לעבודה בגובה (לכל סוגי עבודות אלה וכולל עבודה במקום מוקף) כמשמעותה בסעיף 50 לפקודת הבטיחות בעבודה – נוסח חדש, התש"ל-1970 (להלן: "**פקודת הבטיחות**") ועפ"י תקנות הבטיחות בעבודה (עבודה בגובה), התשס"ז-2007.
 - 3.2. לעבודות הרמה, הנפה והורדה של רכיבים כבדים במסגרת העבודה, באמצעות כלי-הרמה, כדוגמת עגורנים (מנופים להעמסה עצמית), מתחייב הקבלן לבצע במועד בדיקות לכל ציוד הרמה שבבעלותו ו/או שיופעלו על ידו, לצורך העבודות נשוא מכרז זה. כמו כן, העובדים שיפעילו ציוד הרמה כאמור יהיו מוסמכים וכשירים להפעיל ציוד זה, עפ"י "תקנות הבטיחות בעבודה (עגורנאים, מפעילי מכונות הרמה אחרות ואתתים) ולפי כל דרישות פקודת הבטיחות הנוגעות לציוד הרמה- נוסח חדש 1970". מבלי לגרוע מן האמור, הקבלן בלבד יהא אחראי לתקינות הציוד ולהפעלתו בעזרת עובדים מיומנים שעברו הכשרה מתאימה, כאמור.
 - 3.3. למנוע כל מגע של עובדים בגובה בקווי חשמל, לנקוט צעדים ולספק ציוד מתאים למניעת התחשמלותם, תוך הקפדה על דיני הבטיחות הרלוונטיים לעבודה עם חשמל.
 - 3.4. להקפיד כי השימוש במכשירים חשמליים מטלטלים ייעשה דרך מפסק לזרם דלף (מפסק פחת) ובהתאם לתקנות הבטיחות בעבודה וחוק החשמל ותקנותיו וכן כי תיקון כלי עבודה חשמליים וציוד חשמלי ייעשה על ידי חשמלאי מוסמך בלבד. הקבלן מתחייב גם כי המכשירים החשמליים המטלטלים יהיו תקינים ותקניים בהתאם לדרישות חוק החשמל ותקנותיו.
 - 3.5. הקבלן הינו קבלן ראשי, כמי שהמזמין הטיל עליו את ביצוע כל העבודות.
 - 3.6. בעת ביצוע עבודה חמה (כגון: הלחמה, ריתוך, השחזה, חימום וכל עבודה מסוג זה שעלולה לגרום לשריפה), להקדים ולהכין את סביבת העבודה באמצעים, כגון: יריעות בידוד וכדומה, מפני גיעים

- ואש, פינוי חומרים וחפצים שעלולים להידלק, להציב אדם ("צופה-אש") שישגיח על העובד ובעיקר על סביבת העבודה, כדי למנוע התפתחות אש ושריפה, כשהצופה יהיה מצויד במטפה לכיבוי-אש תקין ושהוא ידע להפעילו אם תפרוץ דליקה/ שריפה. כמו כן, הצופה יבצע סיור לאחר תקופת זמן של כ-30 דקות, לאחר שהסתיימה העבודה החמה, כדי לוודא שלא התפתחה שריפה.
- 3.7. להקפיד על שימוש בטיחותי ונכון בחומרים מסוכנים: צבעים, מדללים, חומצות, חומרים מסוכנים וכל החומרים האחרים שנדרשים לעבודות אלה, שעלולים לגרום פגיעה פיזית או בריאותית כלשהי בעובד, לספק לעובדיו את הכלים המתאימים לעבודות אלה ולספק להם ציוד מגן אישי מתאים לעבודות בחומרים אלו, כולל בדיקות רפואיות, הנדרשות על-פי כל התקנות והחוקים של מדינת ישראל, לגבי החומרים שבשימוש בעבודות אלה.
- 3.8. לספק לעובדים מטעמו את כל ציוד המגן האישי הנדרש בתקנות הבטיחות בעבודה (ציוד מגן אישי) - התשנ"ז-1997, לשם מניעת פגיעה בבריאותם ובבטיחותם ולוודא שהציוד הינו מתאים לסוג העבודה והחומרים שמעורבים בתהליך.
- 3.9. לנקוט צעדים ולספק לעובדיו אמצעי אזהרה (חרוטים/ קונוסים, פנסים מהבהבים, גדרות, שילוט ותמרור מתאימים וכדומיהם) ואמצעים אישיים, כגון: אפוד זוהר ואחרים, למניעת פגיעה בהם בצדי דרכים/כבישים על ידי כלי-רכב חולפים.
- 3.10. להדריך את כל העובדים מטעמו, בין עובדיו ובין עובדים אחרים, לרבות קבלני משנה, ספקים, נציגים ועובדיהם, בהתאם להוראות תקנות ארגון הפיקוח על העבודה (מסירת מידע והדרכת עובדים), תשנ"ט-1999 ולוודא קיום הדרכות והסמכות ספציפיות לעבודות שהוגדרו במסגרת המכרז וכמתחייב על פי כל דין.
- 3.11. להודיע לממונה הבטיחות של המזמין ישירות ובאופן מידי על כל תאונה ופגיעה בעבודה שאירעה לו או לכל עובד מטעמו או לעובר אורח באתר העבודה או סביבו.
- 3.12. לדווח למשרד העבודה והרווחה, מנהל הבטיחות והבריאות התעסוקתית, כנדרש בדיני הבטיחות, על כל תאונה שאירעה לעובד מטעמו, אשר בעטיה נעשה נטול יכולת עבודה מעל שלושה ימים, בשל פציעתו או שגרמה למותו של העובד.
- 3.13. עבודה בגובה תבוצע ע"י אנשים בעלי היתר לעבודה בגובה.
- 3.14. כל ציוד ההרמה עם תסקיר בטיחות של בודק מוסמך לכלל ציוד ההרמה.
- 3.15. הפעלת ציוד הרמה יבוצע ע"י אנשים מוסמכים ובעלי רישיון מתאים.
- 3.16. כל העובדים יצטיידו באפוד זוהר ובציוד מגן אישי המתאים לסוג העבודה.
4. הקבלן מתחייב להורות לכל עובדיו וכל מי מטעמו, אשר יעסקו בביצוע העבודה כדלקמן: בעת ביצוע העבודות הם ימלאו אחר הוראות המזמין או מי מטעמו, ו/או ממונה הבטיחות של המזמין או מי מטעמו. אין בכפיפות זו כדי להטיל על המזמין חובת פיקוח על העבודות, אשר הוטלה במפורש בהסכם זה על הקבלן.
5. בנוסף לאמור לעיל, מתחייב הקבלן להקפיד על המפורט להלן:
- 5.1. על הקבלן להדריך את עובדיו וכן למסור להם דפי הדרכה בדבר כל האזהרות והסיכונים הכרוכים בביצוע העבודות על פי המוגדר במכרז ולוודא הדרכה וחלוקת דפי הדרכה, כאמור לכל עובד חדש מטעמו שיועסק בעבודות על פי חוזה זה, וכן להחתים את עובדיו כאמור על אישורם בדבר קבלת ההדרכה ודפי ההדרכה.

5.2. מודגש כי אין להשאיר שום ציוד ו/או חומרים ללא השגחה ונקיטת כל האמצעים העלולים לגרום להפרעה, נזק לרכוש ופגיעה בבני אדם.

5.3. לפעול בהתאם ולפי הנחיות כוחות הביטחון, כוחות ההצלה ומשטרת ישראל והוראות כל דין ובכלל זה, בין השאר, הוראות כל רשות מוסמכת אחרת.

ולראיה באתי על החתום

הצהרת הקבלן

אני הח"מ _____ מס' ת"ז _____

מס' חברה _____

_____ (כתובת)

מאשר בזאת כי קראתי והבנתי את תוכן נספח הבטיחות וההנחיות דלעיל ועותק מהן נמסר לי, והנני מתחייב לפעול על פיהן ולעמוד בכל הדרישות המופיעות בנספח בטיחות זה וכמו כן בכל דרישה או תקנה כפי שתפורסם מעת לעת. הריני מצהיר בזאת בחתימתי כי מרגע קבלת צו התחלת עבודה מבאי כח ועד קבלת תעודת השלמה מהמפקח /או מבאי כח המזמין

האחריות לכל נושא הבטיחות בשטח האתר וסביבתו הינה באחריותי המלאה והכוללת.

_____ שם ומשפחה
_____ מספר ת"ז
_____ טלפון

_____ תאריך
_____ חתימה

מכרז 06/2024 – עבודות אחזקת מתקני חשמל ומתח נמוך

נספח ז' (1) - אישור קיום ביטוחים

תאריך הנפקת האישור		אישור קיום ביטוחים - ביטוח עבודות קבלניות			
אישור ביטוח זה מהווה אסמכתא לכך שלמבוטח ישנה פוליסת ביטוח בתוקף, בהתאם למידע המפורט בה. המידע המפורט באישור זה אינו כולל את כל תנאי הפוליסה וחריגיה. יחד עם זאת, במקרה של סתירה בין התנאים שמפורטים באישור זה לבין התנאים הקבועים בפוליסת הביטוח יגבר האמור בפוליסת הביטוח למעט במקרה שבו תנאי באישור זה מיטיב עם מבקש האישור.					
מבקש האישור הראשי *	גורמים נוספים הקשורים למבקש האישור וייחשבו כמבקש האישור *	המבוטח/המועמד לביטוח **	אופי העסקה והעיסוק המבוטח *	מעמד מבקש האישור *	תאריך הנפקת האישור
שם:	שם:	שם:	אופי העסקה:	<input checked="" type="checkbox"/> מעמד מבקש האישור * <input type="checkbox"/> אחר: _____	תאריך הנפקת האישור
פלגי שרון בע"מ (התאגיד)			<input checked="" type="checkbox"/> קבלן. <input checked="" type="checkbox"/> מכרז 006/2024 העיסוק המבוטח:		
ח.פ. 51-455889-9	ח.פ.	ח.פ.	<input checked="" type="checkbox"/> אחזקת מתקני חשמל ומתח נמוך מאד בת"ש ובמט"ש.		
מען:	מען:	מען:			
					רח' התע"ש 11, כפר סבא

פרקי הפוליסה חלוקה לפי גבולות אחריות או סכומי ביטוח	מספר ומהדורת הפוליסה	תאריך תחילה (ניתן להזין תאריך רטרואקטיבי)	תאריך סיום	גבול האחריות / סכום ביטוח / שווי העבודה		כיסויים נוספים בתוקף וביטול חריגים יש לציין קוד כיסוי בהתאם לנספח ד'
				סכום	זמנים	
פרק א' – העבודות כל הסיכונים עבודות קבלניות כולל הרחבות בהתאם לפרקי הפוליסה: רכוש עליו עובדים רכוש סמוך פינוי הריסות הוצאות שכ"ט מתכננים אדריכלים ומומחים אחרים נזק ישיר כתוצאה מתכנון לקוי חומרים לקויים או עבודה לקויה נזק עקיף כתוצאה מתכנון לקוי חומרים לקויים או עבודה לקויה הוצאות עבודה ותיקונים זמניים לאחר נזק						309 ויתור על תחלוף לטובת מבקש האישור. 313 כיסוי בגין נזקי טבע. 314 כיסוי גניבה, פריצה ושוד. 316 כיסוי רעידת אדמה. 317 קבלנים וקבלני משנה. 318 מבוטח נוסף מבקש האישור. 324 מוטב לתגמולי ביטוח מבקש האישור. 328 ראשוניות.
					150,000	
					150,000	
					150,000	
					100,000	
					250,000	
					מלוא סכום הביטוח	
					100,000	
פרק ב' צד שלישי ניתן לפרט הרחבות בהתאם לפרקי הפוליסה: נזקי גוף הנובעים משימוש בציוד מכני הנדסי שהינו כלי רכב מנועי ושאינן חובה לבטחו בביטוח חובה נזק ישיר מפגיעה במתקנים, צינורות וכבלים תת קרקעיים נזק תוצאתי מפגיעה במתקנים, צינורות וכבלים תת קרקעיים רעד והחלשת משען				5,000,000		302 אחריות צולבת 307 הרחבת צד ג' קבלנים וקבלני משנה. 309 ויתור על תחלוף לטובת מבקש האישור. 312 כיסוי בגין נזק שנגרם משימוש בצמ"ח. 315 כיסוי לתביעות המל"ל. 318 מבוטח נוסף – מבקש האישור. 321 מבוטח נוסף בגין מעשי או מחדלי המבוטח – מבקש האישור. 322 מבקש האישור מוגדר כצד ג'. 328 ראשוניות. 329 רכוש מבקש האישור ייחשב כצד ג'.
					500,000	
					מלוא גבול האחריות	
					250,000	
					500,000	
פרק ג' חבות מעבידים				6,000,000 לתובע		309 ויתור על תחלוף לטובת מבקש האישור. 319 מבוטח נוסף – היה וייחשב כמעבידים של מי מעובדי המבוטח. 328 ראשוניות.
				20,000,000 במצטבר לתקופת הביטוח.		

<p>350 הרחבת חבות כלפי קבלנים וקבלני משנה היה ומבקש האישור ייחשב כמעבדים.</p>						
<p>301 אבדן מסמכים. 303 דיבה, השמצה והוצאת לשון הרע. 309 ויתור על תחלוף לטובת מבקש האישור 321 מבוטח נוסף בגין מעשי או מחדלי המבוטח – מבקש האישור. 325 מרמה ואי יושר עובדים. 326 פגיעה בפרטיות. 327 עיכוב/שיהוי עקב מקרה ביטוח. 328 ראשוניות. 332 תקופת גילוי – (6 חודשים).</p>	<p>ש ש</p>	<p>5,000,000 לאירוע 5,000,000 מצטבר לתקופת הביטוח</p>			<p>ביט _____</p>	<p><u>אחריות מקצועית</u> רטרואקטיבי _____</p>
<p>301 אבדן מסמכים. 309 ויתור על תחלוף לטובת מבקש האישור. 321 מבוטח נוסף בגין מעשי או מחדלי המבוטח – מבקש האישור. 328 ראשוניות. 332 תקופת גילוי – (12 חודשים).</p>	<p>ש ש</p>	<p>5,000,000 לאירוע 5,000,000 מצטבר לתקופת הביטוח</p>			<p>ביט _____</p>	<p><u>חבות המוצר</u> רטרואקטיבי _____</p>

פירוט השירותים (בכפוף, לשירותים המפורטים בהסכם בין המבוטח למבקש האישור, יש לציין את קוד השירות מתוך הרשימה המפורטת בנספח ג'):*

(068) קבלן צנרת והנחת קווי מים וביוב, (069) קבלן עבודות אזורחיות (כולל תשתיות)

ביטול/שינוי הפוליסה :

שינוי לרעת מבקש האישור או ביטול של פוליסת ביטוח, לא ייכנס לתוקף אלא **30 (שלושים) יום** לאחר משלוח הודעה למבקש האישור בדבר השינוי או הביטול.

מהדורת הפוליסה :

חברת הביטוח	_____	ביט מהדורה	_____	הערות	_____
-------------	-------	------------	-------	-------	-------

חתימת האישור

המבטח:

נספח ז' (2) - הצהרה על מתן פטור מאחריות

תאריך _____

לכבוד
פלגי שרון בע"מ (להלן "החברה")
רחוב התע"ש 11
כפר סבא

א.ג.נ.,

הצהרה על מתן פטור מאחריות לנזקים [מכרז 06/2024]

שם הקבלן: _____

כתובת: _____

תיאור העבודות: אחזקת מתקני חשמל ומתח נמוך מאד בתחנות שאיבה ובמכון לטיהור שפכים.

הנני _____ ח.פ. _____ מרחוב _____, מזהיר בזאת: _____ מיקוד _____

א. הנני משתמש בביצוען של העבודות שבנדון בציוד חפירה ו/או חציבה ו/או ציוד הנדסי כלשהו אחר לרבות ציוד הרמה ו/או סכני ו/או חשמלי ו/או אלקטרוני אשר בבעלותי ו/או בשימושי לצורך ביצוען של העבודות שבנדון.

ב. על אף האמור בהצהרה זאת, הנני להתחייב כדלקמן:

- הננו פוטרים את החברה ו/או מנהליה ו/או עובדיה ו/או מנהל ו/או מפקח העבודות מטעמה מכל חבות בגין אובדן או נזק לציוד האמור לעיל אשר מובא לאתר העבודה על ידנו ו/או מי מטעמנו ו/או עבורנו לשם פעילותנו בקשר עם העבודות, כל זאת למעט כלפי מי שגרם לנזק בזדון.
- הננו פוטרים את החברה ו/או מנהליה ו/או עובדיה ו/או מנהל ו/או מפקח העבודות מטעמה מכל אחריות לגבי נזקי פריצה ו/או גניבה של הציוד האמור לעיל ומוותרים על זכותנו לשיבוב (תחלוף) כלפי החברה ו/או מנהליה ו/או עובדיה ו/או מנהל ו/או מפקח העבודות מטעמה במקרה שכזה כל זאת למעט כלפי מי שגרם לנזק בזדון ולמעט כנגד חברות שמירה.
- הננו פוטרים את החברה ו/או מנהליה ו/או עובדיה ו/או מנהל ו/או מפקח העבודות מטעמה מכל חבות בגין נזק לגוף ולרכוש שלנו ו/או מי מטעמנו ו/או קבלני משנה ו/או צד שלישי כלשהו עקב השימוש בציוד האמור לעיל אשר מובא לאתר על ידנו ו/או מי מטעמנו או עבורנו לשם פעילותנו באתר העבודות כל זאת למעט כלפי מי שגרם לנזק בזדון.
- היה ותעלה טענה ו/או דרישה ו/או תביעה מצדנו ו/או קבלני משנה המועסקים על ידנו, בניגוד לאמור לעיל, לרבות צד שלישי כלשהו, הננו מתחייבים לשפות את החברה ו/או מנהליה ו/או עובדיה ו/או מנהל ו/או מפקח העבודות מטעמה בכל תשלום ו/או הוצאה שמי מהם יישא בה לרבות הוצאות משפטיות.
- הננו מצהירים ומתחייבים בזה כי נערוך ונחזיק את הפוליסות לביטוח ציוד מכאני הנדסי ו/או ציוד הרמה ו/או חפירה ו/או הנפה ו/או רכב המשמש אותנו בביצוע העבודות, כאמור בסעיף הביטוח להסכם, במשך כל תקופת ביצוע העבודות על פי ההסכם שנחתם בינינו ביום _____ לביצוע העבודות שבנדון.
- הרינו מצהירים בזה כי נערוך ונחזיק פוליסות לביטוח אחריות מקצועית וחבות המוצר, כאמור באישור עריכת ביטוחי הקבלן (נספח 6 א) להסכם), במשך כל התקופה בה קיימת לנו אחריות על פי ההסכם שנחתם בינינו ביום _____ לביצוע העבודות ועל פי כל דין.

ולראיה באנו על החתום

בכבוד רב

(שם המצהיר)	(חתימת המצהיר)	(תאריך)
-------------	----------------	---------

נספח ז' (3) - תנאים מיוחדים לעבודות בחום

תאריך _____

לכבוד
פלגי שרון בע"מ
רחוב התע"ש 11
כפר סבא

א.ג.נ.,

הנדון : תנאים מיוחדים לביצוע עבודות בחום

הננו מאשרים בזאת, כי ביצוע עבודות כמוגדר בהסכם על ידנו ו/או כל הפועל מטעמנו, מותנה בקיום הנוהל שלהלן:

1. המונח "עבודות בחום" פירושו: ביצוע עבודות כלשהן הכרוכות בריתוך, הלחמה קשה רכה, עבודות באמצעות מבער (כגון חיתוך, זיפות ואיטום), עבודות קידוח, השחזה, חיתוך דיסק, הבערת חומרים וכל עבודה הכרוכה בפליטת גזים ו/או להבות.
2. ככל שנבצע "עבודות בחום", נמנה אחראי מטעמנו (להלן - "האחראי") שמתפקידו לוודא כי לא תבוצענה עבודות בחום, שלא בהתאם לנוהל זה.
3. בטרם תחילת ביצוע העבודות בחום, יסייר האחראי בשטח המיועד לביצוע העבודות ויוודא הרחקת חומרים דליקים מכל סוג, ברדיוס של 10 מטר לפחות ממקום ביצוע העבודות בחום, כאשר חפצים דליקים שלא ניתן להרחיקם יש לכסות במעטה בלתי דליק, כגון שמיכת אסבסט או מעטה ברזנט רטוב.
4. האחראי ימנה אדם אשר ישמש כצופה אש (להלן - "צופה אש"), המצויד באמצעי כיבוי מתאימים וישימים לסוג חומרים הבעירים שבסביבת מקום ביצוע העבודות בחום.
5. ליד מבצע העבודה יוצב "צופה אש" שמתפקידו להשגיח כל עת ביצועה, כי אש או ניצוצות אינם מתפתחים לכלל שריפה.
6. על "צופה אש" להמשיך ולהשגיח על סביבת העבודה, לפחות 30 דקות מתום ביצועה, תוך שהוא מוודא כי לא נותרו כל מקורות להתלקחות חוזרת.

מובהר, כי נוהל זה מהווה התניה מינימאלית וכל תנאי בטיחות נוספים להם הננו מחויב על פי כל דין ועל פי פוליסת ביטוח שערכנו כמוגדר בהסכם יוסיפו על האמור לעיל.

הננו מתחייבים לוודא וערבים לכך כי קבלנים ו/או קבלני משנה מטעמנו יקפידו על ביצוע נוהל זה.

ולראיה באנו על החתום

(תפקיד החותם)

(שם החותם)

(חתימת המצהיר)

תאגיד המים והביוב פלגי שרון מיסודן של עיריית כפר סבא המועצה המקומית כוכב יאיר – צור יגאל בע"מ

מכרז מס' 06/2024 לאחזקת מתקני חשמל ומתח נמוך מאוד בתחנות שאיבה של פלגי השרון במכון טיהור השפכים כפר סבא – הוד השרון

נספח חרום

כללי:

1. השירותים והעבודות נשוא מכרז זה ימשכו גם בשעת חירום (מלחמה, פיגוע, אסון טבע וכו'). על הקבלן לקחת בחשבון שכל העבודות המפורטות במכרז זה יימשכו גם בשעת חירום (כולל במצבי חירום ברגיעה) ועליו יהיה להתארגן עם כוח האדם כך שבשעת חירום/במשבר מים ברגיעה ניתן יהיה לעמוד בדרישות המכרז כולל נספח זה במלואן, זאת כאשר יוכרז בתאגיד, ו/או במרחב, ו/או במדינה מצב חירום/משבר מים.
2. בשעת חירום המזמין ישקול להסתפק בשירותים מינימאליים, אך עם גמר מצב החירום הקבלן ישלים את כל העבודות, ויביא את המערכות למצב מושלם כאילו העבודות נעשו במצב פעילות רגיל.
3. מודגש שהחלטה האם לוותר על מלוא השירותים היא זכותו הבלעדית של המזמין.
4. לקבלן ידוע כי תאגיד "פלגי השרון" הוכרז כמפעל חיוני ע"י משרד העבודה ובמסגרת זו הסכים הקבלן לריתוק משקי של עובדיו (עפ"י חוק) וכן לריתוק משקי של הציוד וכלי הרכב המשמשים את העובדים לביצוע העבודות במסגרת חוזה זה. לצורך כך הקבלן מתחייב להסדיר מול משרד העבודה את היותו מפעל חיוני על כל המתחייב מכך על-פי חוק (כולל בין השאר: לעבור קורס ממונה הג"א, להכין תיק חירום ותיק הג"א, לרכוש ציוד מיגון אישי, לבצע הדרכות לעובדים בנושא חירום, להחזיק מחסן חלפים בטווח עד חצי שעה נסיעה מהתאגיד). במידה והקבלן אינו מוגדר כמפעל חיוני, התאגיד יסייע בידיו מול הרשויות הרלוונטיות לבצע את התהליך. בנוסף הקבלן מתחייב שבמידה והוא מפעיל במסגרת מכרז זה קבלני משנה, גם הם יהיו מרותקים בחירום (או מפעלים חיוניים בפני עצמם או באמצעות הקבלן).
5. הקבלן יעביר במועד חתימת החוזה את שמות העובדים אשר ישמשו גם כצוותי עבודה לחירום עם פירוט מספרי ת.ז. ויציין האם הם פטורים משירות מילואים. כמו כן יעביר הקבלן רשימת כלי רכב המשמשים את העובדים לצורך ביצוע העבודות עפ"י מכרז זה כולל מספרי הרישוי (במידה ואחד או יותר מכלי הרכב מרותק למל"ח/לצה"ל/אחר יש לציין זאת בהתאמה ע"ג הרשימה). כמו כן, יעביר הקבלן רשימת הציוד העומד לרשות העובדים לביצוע עבודות התחזוקה. כוח האדם, הרכבים והציוד המפורטים ברשימות הנ"ל מחוייבים בחירום לשמש אך ורק את תאגיד פלגי שרון ולא שום גורם אחר.

1. הנתונים באשר לצנרת ביוב דרושה מבוסס על נוהל מל"ח 152.

תאגיד המים והביוב פלגי שרון מיסודן של עיריית כפר סבא המועצה המקומית כוכב יאיר – צור יגאל בע"מ

מכרז מס' 06/2024 לאחזקת מתקני חשמל ומתח נמוך מאוד בתחנות שאיבה של פלגי
השרון ובמכון טיהור השפכים כפר סבא – הוד השרון

טבלת קנסות

- החברה רשאית להטיל קנסות כפי המופיע בטבלה להלן, ככל והקבלן לא עמד במוטל עליו ו/או חרג מהמוטל עליו בהתאם לקבוע במסמכי המכרז
- מחירי הקנסות הינן בש"ח ויתווסף להם מע"מ כדין.
- הקנסות אינם באים במקום הפסקת עבודה, אלא בנוסף.
- הקנס יכל להיות מושת בגין כל יום ליקוי ו/או יום בו לא תוקן הליקוי.
- ככל וקיימת "כפילות קנסות" או מספר אופציות מבחינת השתת הקנסות, יהא רשאי התאגיד לקנוס על פי הסכומים / הקנס הגבוהים יותר

##	נושא	קנס בגין חוסר	קנס בגין ליקוי	הערות
1	תמרורי אזהרה (ליח')	1000	400	בטיחות בדרכים
2	תמרורי הוריה (ליח')	1200	1000	בטיחות בדרכים
3	תמרורי מודיעין	400	300	בטיחות בדרכים
4	תמרורים או שלטים אחרים	900	450	בטיחות בדרכים
5	השארת "מדרגה" לרוחב הדרך (ליח')	3000	3000	בטיחות בדרכים
6	פנסים מהבהבים "ו-12" (ליח')	1000	750	בטיחות בדרכים
7	תמרור "ו-9" כפול (מחסום הכוונה)	500	400	בטיחות בדרכים
8	חצובה למתקן ולתמרורים + בסיס חצובה (תושבת גומי) ליח'	200	200	בטיחות בדרכים
9	מעקה בטיחות זמני לפי מ"א	500	400	בטיחות בדרכים
10	מעקה בטיחות זמני: אי שימוש ביח' קצה (ליח')	3000	2000	בטיחות בדרכים
11	מעקה בטיחות זמני: אי שימוש במחזירי אור (ליח')	200	75	בטיחות בדרכים
12	חרוטים "ו 5" (ליח')	300	200	בטיחות בדרכים

13	לוח נייד מהבהב על התקן נגרר או רכב המופיע במדריך להצבת תמרורים (סעי' 3.2.3) ליחידה	3000	2000	בטיחות בדרכים
14	כל ליקוי בטיחותי שלדעת המזמין עלול לגרום לנזקי גוף	2000	2000	בטיחות בדרכים
15	אפודת בטיחות לעובדת (ליחי')	1000	500	בטיחות בעבודה
16	נעלי בטיחות לעובד	500	350	בטיחות בעבודה
17	כובע מגן (לעובד)	500	350	בטיחות בעבודה
18	פנס צהוב מהבהב על כלי עבודה מכליות וצמ"ה	500	400	בטיחות בעבודה
19	צופר אזהרה בנסיעה לאחור (ליחי')	3000	2500	בטיחות בעבודה
20	מגנים (ליחי')	500	400	
21	חוסר באיש צוות אבטחה (ליום)	5000	5000	
22	העדר הצבת צוות אבטחה (ליום)	7000	7000	
23	העדר מכשיר קשר (ליחי')	1000	750	
24	אי העמדת פיגומים או סולמות (ליחי')	2000	3000	
25	עבודה בגובה ללא הרשאה מתאימה	2000	2000	
26	אי ביצוע אספלט או ביצוע אספלט פגום בתום עבודה	3000	3000	
27	גרימת נזקים בסמוך לאתר העבודה	3000	3000	
28	כל ליקוי בטיחותי שלדעת המזמין / החברה עלול לגרום לנזקי גוף	2000	2000	

#	תיאור	סכום הקנס/קיצוז
8.3.1	אי קיום או אי ביצוע הוראה כלשהי, של המנהל או של המפקח	3,000 ₪
8.3.2	אי קיום הסדרי תנועה ע"פ תכנית ו/או תרשים	5,000 ₪
8.3.3	פגיעה במהלך חפירה בתשתיות שהיו מסומנות בתכניות	3000 ₪
8.3.4	אי מתן הודעה לתושבים לפני סגירת מים	1000 ₪
8.3.5	אי ניקוי שטח עבודה בסוף יום עבודה מאגרטים ולכלוך ו/או השארת	3,000 ₪

	מפגעים בטיחותיים	
2,500 ₪	כשל בבדיקות איכות (בדיקות הורסות ובדיקות לא הורסות) כולל גילוי פסולת וחומרים שהושארו בתוך הצנרת והתגלו בצילומי הצנרת	8.3.6
1000 ₪	הנחת צנרת בשטח אגירה שלא ע"פ ההוראות או טיפול לא נכון בצנרת בעת הובלתה	8.3.7
2000 ₪	אי תיקון בטון פנים בראשים לפני הורדת הצנרת ורית וכה	8.3.8
2,500 ₪	הנחת צנרת בתעלה ל לא שכבת מצע סוג א' ו/או שומשום בעובי של 10 ס"מ	8.3.9
3,000 ₪	אי תיקון עטיפה חיצונית של ראשים ע"פ מפרט היצרן	8.3.10
1,000 ₪	השאת צנרת לא סגורה בפקק בסיום יום עבודה	8.3.11
2,500 ₪	חיתוך צנרת שלא ע"י מסור דיסק	8.3.12
1000 ₪	אי חיתוך אספלט במסור ע"פ ההנחיות (ע"פ מסמך הבהרות לכתב הכמויות סעיף 01.1.001).	8.3.13
200 ₪ לכל יום איחור	אי עמידה בלוח זמנים של ביצוע הפרויקט בהתאם לאמור במסמכי ההסכם ובהתאם ללוח הזמנים שנקבע לפני תחילת הפרויקט	8.3.14
לפי העלות בפועל של העסקת שוטרים/פקחים	בנוסף לאמור בסעיף הקודם, על כל יום איחור מסעיף ביצוע הפרויקט תקוזז מהקבלן עלות שוטרים ו/או פקחי תנועה של כל יום נוסף מעבר ללוח הזמנים שנקבע מראש.	8.3.15
2,000 ₪	אי ביצוע הכנה מוקדמת לסגירת מים ע"פ הנחיות המפקח	8.3.16
1,000 ₪	אי הכנת השטח לצילומים רדיוגרפיים ו/או הכנת הצנרת לצילומי וידאו ע"פ הנחיות המפקח	8.3.17
2,500 ₪	אי התקנת שילוט כנדרש	8.3.18
5,000 ₪	אי הספקת חומרים ו/או כלים ו/או כוח אדם ע"י הקבלן כנדרש	8.3.19

5,000 ₪	שימוש באביזרי צנרת ישנים בחיבורי צרכן או בכל מקום אחר	8.3.20
3,000 ₪	העסקת קבלן משנה ללא הודעה בכתב ומראש	8.3.21
3000 ₪	סגירת או פתיחת מגוף כלשהוא ברשת המים ללא הוראה ישירה מהמזמין	8.3.22
5,000 ש"ח	אי-הגעה לקריאה דחופה בזמן	8.3.23
5,000 ש"ח	אי-הגעה לקריאה שרות בזמן	8.3.24
2,000 ש"ח	אי ביצוע הרצה גנרטורים על פי הקבוע בהסכם ו/או במפרט הטכני	8.3.25
2,000 ש"ח	אי-דיווח על סטטוס משאבות על פי הקבוע בהסכם ו/או במפרט הטכני	8.3.26
5,000 ש"ח	אי-בדיקה מצב מצופים על פי הקבוע בהסכם ו/או במפרט הטכני	8.3.27
5,000 ש"ח	אי-חיזוק ברגים על פי הקבוע בהסכם ו/או במפרט הטכני	8.3.28

הנחיות המזמין לבקרת איכות הקבלן

1. מערך בקרת האיכות מטעם הקבלן

- 1.1. הקבלן יספק ויפעיל על חשבונו מערך איכות שתפקידו להבטיח את איכות העבודות (להלן: "מערך הבקרה"). מערך הבקרה יעקוב, יבדוק ויתעד את מימוש כלל הדרישות אשר בחוזה על נספחיו, התכניות והמפרטים, וכן בהתאם לכל דין.
- 1.2. מובהר, כי אין להתחיל בביצוע שום חלק בביצוע מטלה טרם אישר מנהל הפרויקט את הרכב מערך הבקרה, וכן כי כל החומרים, הציוד, הכלים והנהלים המיועדים לשימוש בפרויקט תואמים למתוכנן ולדרישות האיכות על פי המפרטים והתוכניות לביצוע.
- 1.3. מערך הבקרה יכלול את הגורמים הבאים:
 - 1.3.1. מעבדה מוסמכת.
 - 1.3.2. צוות מדידה בראשות מודד מוסמך העומד בכלל הדרישות המפורטות במסמך המוקדמות.

2. חברת בקרת איכות

- 2.1. הקבלן יגיש לאישור מנהל הפרויקט חברה חיצונית המתמחה בבקרת איכות של עבודות בינוי ותשתיות, אשר תבצע את בקרת האיכות על העבודות המבוצעות במסגרת מטלת ביצוע מטעם הקבלן (להלן: "חברת הבקרה").
- 2.2. הקבלן ימנה מנהל בקרת איכות, מהנדס אזרחי רשום בעל ניסיון מקצועי מצטבר של 10 שנים לפחות בתחום ההנדסה האזרחית, ומתוכן לפחות 3 שנים בתחום בקרת או הבטחת האיכות בתחום נשוא העבודות של הפרויקט.
- 2.3. מנהל בקרת האיכות ייטול חלק בישיבות רלוונטיות לנושאי הביצוע ככלל שיידרש על ידי מנהל הפרויקט.
- 2.4. מנהל בקרת האיכות יפעיל צוות מהנדסים/הנדסאים לפיקוח ובקרה מטעם חברת הבקרה ככל שיידרש לביצוע הבקרה ולפי דרישות מנהל הפרויקט (להלן: "צוות הבקרה"). כמות כוח האדם הנדרש בצוות יתאים להיקף העבודות המבוצעות בכל אחד משלבי הביצוע. מובהר, כי כל אחד מאנשי הצוות טעון אישור מנהל הפרויקט מראש. מנהל הפרויקט רשאי לפסול מועמדותו של כל אחד מאנשי הצוות באם לדעתו השכלתו ו/או ניסיונו של איש הצוות אינו תואם את דרישות הפרויקט, וזאת מבלי שלקבלן תהא כל עילה לתביעה או דרישה אחרת בנושא.
- 2.5. צוות הבקרה לא יהיה חלק ממערך הביצוע של העבודות נשוא מטלת הביצוע ויעסוק בבקרת איכות בלבד.
- 2.6. אם במהלך העבודות יחליט מנהל הפרויקט כי אחד או יותר מבין אנשי הצוות אינו ממלא תפקידו כנדרש, הוא יזמן את הקבלן לדיון, ויוכל לדרוש את החלפת או תגבור הצוות הנ"ל. השינויים האמורים יבוצעו על ידי הקבלן ועל חשבונו ללא כל תמורה נוספת.

3. תפקידי מערך הבקרה

3.1. דרישות כלליות

- 3.1.1. מערך הבקרה יקיים ויבצע את כל הבדיקות והמדידות הנדרשות עפ"י המפרטים ועפ"י התקנים השונים המהווים חלק בלתי נפרד ממסמכי ההליך. האמור יבוצע במסגרת לוח הזמנים של הפרויקט ובאופן כזה שמועדי נטילת המדגמים, הבדיקות, הרישום והדיווח, לא יעכבו את שלבי העבודה העוקבים ולא יגרמו לפיגור כלשהו בלוח הזמנים של לביצוע המטלה.

3.1.2. כמות הבדיקות שיבוצעו תהיה בכפיפות לדרישות התקנים המחייבים לפי העבודות הנדרשות לביצוע מטלת הביצוע, למעט אם נקבעה באחד ממפרטי ההליך או על ידי מנהל הפרויקט, כמות בדיקות גדולה מהנדרש בתקנים, אשר במקרה כזה יגברו דרישות המפרטים. מערך הבקרה יקיים רישום ודיווח של כל תהליך בקרת האיכות, במתכונת של יומני דיווח מיוחדים לבקרת האיכות לכל עבודה שתבוצע ולכל עבודה בנפרד שתידרש על ידי מנהל הפרויקט.

3.1.3. בנוסף לאמור, יבצע מערך הבקרה תיעוד שוטף של שלבי העבודה השונים, באמצעות מילוי רשימות תיוג, צילום (כולל תאריכים מוטבעים על התמונות) ובכל אמצעי אחר אשר יידרש ע"י התאגיד, לאורך כל תקופת הביצוע.

3.2. תכנית איכות

3.2.1. הקבלן יכין ויגיש למנהל הפרויקט תכנית איכות תוך 30 ימים מיום חתימת החוזה. הקבלן יבטיח כי מדיניות האיכות תחול על כל אחד מקבלני המשנה שלו. התכנית תותאם לשינויים בתכנון או בביצוע על פי הצורך וככל שנדרש. תכנית האיכות תכלול נהלי איכות אירגוניים של מערך הבקרה ונהלים ספציפיים לעבודות השונות.

3.2.2. בתכנית האיכות יוצגו, בין היתר, הנושאים הבאים:

3.2.2.1. המערך הארגוני של בקרת האיכות.

3.2.2.2. תכנית למימוש בקרת האיכות, לרבות אצל קבלני המשנה בה תופיע רשימה מלאה של הבדיקות, כולל בדיקות מעבדה שיבוצעו במהלך הביצוע, המובססת על הדרישות שבמפרטים, ושיפורטו בסעיפים המתאימים.

3.2.2.3. פירוט שלבי בקרה מוקדמת.

3.2.2.4. פירוט שלבי בקרה בתהליך.

3.2.2.5. כל נושא אחר שיידרש על ידי מנהל הפרויקט.

3.2.3. אישור ספקים, ציוד וחומרים – הקבלן יהיה אחראי לדווח ולהגיש לאישור מנהל הפרויקט את ספקי הציוד והחומרים בהתאם לדרישות החוזה, המפרטים וכן כל מסמך אחר.

3.2.4. אי התאמות – הקבלן יקים, יתעד וינהל מערכת אפקטיבית של טיפול באי התאמות. אי ההתאמות ינוהלו במערכת אלקטרונית ויכללו דיווח סטאטוס, תאריכי פתיחה וסגירה והצעה לפעולות מתקנות באופן שיתקבל על ידי מנהל הפרויקט.

3.2.5. מבדקים פנימיים – מערך הבקרה יבצע מבדקים פנימיים על פי תכנית מבדקים ופורמט מבדקים שאושר מראש על ידי מנהל הפרויקט.

3.2.6. מבדקים חיצוניים – מנהל הפרויקט יקיים על פי שיקול דעתו מבדקים חיצוניים לקבלן, אם על ידו, ואם על ידי גורם אחר המוסמך על ידו, לרבות מערך הבטחת האיכות מטעם התאגיד.

3.2.7. קטעי ניסוי – ביצוע קטעי הוכחת יכולת (קטעי ניסוי עבור עבודות חדשות ע"י צוותים חדשים ושטרם בוצעו בפרויקט), לרבות הפקה של דוח קטע ניסוי יוגש למנהל הפרויקט לא יאוחר מ-7 ימי עבודה ממועד השלמת קטע הניסוי. ביצוע קטע הניסוי ו/או הוכחת יכולת מהווה נקודת עצירה לפני תחילת ביצוע כל פעילות חדשה.

3.2.8. תיעוד מערכת האיכות ודיווח למנהל הפרויקט – מסמכי מערכת האיכות שיוגשו יכללו את כל הפעילות של הקבלן וקבלני המשנה שלו (לרבות ספקים ויועצים). הקבלן ישמור תיעוד מדויק של הרישומים שבוצעו בכתב ובמדיה אלקטרונית.

3.2.9. מערך הבקרה יעבוד בתיאום מלא ובצמידות למנהל הפרויקט. הדיווח של מערך הבקרה למנהל הפרויקט, יהיה באמצעות מערך המחשוב והתוכנה לצורכי הדיווח המיוחדים הנ"ל.

3.2.10. למנהל הפרויקט שמורה הזכות לדרוש מן הקבלן לקיים תהליכים כגון פתיחת אי התאמות של RFI-ים וכמובן כל סוגי ההתכתבויות וההגשות כמוזכר לעיל, במערכת ניהול המסמכים של התאגיד. לקבלן לא תהא כל דרישה כספית נוספת עקב האמור.

3.2.11. מערכת האיכות תפיק דוחות שבועיים ודוחות חודשיים בפורמט שיאושר על ידי מנהל הפרויקט. הדוחות יכללו, בין היתר, דיווח על עבודות שבוצעו, ריכוז אי התאמות, ריכוז הגשות, חומרים, ספקים, קבלני משנה, ריכוז דוחות פיקוח עליון, קטעי ניסוי, מבדקים וכל נושא אחר שיידרש על ידי מנהל הפרויקט.

נוסח תעודת השלמה ותעודת השלמה מותנית

תעודת השלמה

הסכם מס' _____ ("ההסכם") בקשר לעבודות
("העבודות/מטלה ביצוע") _____

לכבוד _____ תאריך: _____

הנדון: תעודת השלמה

על פי סעיף 34 למכרז מס' 06/2024 שנחתם בין פלגי שרון מיסודן של עיריית כפר סבא והמועצה המקומית כוכב יאיר צור יגאל בע"מ ("התאגיד") לביניכם בקשר לביצוע העבודות ובהתאם לסמכותי כמפקח על פי ההסכם, הריני מאשר בזה כי השלמתם את ביצוע העבודות האמורות בכתב המטלה.

אין באמור לעיל כדי לשחרר אתכם מחובתכם לבצע ולהשלים לשביעות רצון התאגיד את התיקונים אשר נדרשו על ידי, כמפורט ברשימה המצורפת.

יודגש למען הסר ספק כי אין באישור זה כאמור כדי לשחרר אתכם מכל חיוב או התחייבות על פי ההסכם ואין באמור כדי לגרוע מכל זכות או טענה העומדים לתאגיד על פי ההסכם.

בכבוד רב ובברכה,

[מנהל הפרויקט/המפקח]

תעודת השלמה מותנית

הסכם מס' _____ ("ההסכם") בקשר לעבודות
("העבודות/מטלה ביצוע") _____

תאריך: _____

לכבוד _____

הנדון: תעודת השלמה

על פי סעיף 34 להסכם בקשר למכרז 06/2024 שנחתם בין פלגי שרון מיסודן של עיריית כפר סבא והמועצה המקומית כוכב יאיר צור יגאל בע"מ ("התאגיד") לביניכם בקשר לביצוע העבודות ובהתאם לסמכותי כמפקח על פי ההסכם, הריני מאשר בזה כי השלמתם את ביצוע עיקר העבודות האמורות בכתב המטלה, **בכפוף להשלמת מלוא התנאים, התיקונים והעבודות הנוספים המפורטים ברשימה המצורפת לתעודה זו**, לשביעות רצון התאגיד.

יודגש למען הסר ספק כי אין באישור זה כאמור כדי לשחרר אתכם מכל חיוב או התחייבות על פי ההסכם ואין באמור כדי לגרוע מכל זכות או טענה העומדים לתאגיד על פי ההסכם.

בכבוד רב ובברכה,

[מנהל הפרויקט/המפקח]

נוסח כתב סילוק והיעדר תביעות

תאריך: _____

לכבוד

פלגי שרון מיסודן של עיריית כפר סבא והמועצה המקומית כוכב יאיר צור יגאל בע"מ.

א.ג.נ.,

הנדון: הצהרה בלתי חוזרת על היעדר תביעות וכתב ויתור

אנו החתומים מטה, _____, אשר ביצענו עבודות לפי חוזה מס' _____ לביצוע עבודות במסגרת מטלה לביצוע _____, מיום _____ (להלן: "החוזה"), מצהירים ומתחייבים בזאת כלפיכם, באופן בלתי מסויג ובלתי חוזר, כי בכפוף לתשלום סך של _____ ש"ח (לא כולל מע"מ), כמפורט בחשבון הסופי בגין העבודות נשוא מטלת הביצוע / החוזה, אין לנו ולא תהיה לנו ו/או למי מטעמנו, כל טענה ו/או דרישה ו/או תביעה, מכל מין וסוג שהוא, כלפיכם ו/או כלפי מי מטעמכם, בגין ו/או בקשר עם ביצוע העבודה נשוא מטלת הביצוע / החוזה.

הרינו לאשר בזאת כי הסכום הנ"ל מהווה תמורה מלאה, סופית ומוחלטת לה אנו זכאים לפי הוראות החוזה.

לראייה באנו על החתום מרצוננו הטוב והחופשי ללא כל לחץ וכפייה ולאחר שהובהר לנו תוכנו של מסמך זה והשלכותיו.

מסמך זה נחתם כדיון, על ידי מורשי החתימה מטעמנו, בשמנו ובשם כל מי שפעל עבורנו או מטעמנו במתן בביצוע העבודות.

הקבלן

תאריך

(שמות מורשי החתימה + תפקיד, חתימה וחותמת)

הסכמה לקיצור תקופת ההתיישנות

תאריך: _____

לכבוד

פלגי שרון מיסודן של עיריית כפר סבא והמועצה המקומית כוכב יאיר צור יגאל בע"מ

א.ג.נ.,

הנדון: הצהרה בלתי חוזרת להסכמה לקיצור תקופת ההתיישנות

אנו החתומים מטה, _____, מורשי החתימה מטעם הקבלן לביצוע עבודות נשוא מטלת הביצוע _____ לפי חוזה מס' _____, מיום _____ (להלן: "החוזה"), מצהירים ומתחייבים בזאת כלפיכם, באופן בלתי מסויג ובלתי חוזר, כי כאמור בסעיף 31 להסכם, עניינו של חוזה זה אינו במקרקעין, וכי מועדי התיישנות עילות על פי חוזה זה (להלן: "תקופת ההתיישנות המקוצרת") יהיו כדלקמן:

1. תביעות שיש לאחד מהצדדים בקשר או בעקבות חוזה זה יתיישנו בתום 3 (שלוש) שנים ממועד היווצרות העילה או ממועד מתן תעודת השלמה, לפי המאוחר מביניהם.
2. על אף האמור בסעיף 1 לעיל, מובהר, כי ככל שנקבעה בחוזה הוראה לפיה על הקבלן להציג את דרישת התשלום בתוך פרק זמן מסוים או בדרך אחרת והוא לא קיים חובה זו, תפקע זכותו של הקבלן לדרוש תשלום כאמור בהמשך לקבוע בחוזה ואף אם טרם חלפה תקופת ההתיישנות המקוצרת הקבועה לעיל.
3. אין בהוראות הצהרה זו כדי למנוע מאחד מהצדדים להגיש כנגד הצד השני הודעת צד שלישי בתובענה או בהליך מעין משפטי אשר הוגשו כנגדו בקשר עם חוזה זה, וזאת גם לאחר תום תקופת ההתיישנות המקוצרת.
4. אין בהוראות הצהרה זו כדי לגרוע או לפגוע באחריות הקבלן לעבודות או בהתחייבויותיו בקשר עם תקופת הבדק.

לראייה באנו על החתום מרצוננו הטוב והחופשי ללא כל לחץ וכפייה ולאחר שהובהר לנו תוכנו של מסמך זה והשלכותיו.

מסמך זה נחתם כדין, על ידי מורשי החתימה מטעמנו, בשמנו ובשם כל מי שפעל עבורנו או מטעמנו במתן בביצוע העבודות.

הקבלן

תאריך

(שמות מורשי החתימה + תפקיד, חתימה
וחותמת)

כתב התחייבות בין הקבלן לקבלן משנה

לכבוד

פלגי שרון מיסודן של עיריית כפר סבא והמועצה המקומית כוכב יאיר צור יגאל בע"מ

הנדון: כתב התחייבות

מאת:

_____ ח.פ. _____ : "הקבלן הראשי"

_____ ח.פ. _____ : "החברה" (קבלן המשנה)

אנו הח"מ, הקבלן הראשי והחברה, מתחייבים בזאת כלפי פלגי שרון מיסודן של עיריית כפר סבא והמועצה המקומית כוכב יאיר צור יגאל בע"מ ("פלגי שרון") ביחד ולחוד, באופן מוחלט ובלתי חוזר:

1. כי ההתקשרות על פי מכרז מס' 06/2024 (להלן: "החוזה"), תהיה בין פלגי שרון ובין הקבלן הראשי אשר זכה במכרז שפורסם על ידי פלגי שרון.
2. כי החברה עומדת בדרישות המינימום בדבר כישורים וניסיון, כנדרש במסמכי ההליך, ככל שאלה רלוונטים לתחומה, ואנו מצרפים לכתב התחייבות זה את המסמכים המעידים על כך, ככל שלא הוצגו במסגרת הצעת החברה בהליך (רלוונטי לקבלן משנה חדש).
3. כי ידוע לנו, שביצוע השירותים על ידי החברה מותנה בקבלת אישור פלגי שרון או נציגה ובחתימתם בתחתית מסמך זה, וכי פלגי שרון או נציגה רשאים על פי שיקול דעתם הבלעדי והמוחלט, שלא לאשר מסירת חלק או חלקים מסוימים מהשירותים לחברה.
4. ידוע לנו, כי כל הדרישות, ההוראות וההתחייבויות בקשר עם ביצוע השירותים אשר חלות על הקבלן הראשי כאמור בחוזה, יחולו על החברה ביחס לעבודות אותן היא תבצע, מבלי שיהיה בכך כדי לפגוע במחויבויות הקבלן הראשי על פי החוזה. בפרט מובהר, כי הוראות סעיף 6 לחוזה יחולו על ההתקשרות בין החברה לבין הקבלן הראשי.
5. כמו כן אנו מאשרים, כי פלגי שרון לא תישא בהתחייבות כלשהי כלפי החברה, והקבלן הראשי ישפה את פלגי שרון מיד עם דרישתה הראשונה בגין כל הוצאה או תשלום ככל שפלגי שרון תאלץ לשאת בהן עקב דרישה של החברה שתופנה לפלגי שרון.
6. כי לא יהיה קשר חוזי ישיר בין החברה לבין פלגי שרון ולא תהיה לחברה כל טענה או תביעה כלפי פלגי שרון בכל הנוגע לביצוע החוזה ולפרויקט.
7. אנו מצהירים כי אחריות החברה תהיה ביחד ולחוד כלפי פלגי שרון וכלפי הקבלן הראשי, וזאת מבלי להטיל על פלגי שרון כל אחריות או חבות כלפינו.

8. לעניין זה יהיה החוזה בין החברה לבין הקבלן הראשי, חוזה לטובת צד ג' – פלגי שרון.
9. החברה והקבלן הראשי מסכימים שבמידה ופלגי שרון תפסיק את מתן השירותים או תסיים את ההתקשרות עם הקבלן הראשי מכל סיבה שהיא, ביחס לכלל השירותים או לפרויקט מסוים או חלק ממנו, פלגי שרון תהיה רשאית לדרוש את המחאת ההסכם של הקבלן הראשי עם החברה, אל פלגי שרון, או לחלופין להתקשר ישירות עם החברה או לדרוש מהחברה להתקשר עם הספק/הקבלן החלופי שיבחר על ידי פלגי שרון, בתנאים שאינם מיטיבים יותר עם החברה מאשר התנאים שבהסכם בינו לבין הקבלן הראשי.
10. כי כל הודעה שתימסר לחברה בקשר לעבודות שביצע תיחשב גם כהודעה שהגיעה לידיעה הקבלן הראשי, ולהיפך.

בכבוד
רב,

חתימה וחותמת החברה (קבלן המשנה)

תאריך

חתימה וחותמת הקבלן הראשי

תאריך

אישור עו"ד

אני עו"ד _____, מס' רישיון _____, מאשר בזאת כי הי"ה _____, ת.ז. _____, אשר חתם על כתב התחייבות זה בשם _____, ח.פ. _____ (להלן: "החברה") הינו מורשה החתימה של החברה ומוסמך לחתום בשם החברה על כתב התחייבות זה, וכי חתימתו על כתב התחייבות זה מחייבת את החברה לכל דבר ועניין.

אישור עו"ד

אני עו"ד _____, מס' רישיון _____, מאשר בזאת כי הי"ה _____, ת.ז. _____, אשר חתם על כתב התחייבות זה בשם _____, ח.פ. _____ (להלן: "הקבלן הראשי") הינו מורשה החתימה של החברה ומוסמך לחתום בשם החברה על כתב התחייבות זה, וכי חתימתו על כתב התחייבות זה מחייבת את החברה לכל דבר ועניין.

אישור פלגי שרון

הנני מאשר / לא מאשר בזאת את ביצוע העבודות על ידי החברה.

שם נציג פלגי שרון + חתימה

תאריך